

**MANUAL DE ENSAMBLAJE**  
**ESTACIÓN DE TRABAJO OFFICE**  
**NT 2000**

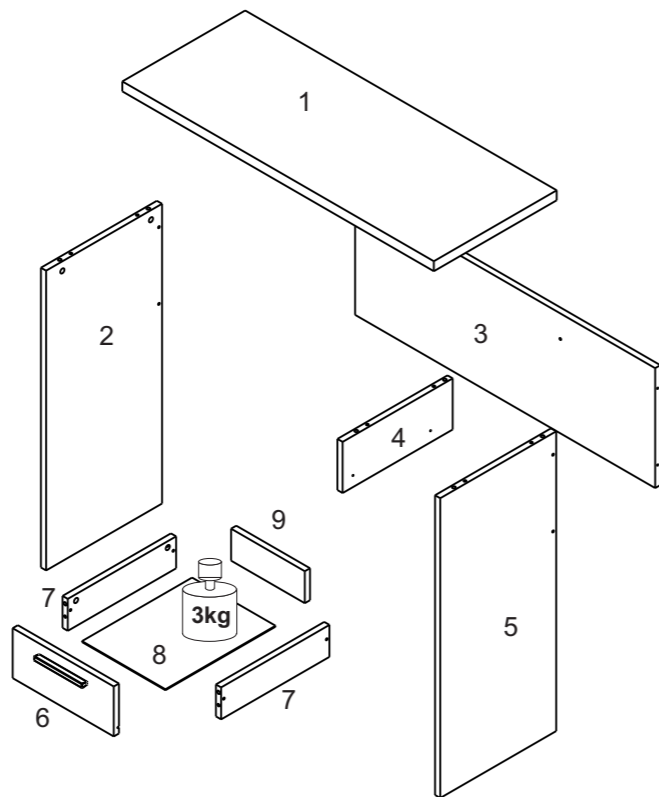

**DIMENSÕES TOTAIS:**  
780x900x400mm  
01 VOLUME

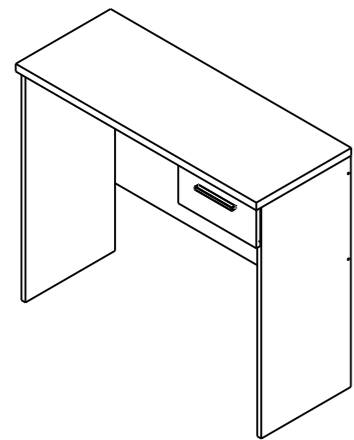

**1** OBS.: LA MARCACIÓN CON EL CÓDIGO DEL PRODUCTO Y EL NÚMERO EN LAS CINTAS APARENTES PUEDEN SER QUITADOS CON PAÑO Y ALCOHOL.

**2** PARA CUALQUIERA QUE SEA LA RECLAMACIÓN HAY QUE TENER SIEMPRE A MANO LA ETIQUETA DEL PRODUCTO CON EL NÚMERO DEL LOTE Y LA FECHA DE FABRICACIÓN.

**3** SEÑOR ENSAMBLADOR, FAVOR CONFERIR LAS PIEZAS ANTES DEL MONTAJE, PUES SÓLO CAMBIAMOS LOS PRODUCTOS ANTES DE ENSAMBLADOS.

**DOCUMENTO DE FIANZA**  
Esta garantía se ejerce dentro del periodo en el presente documento, con la presentación de este certificado y la factura.  
Para que el producto esté garantizado por la garantía dada en este documento, el cliente debe tomar las siguientes directrices y precauciones de instalación, mantenimiento y limpieza.

**MONTAJE**  
El montaje se realizará siguiendo las instrucciones de ensamblaje que serán proporcionadas con la entrega del producto.  
Para el uso adecuado y la conservación del mueble se debe evitar los malos tratos, tales como: golpear puertas y cajones, arrastrar o arañar los muebles, humedad o el calor excesivos y la exposición al sol para evitar un posible cambio en el color original de los muebles.  
No será responsabilidad de Notável Móveis problemas que se originen en el uso de los productos de forma inapropiada o ruptura del mueble en función de exceso de peso mediante la colocación de piedras de granito, mármol y otros.  
- El peso soportado por cada estante debe cumplir con los valores indicados en la ilustración.  
Tampoco serán responsabilidad de Notável Muebles los problemas que se originan en:  
- Instalaciones eléctricas o hidráulicas.  
- Acciones de termitas u otras plagas.  
- Almacenamiento y cambio del mueble en locales inapropiados y no fumigados

periódicamente.  
- Todo y cada corte o cambio en los muebles.  
- Uso de productos de limpieza o abrasivos no recomendados.

**CUIDADO Y LIMPIEZA**  
Para una mayor durabilidad, se recomienda que la limpieza de los muebles sea hecha como sigue:  
En las partes externas (puertas, laterales y frontales de cajón), internas, vidrios y espejos, la limpieza debe ser hecha con paño limpio y ligeramente humedecido con agua y jabón suave. A continuación, se debe pasar un paño limpio y seco.  
En el caso del traslado del mueble a otro sitio, esto sólo puede ocurrir a través de profesionales especializados, y para el manejo del mueble se requiere que el mismo sea levantado del piso. El producto no debe ser arrastrado pues daños en la manipulación y el transporte no están cubiertos por la garantía.

**PERÍODO DE GARANTÍA**  
El plazo de garantía será de noventa (90) días, conforme dispuesto en el artículo 26 del Código de Consumidor, a contar de la fecha de entrega real del producto, teniendo debidamente en cuenta las condiciones normales de uso y almacenamiento. Esta garantía cubre defectos de fabricación.

LISTA DE PIEZAS								
COD. PRODUCTO	NR PIEZA	DESCRIPCIÓN	MATERIAL	COD PIEZA	CTD	LARGO	ANCHO	ESP
NT2000	1	CUBIERTA SUPERIOR	MDP	41149-01	1	900	400	25
NT2000	2	LATERAL IZQUIERDA	MDP	41183-02	1	750	380	15
NT2000	3	SOPORTE TRASEIRO	MDP	41184-03	1	867	360	12
NT2000	4	DIVISIÓN CAJÓN	MDP	41152-04	1	128	365	15
NT2000	5	LATERAL DERECHA	MDP	41185-05	1	750	380	15
NT2000	6	FRONTAL CAJÓN	MDP	41154-06	1	292	125	15
NT2000	7	LATERAL CAJÓN	MDP	41155-07	2	335	80	15
NT2000	8	FONDO CAJÓN	HDF	41156-08	1	340	241	3
NT2000	9	TRASERO CAJÓN	MDP	41157-09	1	213	80	12
NT2000	10	KIT ACCESORIOS	.	41158-10	1	.	.	.

LISTA DE PIEZAS DE FIJACIÓN			
CÓDIGO/DESCRIPCIÓN	CANTIDAD	CÓDIGO/DESCRIPCIÓN	CANTIDAD
<b>A</b> CLAVIJA MADERA 6x30mm	<b>8</b>	<b>B</b> TORNILLO MINIFIX 5X31MM	<b>8</b>
<b>L</b> ZAPATA DESLIZADORA PLÁSTICA 12x12x6mm	<b>4</b>	<b>N</b> PAR CORREDIZA 300mm	<b>1</b>
<b>W</b> TORNILLO 3,5x25mm CABEZA PLANA	<b>2</b>	<b>Y</b> TORNILLO 3,5x40mm CABEZA PLANA PHILIPS	<b>2</b>
<b>C</b> BARRIL MINIFIX 12X9MM	<b>8</b>	<b>D</b> CLAVO 23x4mm	<b>12</b>
<b>R</b> TAPA-AGUJERO ADHESIVO PLÁSTICO 15MM	<b>8</b>	<b>S</b> MANIJA 128mm	<b>1</b>
<b>PP</b> TORNILLO 3x12mm CABEZA PLANA	<b>8</b>	<b>PCT</b> TORNILLO 3,5x40mm CABEZA BRIDADA	<b>5</b>

PASO 1



1. Coloque las correderas N en las marcas de la pieza 5, y fíjelas con los tornillos PP (3x12mm).

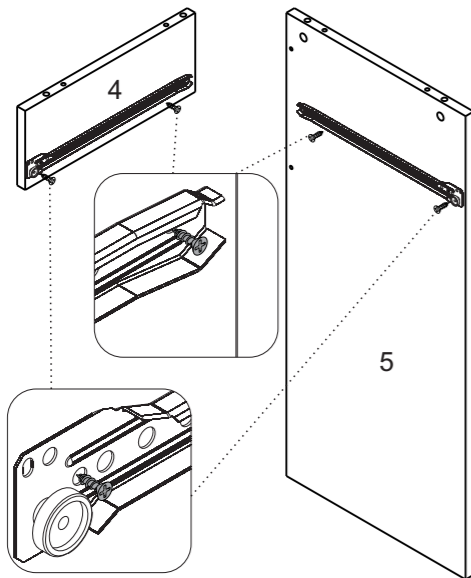

PASO 4

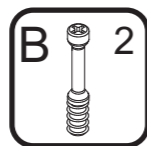

1 - Introduzca los Minifix en la pieza 6

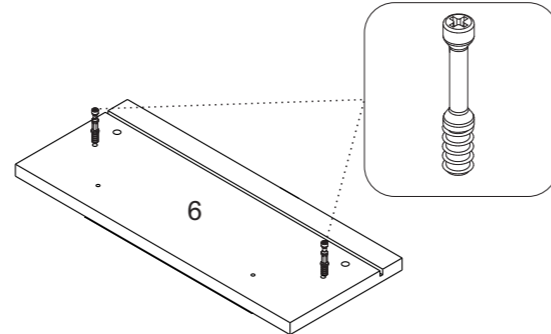

PASO 5

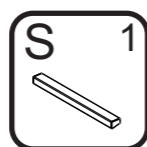

1 - Alinee las manijas S en los agujeros de los frontales de cajón y fíjelas con los tornillos W (3,5x25mm).

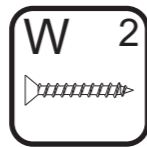
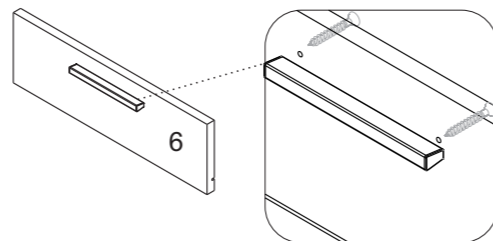

PASO 2

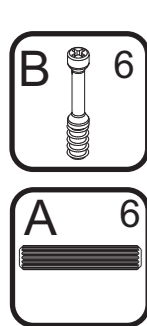

1 - Encaje los Minifix B en la pieza 1  
2 - Encaje las clavijas A (6x30mm) en la pieza 1

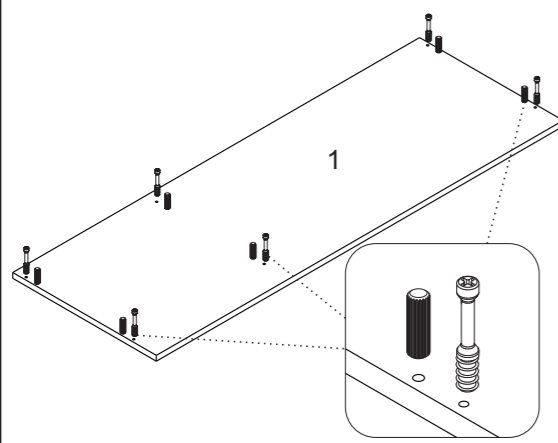

PASO 6

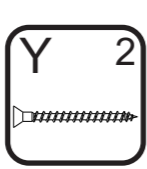

1 - Alinee la pieza 9 entre las piezas 7 y fíjelas con los tornillos Y (3,5x40mm).

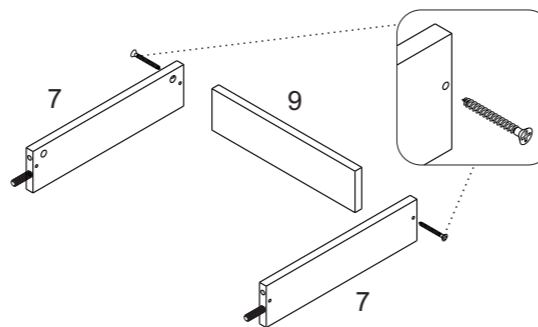

PASO 7

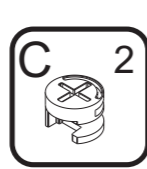

1 - Encaje el conjunto ensamblado en el paso anterior en la pieza 6  
2 - Encaje los barriles Minifix C en las laterales del cajón y gire hasta trabar  
3 - Peque los adhesivos R sobre los barriles.

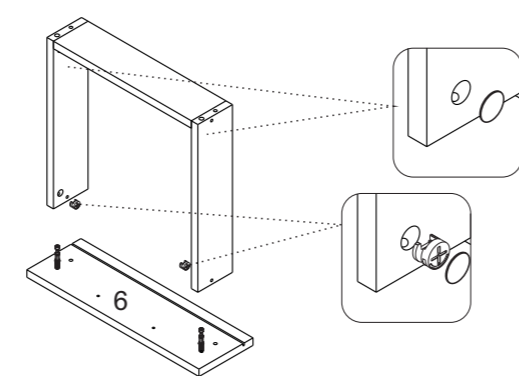

PASO 8

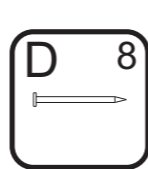

1 - Encaje la pieza 8 en la ranura de la pieza 6 y las alinee a las piezas 7 y 9. A continuación, fije la pieza 8 con los clavos D en las piezas 7 e 9.

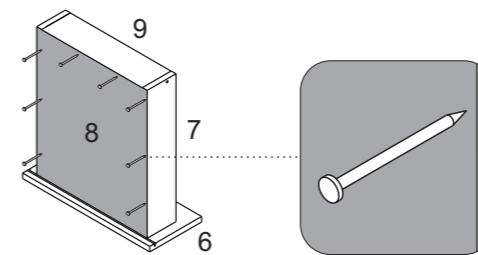

PASO 9

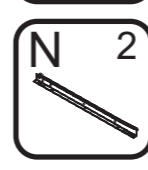
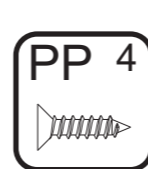

1 - Apoye la corredera N en el frontal de cajón y en el fondo 8, y fíjelas con los tornillos PP (3x12mm)

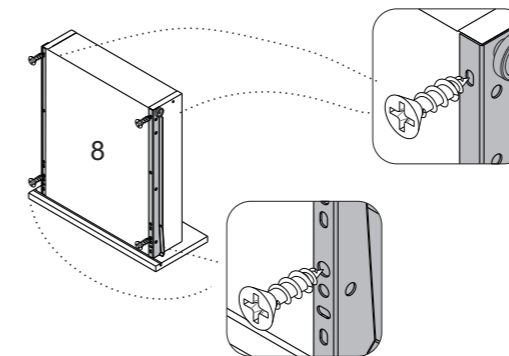

PASO 10

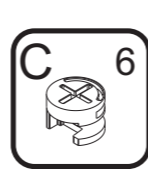

1 - Encaje las piezas 2, 4 y 5 en la pieza 1. Encaje los barriles C en la pieza 2, 4 y 5 y gire hasta trabar.  
2 - Peque los adhesivos R sobre los barriles.

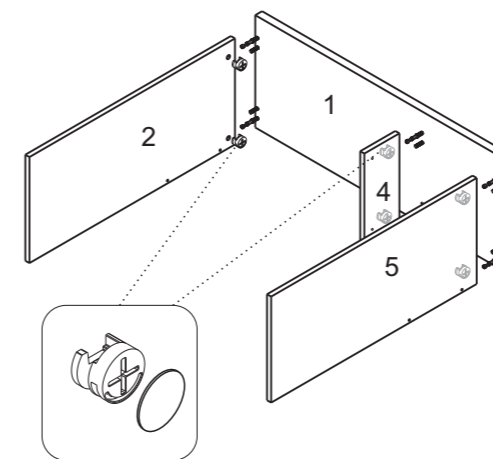

PASO 11

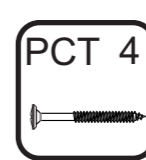

1 - Encaje la pieza 3 entre las piezas 2 y 5  
2 - Fije la pieza 3 en las piezas 2 y 5 con los tornillos PCT (3,5x40mm)

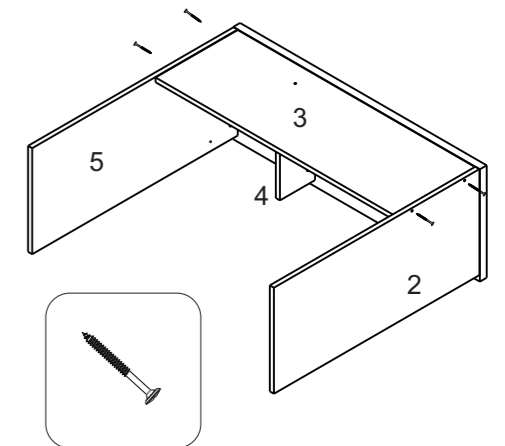

PASO 12

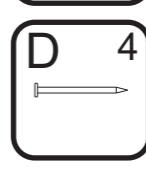
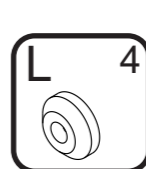

1 - Fije las zapatas L en la base de las piezas 2 e 5.

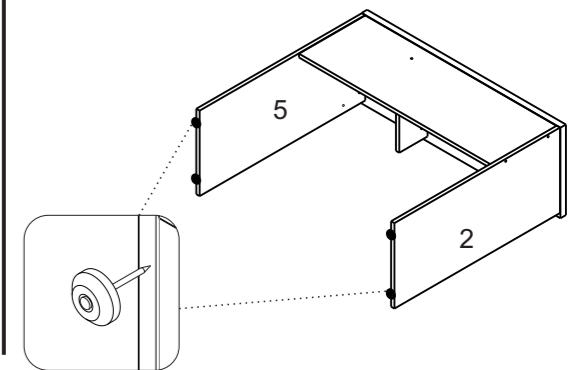

PASO 13

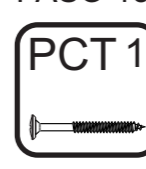

1 - Encaje los cajones en la mesa através de las correderas.  
2 - ATENCIÓN: Ajuste la pieza 3 y 4 con el tornillo PCT (3,5X40mm) sólo después del encaje y la alineación de la cajón.

