

CÓMODA MISURI
3 CAJONES CZ
613x400x680

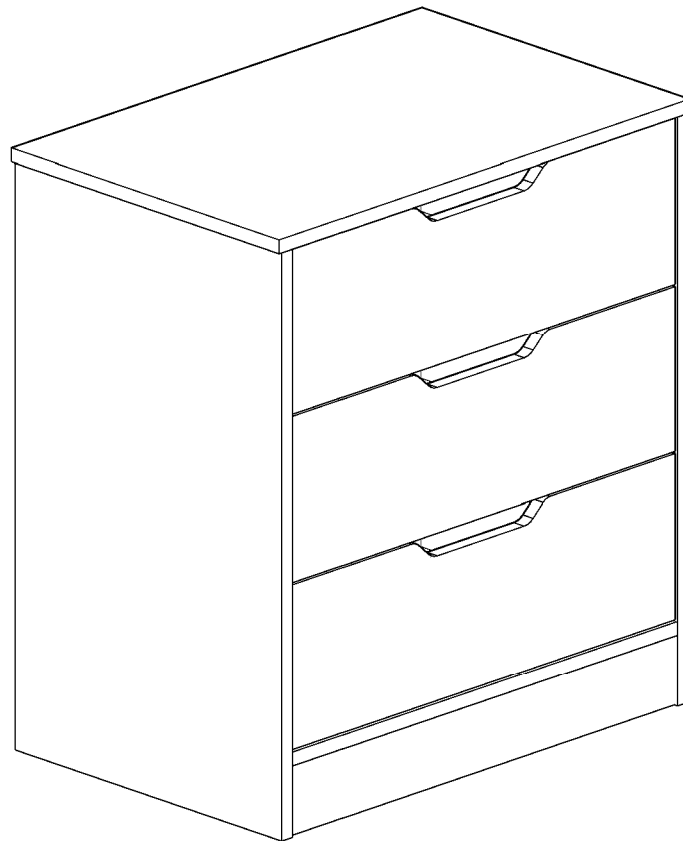







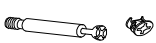
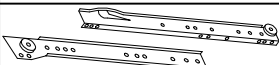

————— INDUSTRIA CHILENA —————

DESCRIPCIÓN DE PIEZAS : CÓMODA MISURI 3 CAJONES CZ

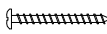
ITEM	DESIGNACION	MEDIDAS	
①	COSTADO DERECHO	665x395x15mm	1
②	COSTADO IZQUIERDO	665x395x15mm	1
③	CUBIERTA	613x400x15mm	1
④	BARRA PISO	577x80x15mm	2
⑤	ZÓCALO	577x80x15mm	1
⑥	BARRA DE AMARRE	577x80x15mm	1
⑦	FRENTE CAJÓN	569x183x15mm	3
⑧	COSTADO CAJÓN DERECHO	130x350x15mm	3
⑨	COSTADO CAJÓN IZQUIERDO	130x350x15mm	3
⑩	TRASERA CAJÓN	130x521x15mm	3
⑪	TRASERA CÓMODA	584x605x3mm	1
⑫	FONDO CAJÓN	549x356x3mm	3

DETALLE FERRETERÍA : CÓMODA MISURI 3 CAJONES CZ

ITEM	DESIGNACION	MEDIDAS	CANTIDAD
Ⓐ	SOBERBIO	11	
Ⓑ	TARUGO	22	
Ⓒ	MINIFIX	10	
Ⓓ	RIEL METALICO	3	
Ⓔ	SPAX 3.5X15 (36 rieles + 9 trasera cajón)	45	
Ⓕ	SPAX 3.5X45 (2 cajones)	6	
Ⓖ	LLAVE ALLEN	1	
Ⓕ	TAPA AUTOADHESIVA SOBERBIO	12	
Ⓖ	CLAVOS 3/4	18	

COMO DIFERENCIAR LAS PIEZAS CÓMODA MISURI 3 CAJONES CZ

NOTA: SE CONSIDERA COMO FRENTE EL CANTO ENCHAPADO DE CADA LATERAL

⊕ PERFORACIONES QUE TRASPASAN LA PIEZA

○ PERFORACIONES QUE SE VEN POR UNA SOLA CARA

⊗ PUNTOS GUIAS

① NUMERO IDENTIFICADOR DE PIEZA EN INSTRUCTIVO

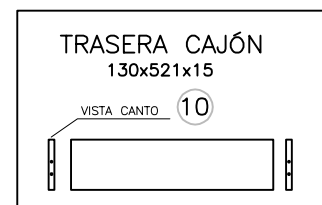
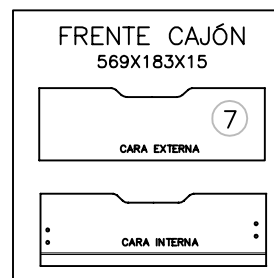
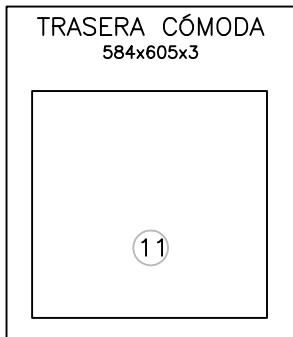
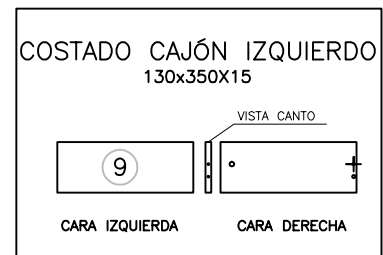
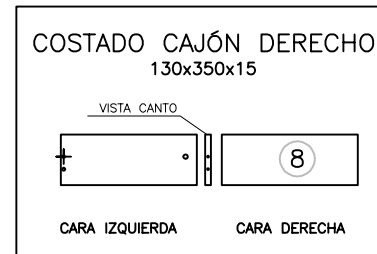
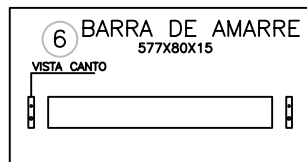
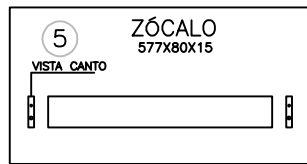
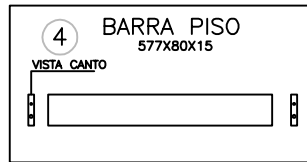
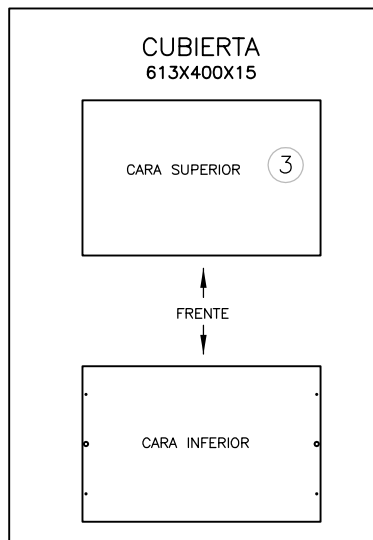
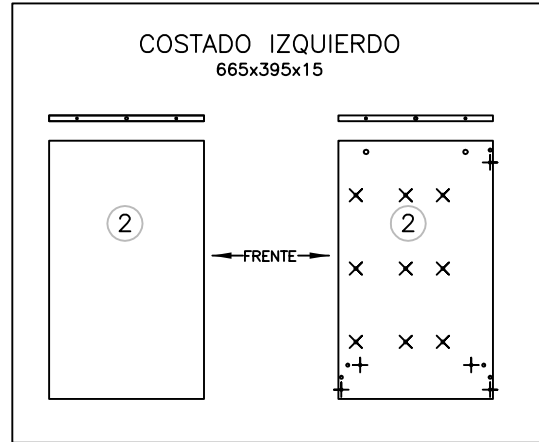
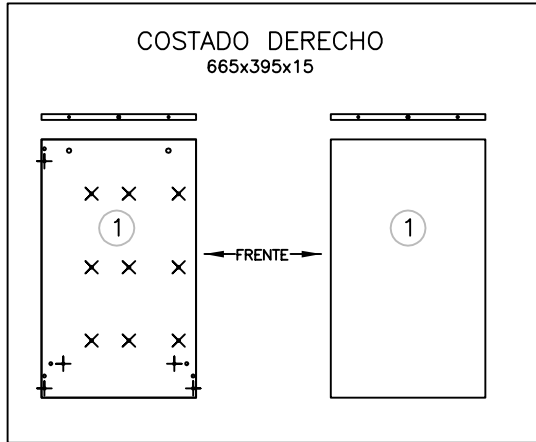

RECOMENDACIONES ANTES DE ARMAR :

- 1.**—DESEMBALE CON CUIDADO Y ORDENE TODAS LAS PIEZAS Y LA FERRETERÍA. PARA PROTECCIÓN DE LAS PIEZAS, UTILICE EL CARTÓN COMO SUPERFICIE DE TRABAJO.
- 2.**—PARA INSERTAR LOS TARUGOS A LAS PERFORACIONES, DAR PEQUEÑOS Y SUAVES GOLPES EN SU CABEZA PARA NO QUEBRARLOS EN EL INTERIOR DE LA PERFORACIÓN.
- 3.**—INSERTAR TARUGOS B EN TODAS LAS PERFORACIONES PARA ESTE FIN ANTES DE EMPEZAR ARMADO.
- 4.**— TENER PRECAUCION AL MOMENTO DE ATORNILLAR LA CABEZA DEL MINIFIX. SOLO GIRAR 180° PARA NO RODAR EL MECANISMO NI REVENTAR MELAMINA.

DIAGRAMA 1 : DETALLE DE ARMADO DE CAJÓN

1° UNA EL FRENTE DE CAJÓN (7) A COSTADO DE CAJÓN DERECHO (8) E IZQUIERDO (9) POR MEDIO DE DOS TARUGOS (B) Y DOS MINIFIX (C) (VER DIAGRAMA 3 : DETALLE DE MONTAJE DE MINIFIX).

2° UNIR COSTADOS DE CAJÓN (8) Y (9) A TRASERA DE CAJÓN (10) CON TARUGOS (B) Y SPAX PARA CAJÓN (F).

3° INSERTAR FONDO DE CAJÓN (12) A RANURA DE FRENTE DE CAJÓN (7), UNIR A COSTADOS (8) Y (9) CON PARTE Z DE RIELES (D) Y FIJAR CON SPAX (E). Y A TRASERA DE CAJÓN (10) DIRECTAMENTE CON SPAX (E).



DIAGRAMA 2 : DETALLE INSTALACIÓN DE RIELES

1° UBIQUE LA PARTE DEL RIEL (CON FORMA DE U) FRENTE A LOS PUNTOS DE GUÍA EN LOS LATERALES Y FIJELOS FIRMEMENTE UTILIZANDO SPAX (E) PARA RIELES.

2° SITUÉ LA OTRA PARTE DEL RIEL (CON FORMA DE Z) EN EL CANTO INFERIOR DEL COSTADO DE CAJÓN Y FIJELO FIRMEMENTE CON SPAX (E).

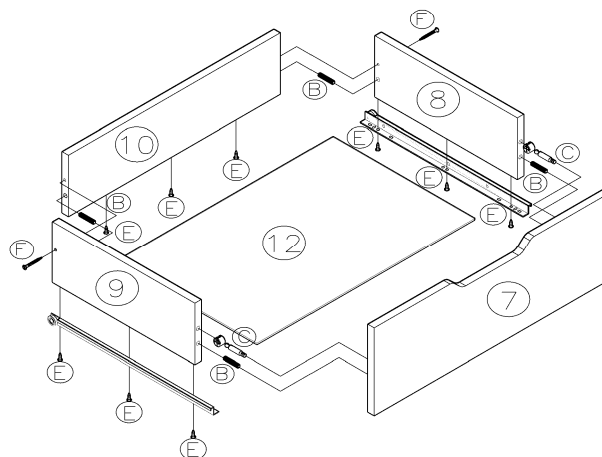

DIAGRAMA 3 : DETALLE DE MONTAJE DE MINIFIX

1° INSERTE CABEZA EN PERFORACIÓN HECHA EN EL COSTADO DERECHO E IZQUIERDO, DEJANDO EL TRIÁNGULO (DIBUJADO EN LA PIEZA) MIRANDO HACIA LA PERFORACIÓN DEL CANTO.

2° INSERTAR VÁSTAGO (ATORNILLADO EN LA PARTE INFERIOR DE LA CUBIERTA O FRENTE DE CAJÓN A PERFORACIÓN DEL CANTO HASTA QUE TOPE CON LA CABEZA.

3° ROTAR CON ATORNILLADOR EN 180 GRADOS LA CABEZA DEL MINIFIX, AJUSTANDO ASÍ EL MECANISMO.

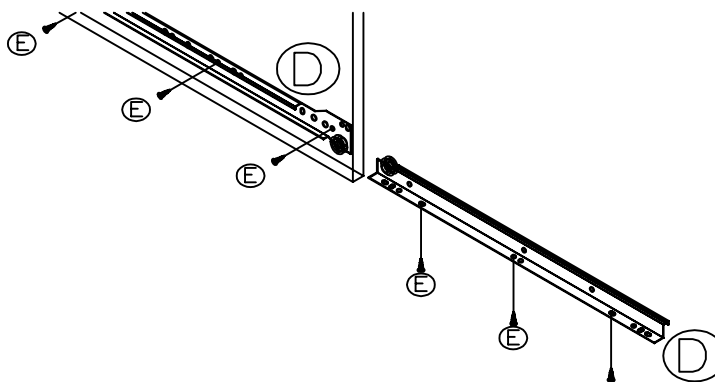
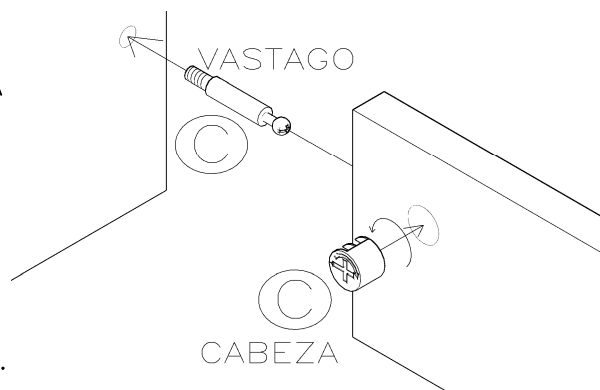

INSTRUCCIONES DE ARMADO:

1º ARMAR LOS CAJONES (VEA DIAGRAMA 1: DETALLE DE ARMADO DE CAJÓN, PAG 5).

2º INSTALAR LOS RIELES DE CAJÓN (D) EN LOS COSTADOS DERECHO (1) E IZQUIERDO (2) (SEGÚN DIAGRAMA 2: DETALLE INSTALACIÓN DE RIELES, PAG 5).

3º COMENZAR CON EL ARMADO DE LA ESTRUCTURA APOYANDO EL COSTADO DERECHO (1) EN POSICIÓN HORIZONTAL SOBRE SU CANTO CON ENCHAFE HACIA ARRIBA, UBICAR A SU LADO LA BARRA DE AMARRE (6), ZÓCALO (5), Y BARRA PISO (4) HACIENDO COINCIDIR LAS PERFORACIONES Y UNIR ESTAS PIEZAS UTILIZANDO UN SOBERBIOS (A) Y UN TARUGOS (B) CADA UNA.

4º LUEGO REPETIR EL MISMO PROCEDIMIENTO UNIENDO LAS PIEZAS A COSTADO IZQUIERDO (2), UTILIZANDO SOBERBIOS (A) Y TARUGOS (B).

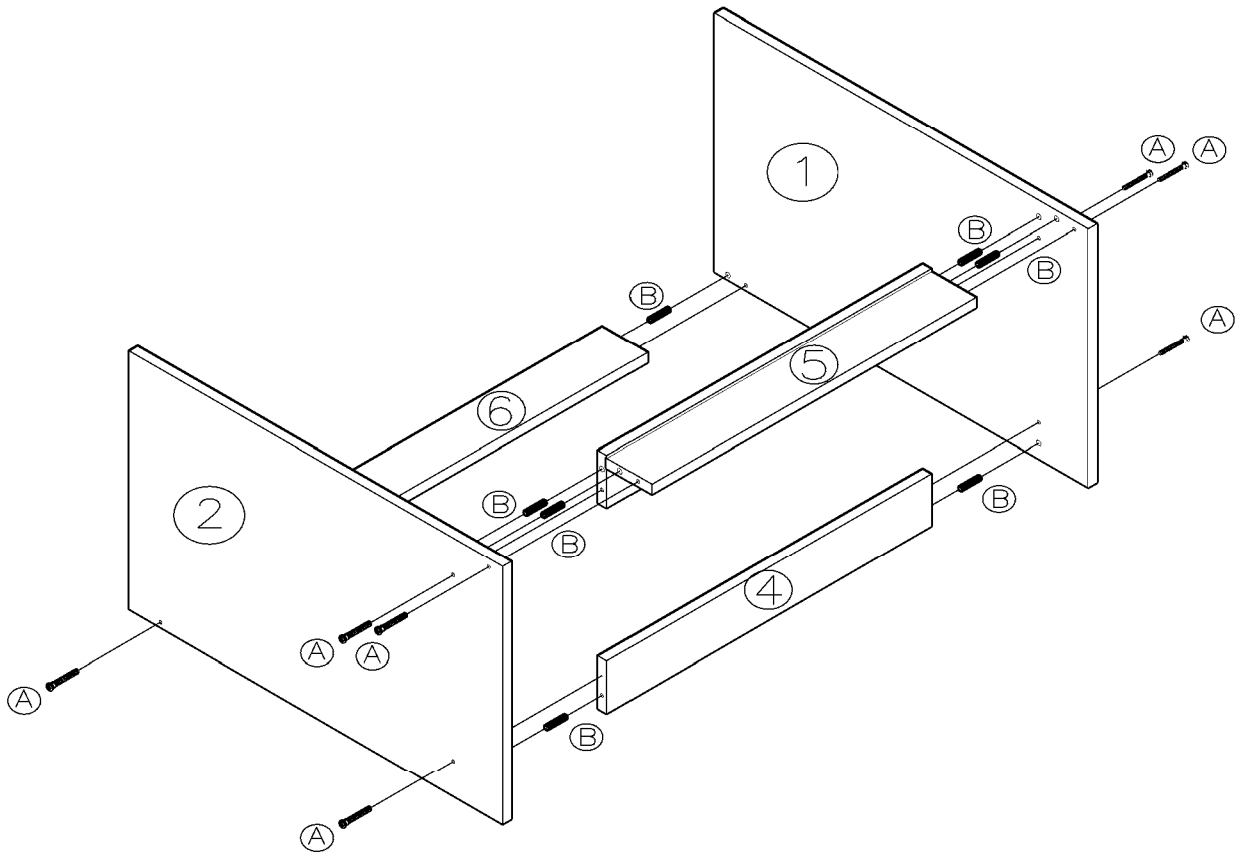

5° PONER DE PIE LA ESTRUCTURA Y UBICAR LA CUBIERTA (3) SOBRE LOS COSTADOS DERECHO (1) E IZQUIERDO (2) CON TARUGOS (B) Y ENSAMBLAR AJUSTANDO FIRMEMENTE EL MECANISMO DE MINIFIX (C). (VEA DIAGRAMA 3: DETALLE DE MONTAJE MINIFIX).
 LUEGO FIJAR TRASERA DE CÓMODA (11) CON CLAVOS (I) COMO MUESTRA LA SEGUNDA FIGURA.

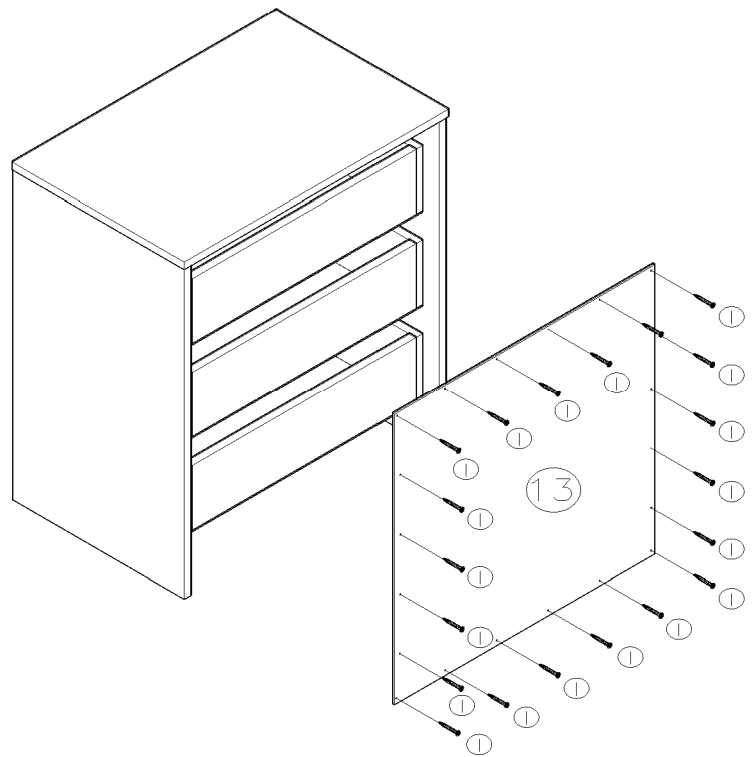
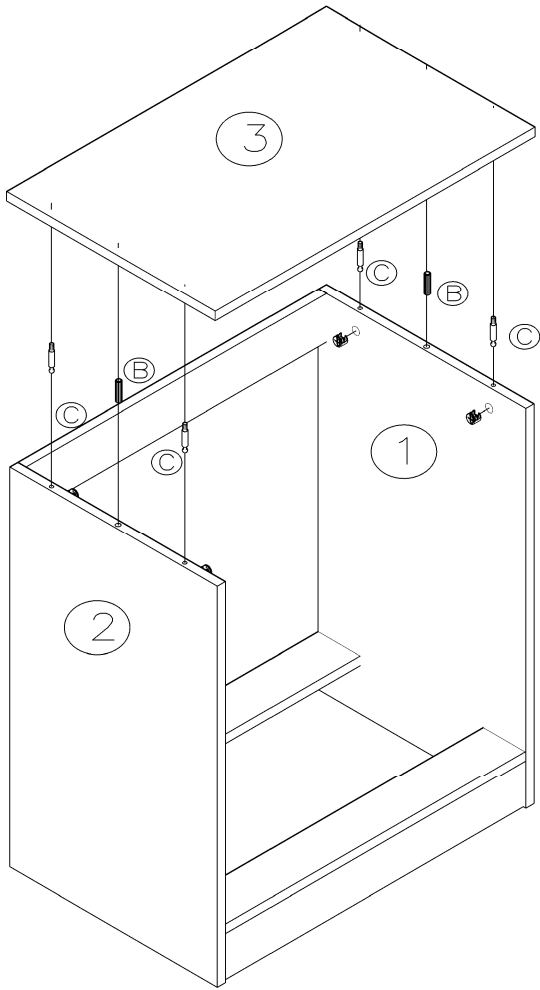

6° POR ULTIMO MONTAR LOS CAJONES YA ENSAMBLADOS SOBRE LOS RIELES (D) PREVIAMENTE FIJADOS A COSTADO DERECHO (1) E IZQUIERDO (2). (VEA DIAGRAMA 1: DETALLE DE ARMADO DE CAJÓN Y DIAGRAMA 2: DETALLE DE INSTALACIÓN DE RIELES).

DE ESTE MODO USTED TIENE SU CÓMODA MISURI 3 CAJONES CZ LISTA!

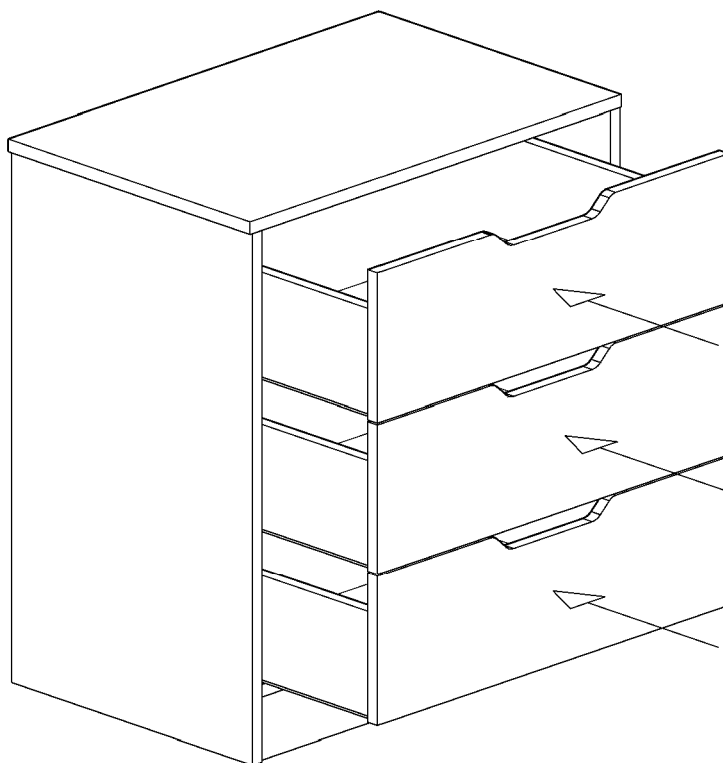

SERVICIO TÉCNICO
FONO: 227723122
CEL: +569 85494217