

Instructivo de armado para tu **CAMA EUROPEA**

Estás a un paso de disfrutar un mejor descanso. Ahora solo te falta armar la base y colocar el colchón.

Su práctico diseño europeo requiere un proceso de armado simple. A continuación te explicamos el paso a paso. Manos a la obra!

Tu Kit Incluye

BASES DE 1 ó 1,5 PLAZA

- 8 Tornillos Spark
- 4 Pernos Cocina 1/4"
- 4 Golillas Plana 1/4"
- 4 Patas

BASES DE 2 PLAZAS NORMAL

- 10 Tornillos Spark
- 5 Pernos Cocina 1/4"
- 5 Golillas Plana 1/4"
- 5 Patas

BASES DE 2 PLAZAS B/D KING O SUPER KING

- 28 Tornillos Spark
- 8 Pernos Cocina 1/4"
- 8 Golillas Plana 1/4"
- 2 Pletinas
- 8 Patas

Instructivo de armado

1

Ubícate en una zona despejada y lisa donde quieras instalar la cama. Coloca la base tendida en el piso e invertida, o sea con la parte donde va el colchón apoyada en el suelo (La identificarás porque lleva la tela antideslizante, porosa al tacto)

2

Colocar el perno cocina con la golilla en el orificio central de la pata.

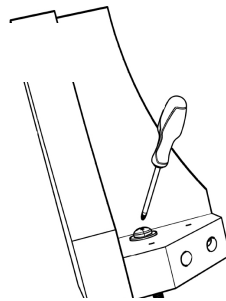

3

Ubicar la pata con el perno, en el orificio de la base que viene marcado por el sticker.

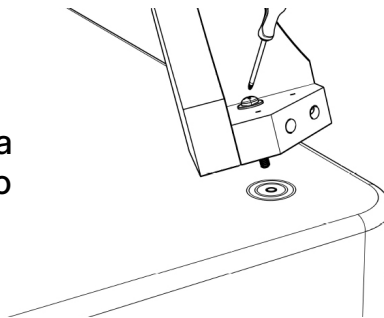

4

Inserta los tornillos Spark para mayor ajuste.

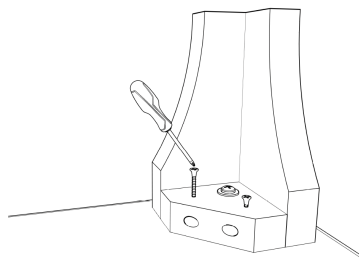

Instructivo de armado

5

Repetir este paso en todas las patas.

Nota: Para las bases con patas Caoba, las cuadradas van en la cabecera (Parte donde van los pernos de la base) y las que tienen diseño en la piecera.

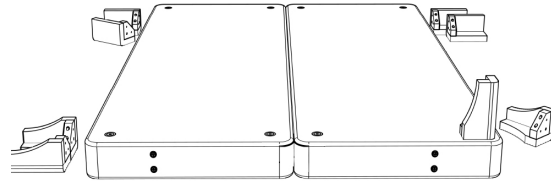

6

Si tu base es dividida, se debes tener en cuenta que los pernos en la cabecera para el ajuste del respaldo queden hacia el lado externo, ambos en el mismo lado..

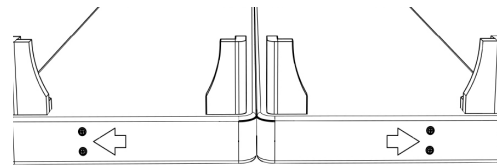

7

Posicionar las pletinas en la unión de la base (Esta unión se encuentra a 30 cm de cada borde en el largo de la base), fijándola con la ayuda de los tornillos Spark en la parte central de dicha unión. Cada pletina se fija con 6 tornillos.

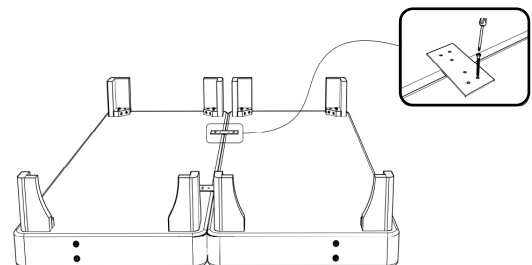

8

Dar vuelta a la base, ubica el colchón y ya estará lista para usar.

