

---

# RESPALDO ENIO

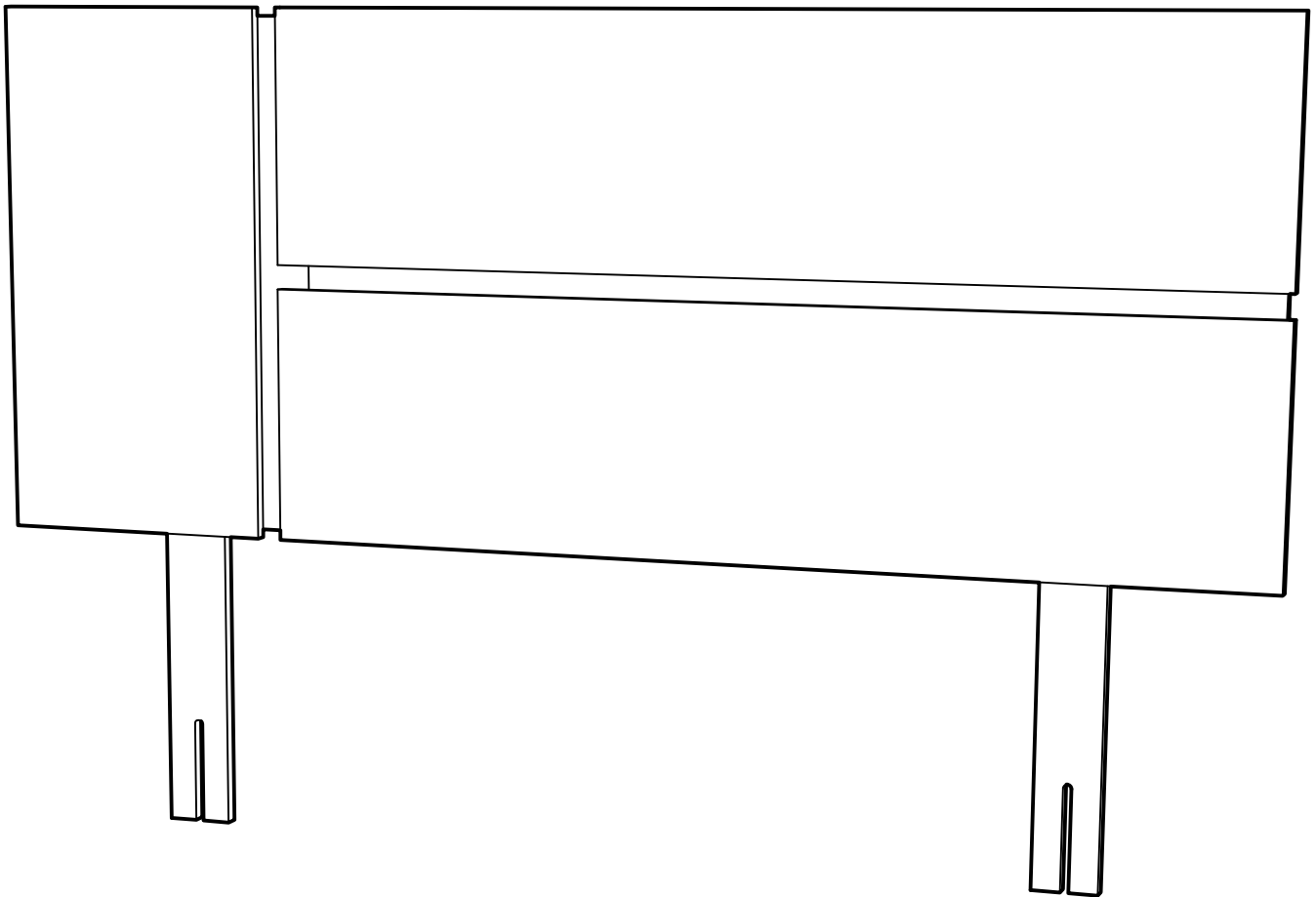

# HERRAMIENTAS

A USAR - NO INCLUIDAS

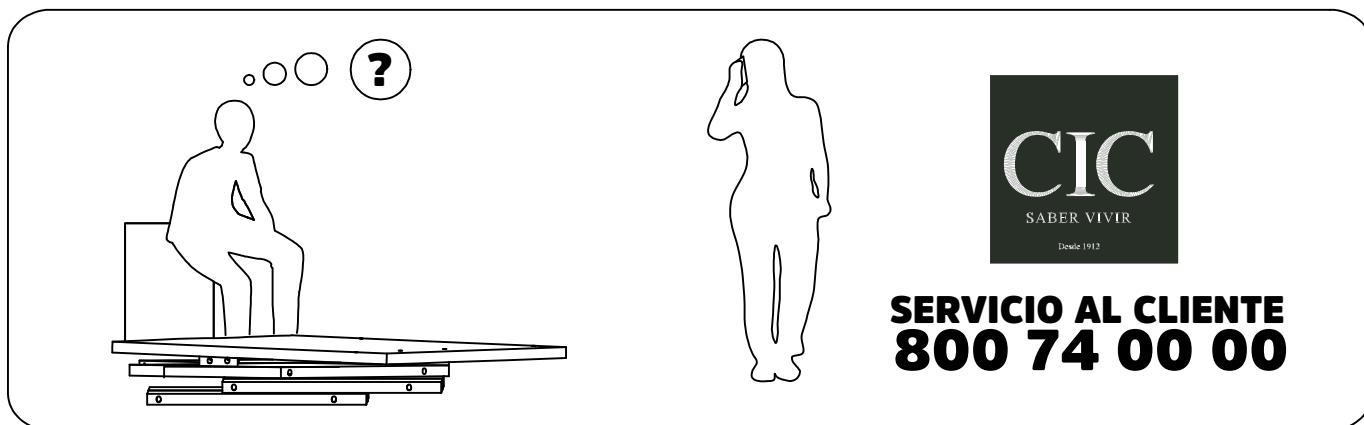
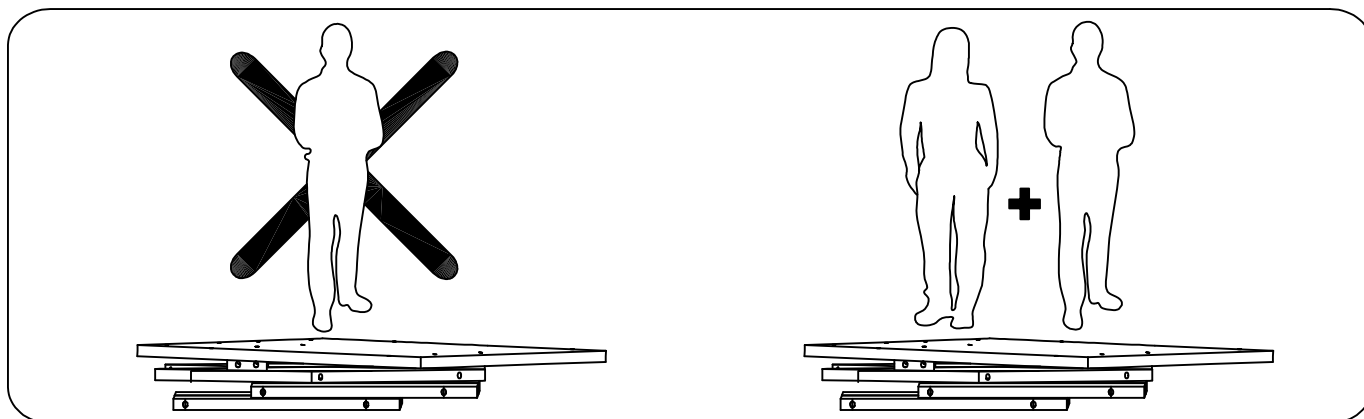
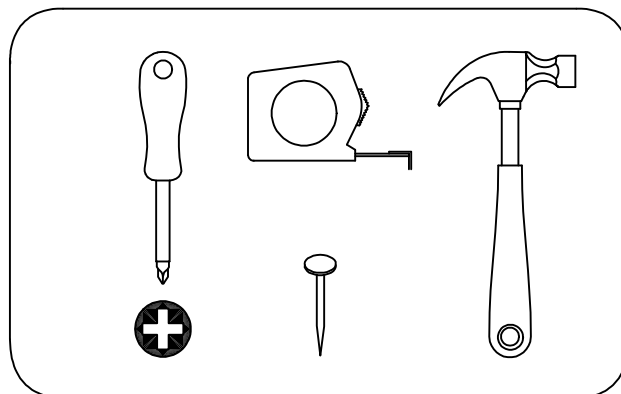

## INDICA TAPACANTO

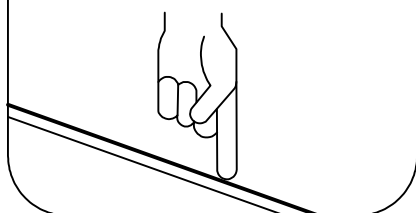

1.- Revise que todos los herrajes de la bolsa coincidan con el listado que aparece en este manual (tipo de herraje y cantidad).

2.- No retire el número que va pegado en el exterior de las cajas. Este número se denomina código de trazabilidad (ej.: 0871265) y tiene por objetivo hacer el seguimiento al mueble, en caso de que se presenten problemas en el armado.

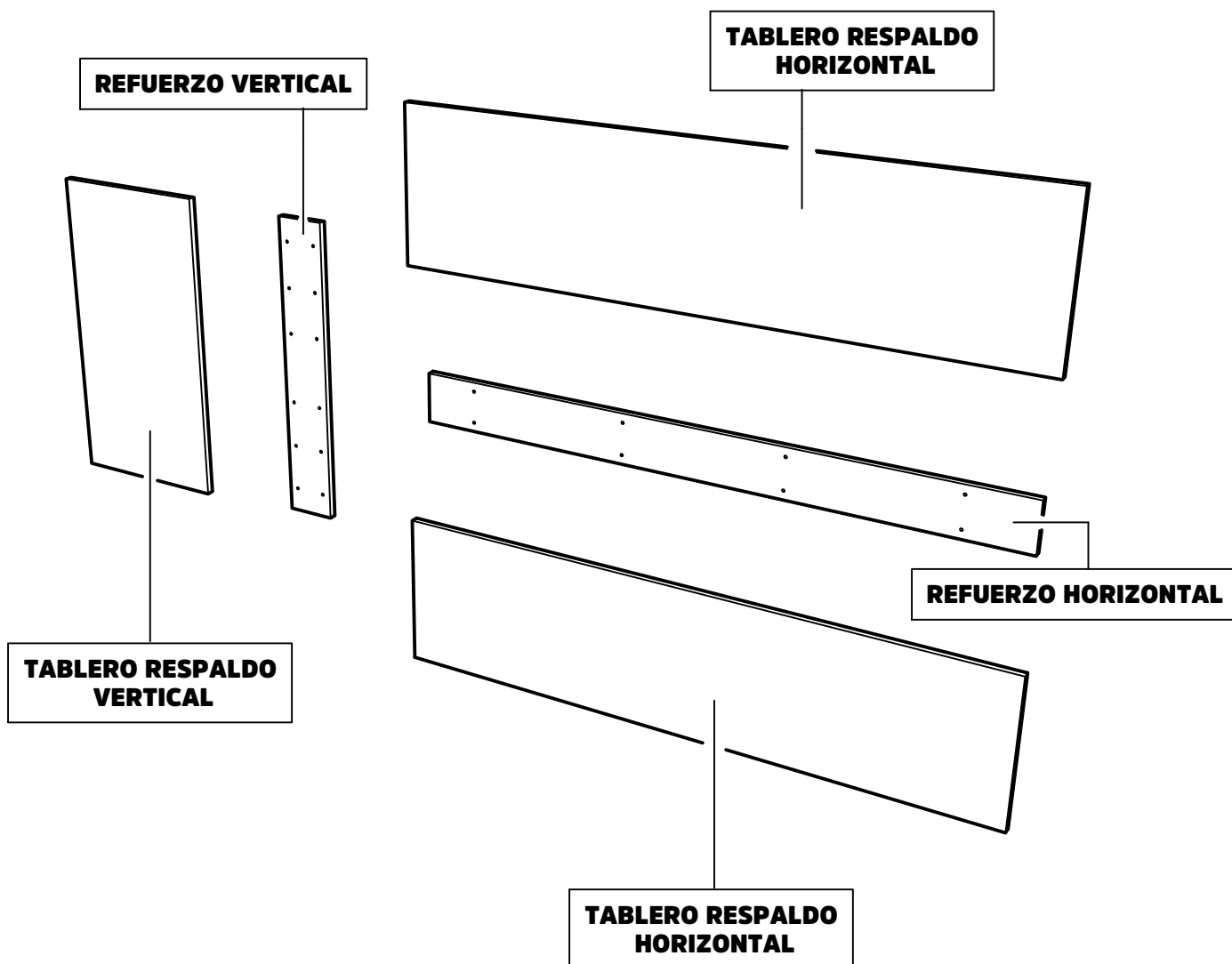

REFUERZO HORIZONTAL	x1
REFUERZO VERTICAL	x1
TABLERO RESPALDO VERTICAL	x1
TABLERO RESPALDO HORIZONTAL	x2

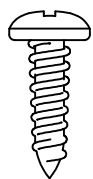

**x20**



**x6**

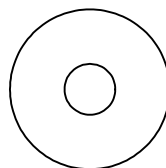

**x4**

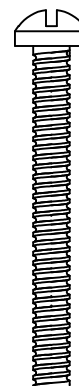

**x4**

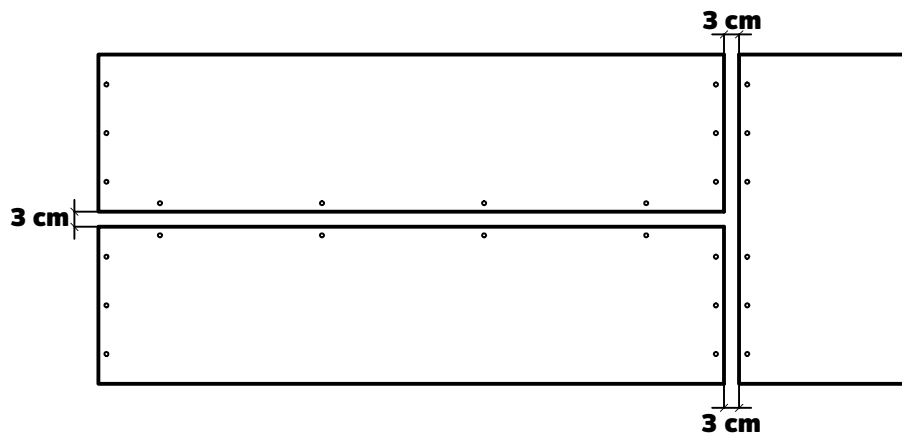

**1**

Ubique en el piso los tableros respaldos, como se muestra en la figura, con una separación de 3cm entre uno y otro.

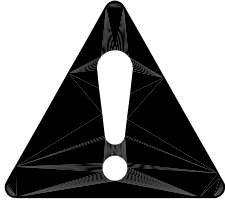

El refuerzo horizontal no es simétrico, guíese por el dibujo para su correcta ubicación. Si esta pieza no calza en las perforaciones ( fig. A), gírela para que coincidan (fig. B).

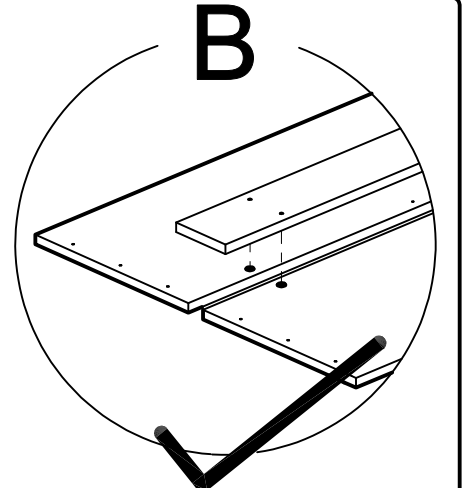
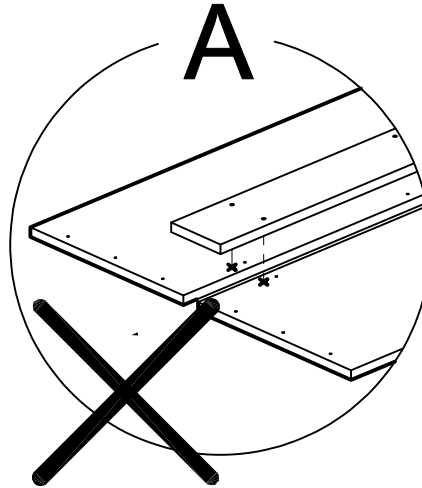

**2**

Coloque el refuerzo horizontal respaldo sobre los tableros y fíjelo en los encaminados, después coloque el refuerzo vertical respaldo para unir los tableros y el tablero respaldo vertical. Use los 18 tornillos disponibles, como indica el dibujo.

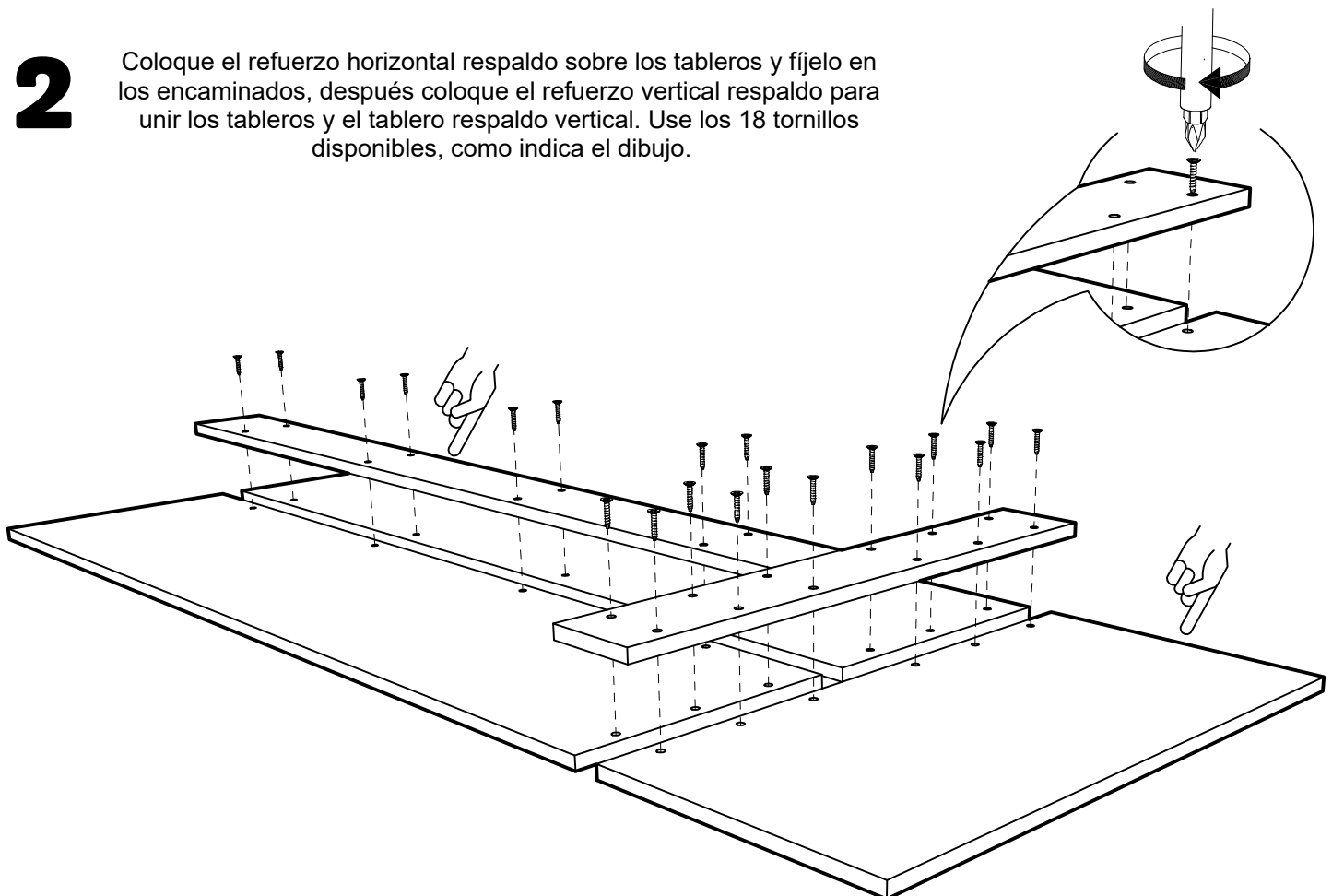

**3** Fije las patas a la base de Cama Americana, atornillando los 4 pernos (2 por cada pata), como indica la figura.

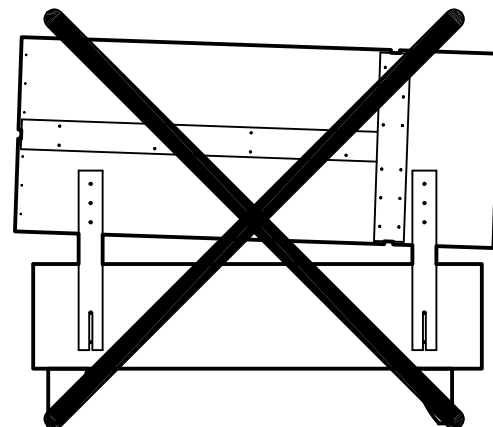
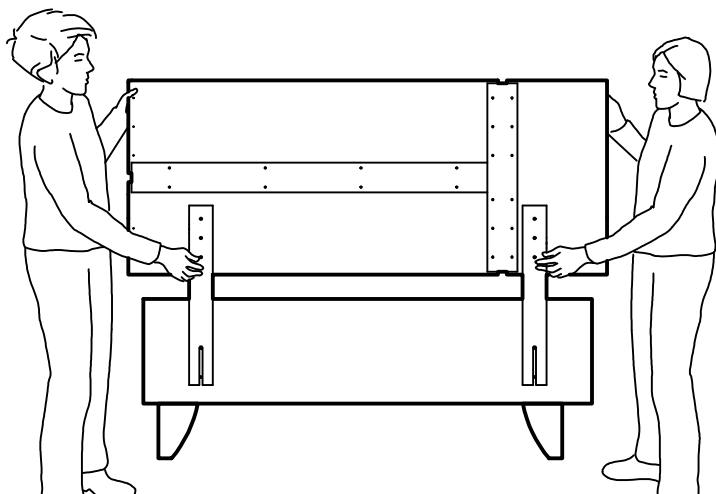
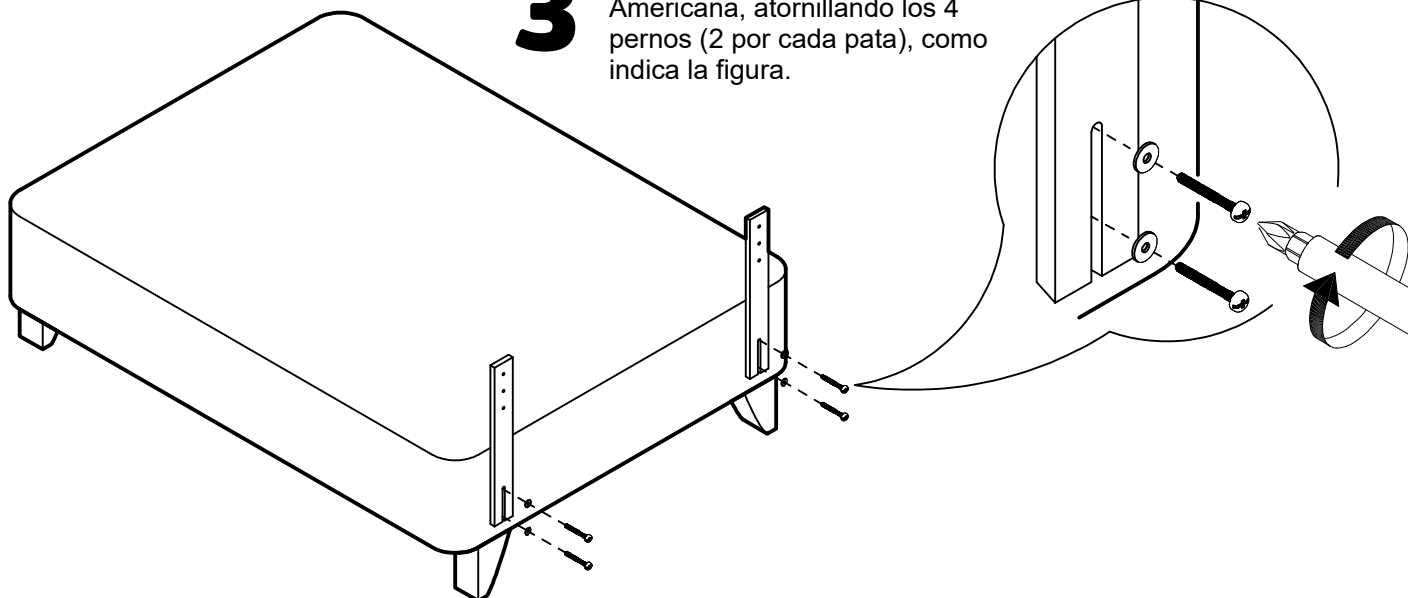

**4** Con ayuda de otra persona, apoye el respaldo sobre ambas patas, centrándolo horizontalmente y a una altura deseada, considerando el espacio que ocupará luego el colchón. Manténgalo en esta posición sin moverlo.

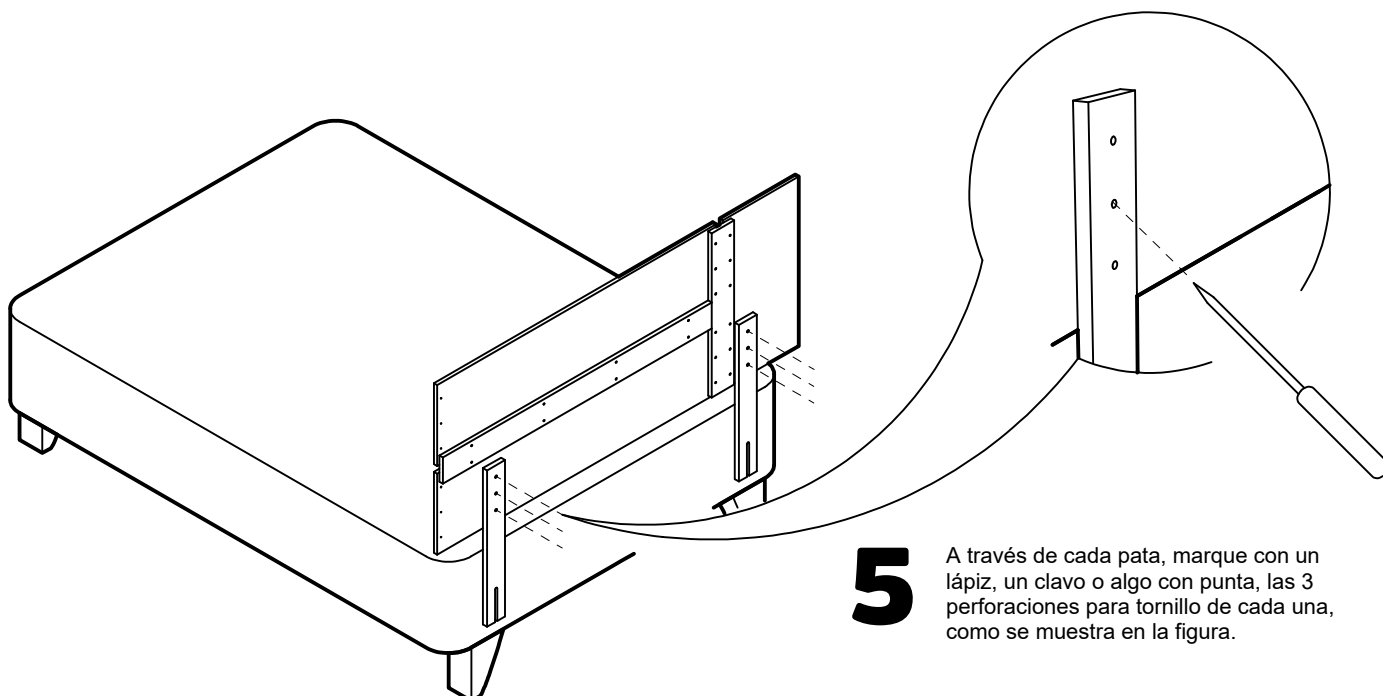

**5** A través de cada pata, marque con un lápiz, un clavo o algo con punta, las 3 perforaciones para tornillo de cada una, como se muestra en la figura.

# 6

Coloque el respaldo sobre una superficie horizontal, con las marcas hacia arriba. Utilizando martillo y clavo, agrande las marcas hechas en el respaldo, haciéndolas levemente más grandes y profundas, pero teniendo la precaución de no atravesar el tablero (el clavo no debe asomar hacia la cara).

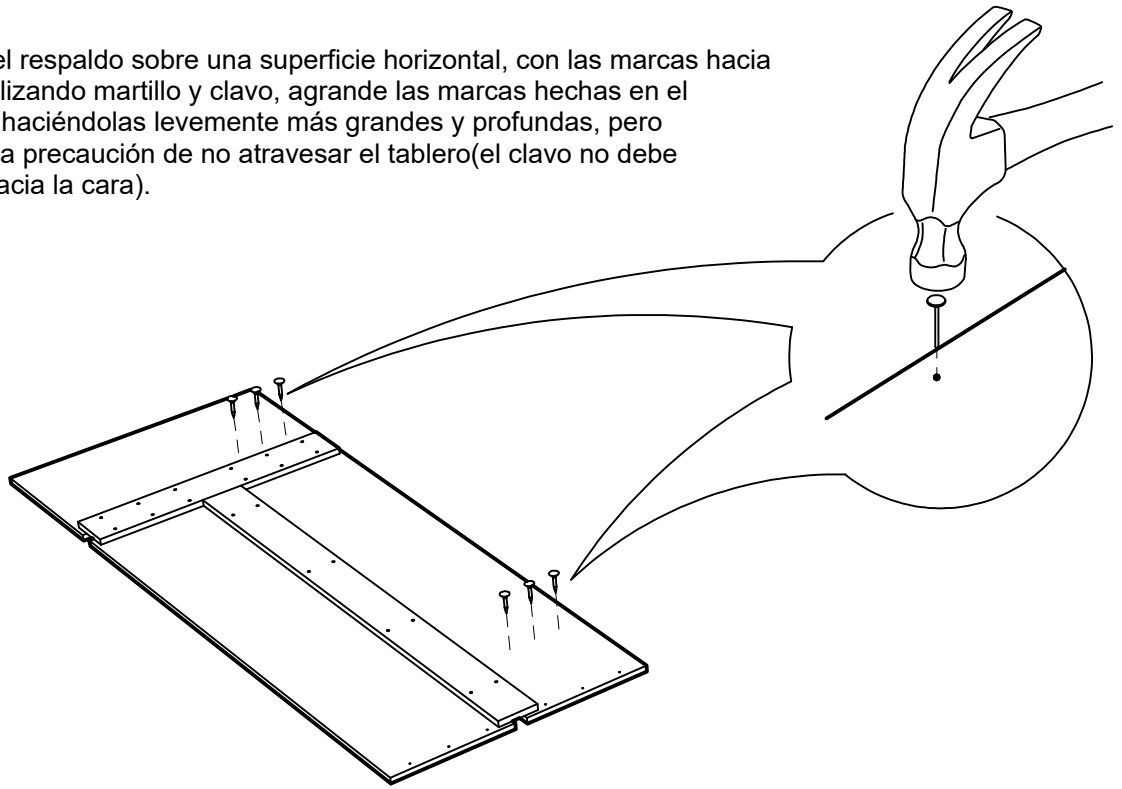

# 7

Desatornille las patas de la base. Colóquelas sobre el respaldo y fíjelas utilizando los 6 tornillos disponibles, como muestra la figura.

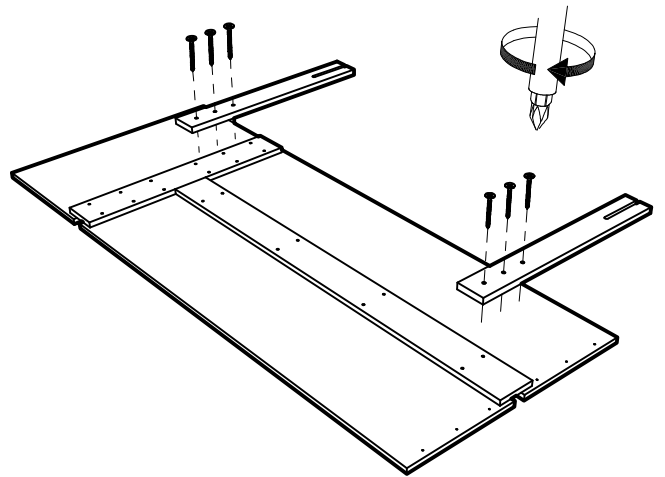

# 8

Finalmente, fije el conjunto a la base de Cama Americana, atornillando los 4 pernos a la base (2 por cada pata) y utilizando las golillas entre perno y pata, como indica el dibujo.

