

MANUAL DE ARMADO
DESPENSERO 01
PORTA - 56098

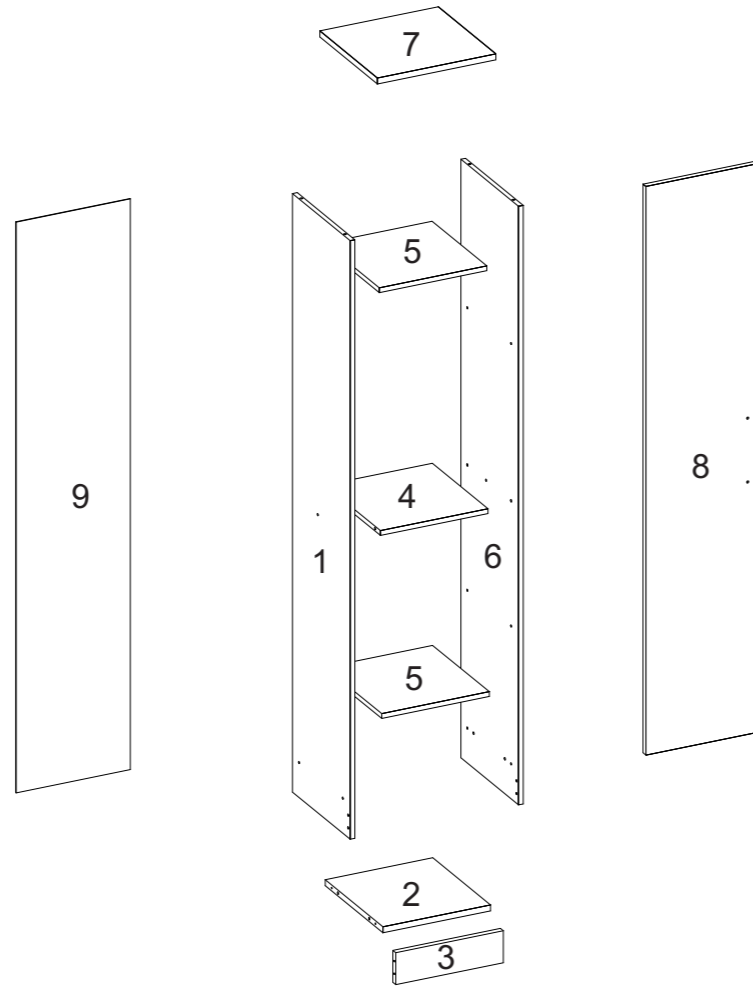
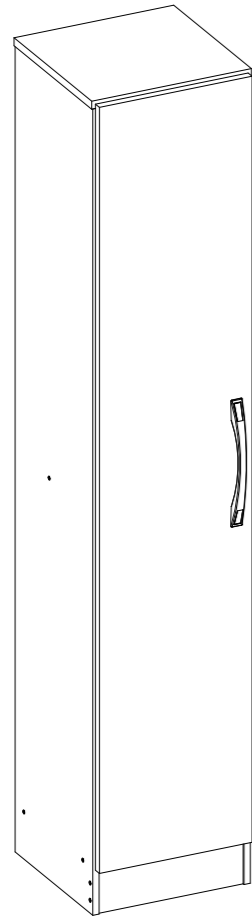

DIMENSIONES TOTALES:
1515x303x310mm
Volumen Único

1 **OBS.: LA MARCACIÓN CON EL CÓDIGO DEL PRODUCTO Y EL NÚMERO EN LAS CINTAS APARENTES PUEDEN SER QUITADOS CON PAÑO Y ALCOHOL.**

2 **PARA CUALQUIERA QUE SEA LA RECLAMACIÓN HAY QUE TENER SIEMPRE A MANO LA ETIQUETA DEL PRODUCTO CON EL NÚMERO DEL LOTE Y LA FECHA DE FABRICACIÓN.**

3 **SEÑOR ENSAMBLADOR, FAVOR CONFERIR LAS PIEZAS ANTES DEL MONTAJE, PUES SÓLO CAMBIAMOS LOS PRODUCTOS ANTES DE ENSAMBLADOS.**

DOCUMENTO DE FIANZA

Esta garantía se ejerce dentro del periodo en el presente documento, con la presentación de este certificado y la factura.

Para que el producto esté garantizado por la garantía dada en este documento, el cliente debe tomar las siguientes directrices y precauciones de instalación, mantenimiento y limpieza.

MONTAJE

El montaje se realizará siguiendo las instrucciones de ensamblaje que serán proporcionadas con la entrega del producto.

Para el uso adecuado y la conservación del mueble se debe evitar los malos tratos, tales como: golpear puertas y cajones, arrastrar o arañar los muebles, humedad o el calor excesivos y la exposición al sol para evitar un posible cambio en el color original de los muebles.

No será responsabilidad de Favatex problemas que se originen en el uso de los productos de forma inapropiada o ruptura del mueble en función de exceso de peso mediante la colocación de piedras de granito, mármol y otros.

- Los estantes y cajones soportan un peso de hasta 5 kg cada 50 cm.

Tampoco serán responsabilidad de Favatex

los problemas que se originan en:

- Instalaciones eléctricas o hidráulicas.
- Acciones de termitas u otras plagas.
- Almacenamiento y cambio del mueble en locales inapropiados y no fumigados periódicamente.
- Todo y cada corte o cambio en los muebles.
- Uso de productos de limpieza o abrasivos no recomendados.

CUIDADO Y LIMPIEZA

Para una mayor durabilidad, se recomienda que la limpieza de los muebles sea hecha como sigue:

En las partes externas (puertas, laterales y frontales de cajón), internas, vidrios y espejos, la limpieza debe ser hecha con paño limpio y ligeramente humedecido con agua y jabón suave. A continuación, se debe pasar un paño limpio y seco.

En el caso del traslado del mueble a otro sitio, esto sólo puede ocurrir a través de profesionales especializados, y para el manejo del mueble se requiere que el mismo sea levantado del piso. El producto no debe ser arrastrado pues daños en la manipulación y el transporte no están cubiertos por la garantía.

LISTA DE PIEZAS DE FIJACIÓN

CÓDIGO/DESCRIPCIÓN	CANTIDAD	CÓDIGO/DESCRIPCIÓN	CANTIDAD
A CLAVIJA MADERA 6X30MM	8	D CLAVO 23x4mm	33
J BATIENTE – SOPORTE PARA ESTANTE PLÁSTICO - 16X8X8MM	8	L ZAPATA DESLIZANTE PLÁSTICA 14MM	6
M BISAGRA CURVA 26MM - CON CALZO 5MM - METÁLICA	3	PH TORNILLO 3,5x40mm CABEZA BRIDADA	10
S MANIJA PLÁSTICA	1	W TORNILLO 3,5X25MM CABEZA PLANA	2
X TORNILLO 4X12MM CABEZA CUCHARA	12	CC CLAVIJA PLÁSTICA ESCALONADA 6X8X26MM	4
SC SACHÉ DE PEGAMENTO 5G	1		

LISTA DE PIEZAS

COD. PRODUCTO	NR. PIEZA	DESCRIPCIÓN	MATERIAL	COD. PIEZA	CTD	LARGO	ANCHO	ESP
56098	1	LATERAL IZQUIERDA	MDP	47590-01	1	1500	295	12
56098	2	BASE INFERIOR	MDP	47591-02	1	275	295	15
56098	3	RODAPIÉ INFERIOR	MDP	47592-03	1	275	80	15
56098	4	ESTANTE FIJO	MDP	47593-04	1	275	290	12
56098	5	ESTANTE MÓVIL	MDP	47594-05	2	275	290	12
56098	6	LATERAL DERECHA	MDP	47595-06	1	1500	295	12
56098	7	CUBIERTA SUPERIOR	MDP	47596-07	1	303	295	15
56098	8	PUERTA	MDP	47597-08	1	1426	290	15
56098	9	FONDO TRASERO	HDF	47598-09	1	1430	292	3
56098	10	KIT ACESSÓRIO		47599-10	1			

HERRAMIENTAS PARA ENSAMBLAJE



DESTORNILLADOR MARTILLO DESTORNILLADOR Y DE CRUCETA CINTA MÉTRICA

* Herramientas no proporcionadas

Ensamblaje Instalación



PRECAUCIÓN: Sugerimos ensamblar los productos sobre el embalaje para evitar rayaduras en las partes.

PASO 1

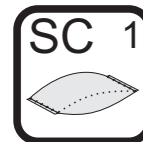

Hacer la preparación de todas las piezas, con los accesorios y las cantidades de los mismos.

PRECAUCIÓN: antes de fijar las clavijas escalonadas CC, es necesario usar pegamento en los agujeros para ayudar a trabar la piezas.

Evite demasiado pegamento. Basta una pequeña cantidad para la fijación

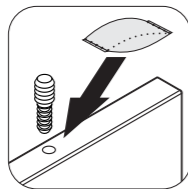

PASO 2

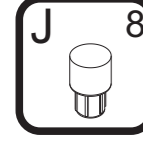
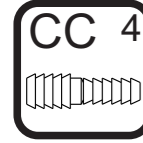
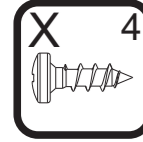
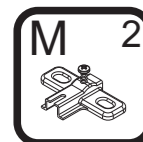

1 - Posicione los calzos de bisagra M en las marcas de las piezas 1 y 6, y fíjelos con los tornillos X (4x12mm).
2 - Encaje los soportes de estante en las laterales 1 y 6.
3 - Encaje las clavijas escalonadas CC (8x26mm) en el alto de las laterales 1 y 6 conforme dibujo.

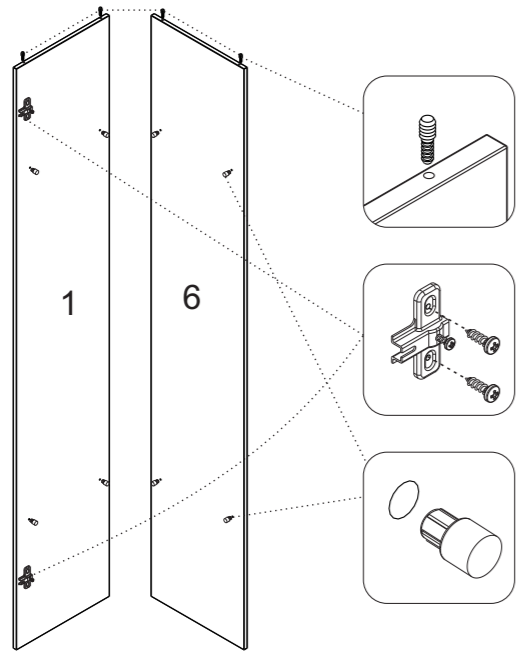

PASO 3

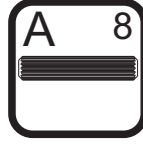
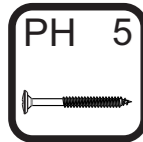

1 - Introduzca las clavijas A (6x30mm) en las piezas 2 y 4.
2 - Encaje las piezas 2, 3 y 4 en la pieza 1, y fíjelas con los tornillos PH (3,5x40mm).

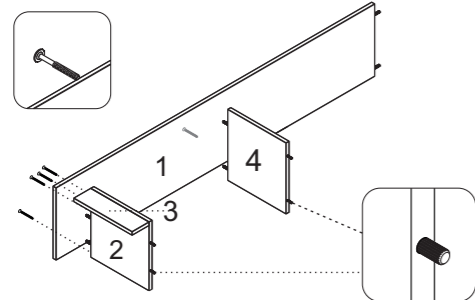

PASO 4

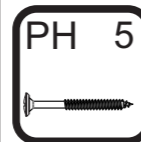

1 - Encaje la pieza 6 en las piezas 2, 3 y 4, y fíjelas con los tornillos PH (3,5x40mm).

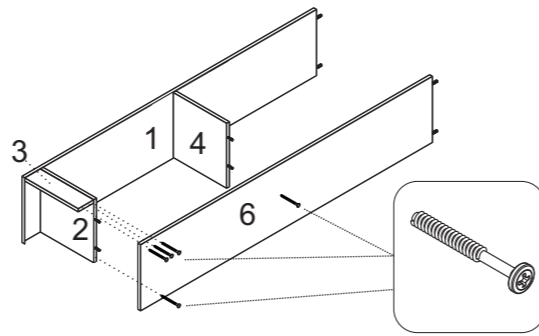

PASO 5

1 - Encaje la cubierta 7 sobre las clavijas fijadas en las piezas 1 y 6. Utilice un mazo de goma para facilitar encaje y trabamiento.

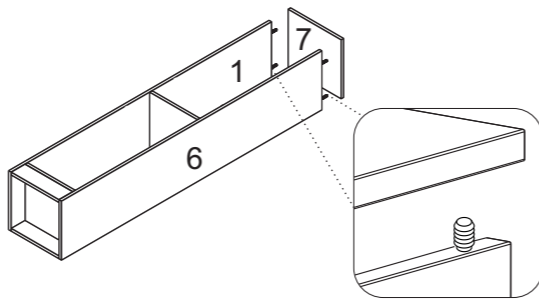

PASO 6

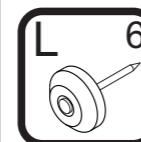

1 - Fije las zapatas L en la parte inferior de las piezas 1, 3 y 6.

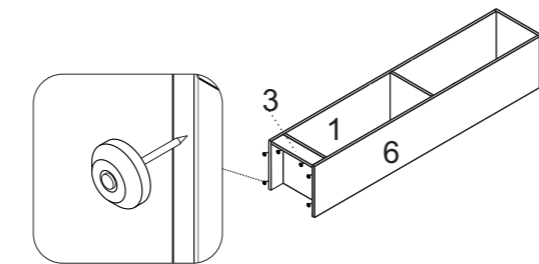

PASO 7

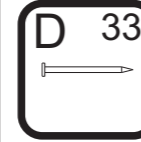

1 - **PRECAUCIÓN:** antes de fijar los fondos, compruebe la escuadra del armario.
2 - Alinee una pieza 9 a la lateral, a la cubierta y a la base del armario. Fíjela con los clavos D.

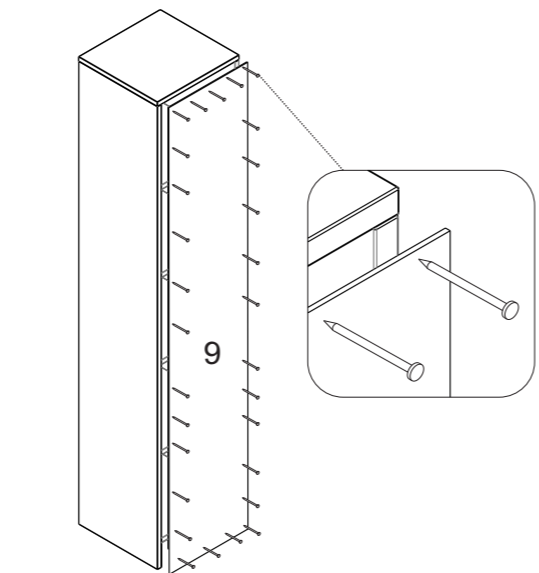

PASO 8

1 - Encaje los estantes 5 sobre los soportes de estante fijados en las laterales.

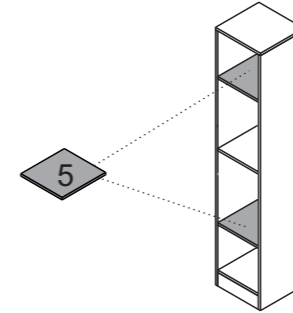

PASO 9

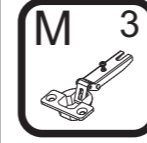
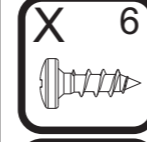

1 - Encaje las bisagras M en las puertas 8. Fíjelas con los tornillos X (4x12mm).

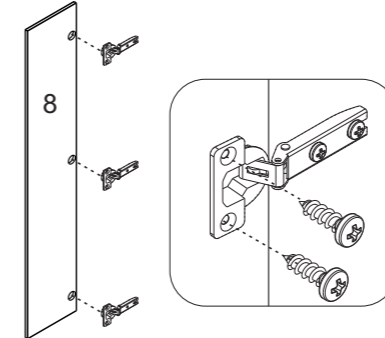

PASO 10

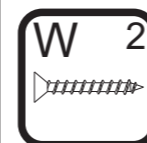

1 - Alinee las manija S en los agujeros de la puerta y fíjela con los tornillos W (3,5x25mm).

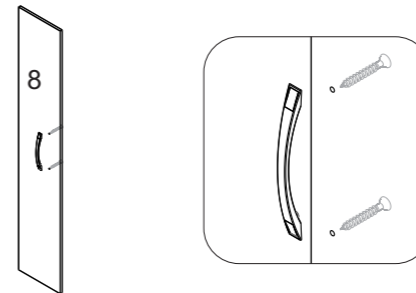

PASO 11

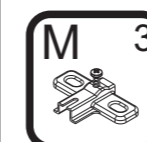
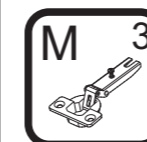

1 - Para montar la puerta, encaje las bisagras M en los calzos M, trabándola al tornillo indicado con el nro. 1 abajo.

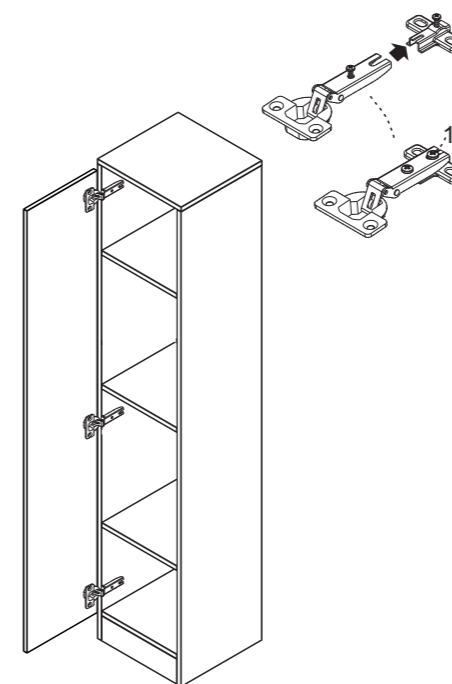

PASO 12

Para ajustar las puertas, siga las instrucciones conforme los números a continuación:
1 - Si tiene que subir o bajar un poco la puerta, afloje un poco los tornillos que se indican con el nro. 1, reposicione y vuelva a apretar.
2 - Si tiene que empujar la puerta un poco más adentro o hallarla afuera, afloje un poco el tornillo que se indica con el nro. 2, r eposicione y vuelva a apretar.
3 - Si tiene que alinear las puertas un poco más hacia el centro o hacia los lados, use un destornillador philips para girar el tornillo indicado con el nro. 3 hasta posicionar la puerta de forma deseada.

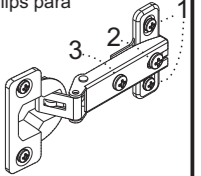

PASO 13

