

28.965 - CADEIRA BIA

Bia Chair
Silla Bia

ESQUEMA DE MONTAGEM PARA MONTAR UMA CADEIRA

Assembly manual for mounting 1 chair / Manual de montaje para montaje 1 silla

Vista Explodida: | Detalle de las piezas: | Parts detail:

ENCOSTO MONTADO/
TAPEÇADO
Backrest mounted / tapered
Respaldo Montado / Cubierto

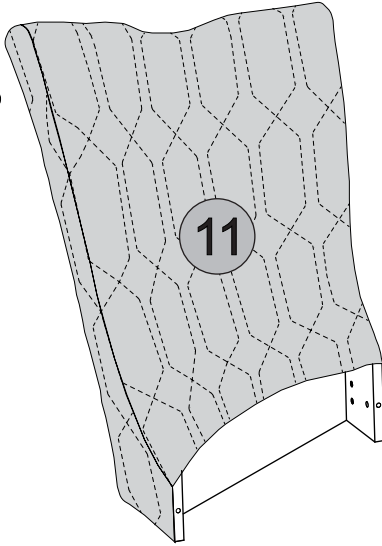

PEÇAS SEPARADAS
Separate parts
Piezas separadas

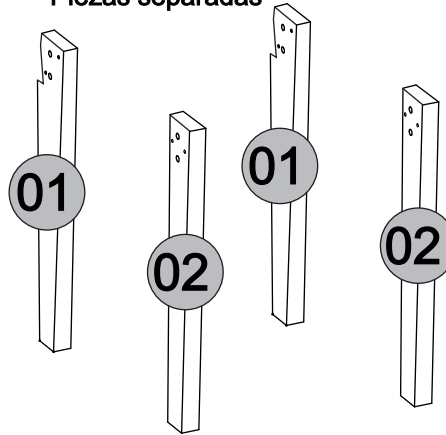

ASSENTO MONTADO/
TAPEÇADO
Seat Mounted / Covered
Asiento Montado / Cubierto

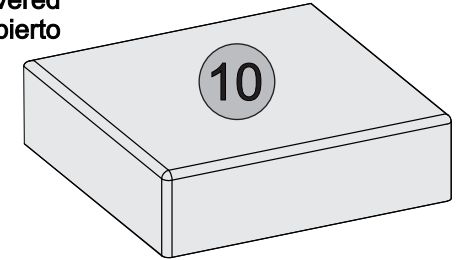

ESPALDAR
Handle
Manija



| Nº | 01 | 02 | 09 | 10 | 11 |
|---|-------------|-------------|-----------|-----------------------------|------------------------------|
| PEÇAS | PÉ TRASEIRO | PÉ FRONTAL | ESPALDAR | ASSENTO MONTADO TAPEÇADO | ENCOSTO MONTADO TAPEÇADO |
| PARTS | REAR FOOT | FRONT FOOT | HANDLE | TAPERED MOUNTED SEAT | TAPERED MOUNTED BACKREST |
| PIEZAS | PIE TRASERO | PIE FRONTAL | MANIJA | ASIENTO MONTADO TAPIZADO | RESPALDO MONTADO TAPIZADO |
| FIBRA/ FIBER/ FIBRA | MDF | MDF | MDF | - | - |
| MEDIDAS (mm) MEASURES (mm) MEDIDAS (mm) | 425x70x30 | 438x60x30 | 400x30x25 | 490x450x130 | 605x440x140 |
| QTD | 02 | 02 | 01 | 01 | 01 |

Instruções para a montagem do produto: Instructions for mounting the product Instrucciones para el montaje del producto



Separe as peças e acessórios de maneira organizada.
Separate the parts and accessories in an organized way.
Separe las piezas y accesorios de forma organizada



Forrar o chão com o papelão das embalagens.
Cover the floor with the cardboard from the pack.
Cubra el suelo con el papelón de los embalajes.



É necessário uma pessoa para montar o produto.
It's necessary one person to assembly the product.
Se requiere una persona para montar el producto.

Ferramentas necessárias (não fornecidas) Required tools (not supplied) Herramientas necesarias (no incluidas)



Chave Philips
Philips Key
Llave Philips



Chave Fenda
Screwdriver
Llave Fenda



Martelo
Hammer
Martillo



Parafusadeira
Electric Screwdriver
Tornillo Eléctrico

Cuidados para conservação e limpeza do móvel: Cleaning and care of furniture: Cuidados para la conservación y la limpieza del mueble



Não molhar o móvel e não expor em lugar úmido.
Do not moisten the furniture and not to expose in moist places.
No moje el mueble y no ponga en local húmedo.



Não usar produtos abrasivos.
Do not use abrasive products.
No utilice productos abrasivos.



Não expor o móvel próximo de fontes de calor.
Do not expose furniture next to heat sources.
No exponga el mueble cerca de fuentes emittan calor.

Limpe com flanela limpa e seca.
For cleaning use a clean and dry cloth.
Limpe con flanela limpia e seca.

ENTENDENDO OS CÓDIGOS UNDERSTANDING THE CODES ENTENDIENDO LOS CÓDIGOS

1293.003

Cód. da Cor
Color code
Código de color

Cód. da peça
Piece code
Part code

Tempo de Montagem Assembly Time Tiempo de ensamblaje



28.965 - CADEIRA BIA

Bia Chair
Silla Bia

ATENÇÃO/ ATTENTION/ ATENCIÓN

PRAZO DE 24 HORAS PARA A SECAGEM DA COLA E USO DA CADEIRA. ANTES DESSE PRAZO NÃO UTILIZAR OU FORÇAR A CADEIRA, BEM COMO SEUS PÉS.

24 HOUR PERIOD FOR DRYING THE TAII AND USING THE CHAIR. BEFORE THAT DEADLINE DO NOT USE OR STRENGTHEN THE CHAIR, AS WELL AS ITS FEET.

PLAZO DE 24 HORAS PARA EL SECADO DE LA COLA Y USO DE LA SILLA. ANTES DE ESTE PLAZO NO UTILIZAR O FORZAR LA SILLON, BIEN COMO SUS PIES.

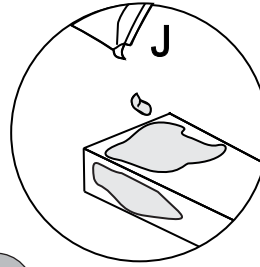
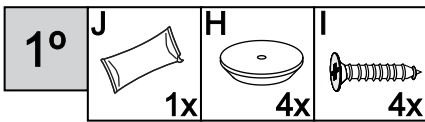

Aplique a cola em todo o lado do pé, conforme ilustração.

Apply glue to the entire side of the foot, as shown.

Aplique el pegamento en todo el lado del pie, según la ilustración.

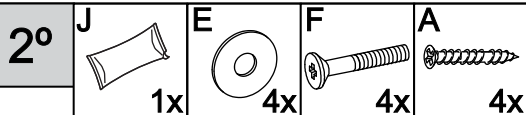
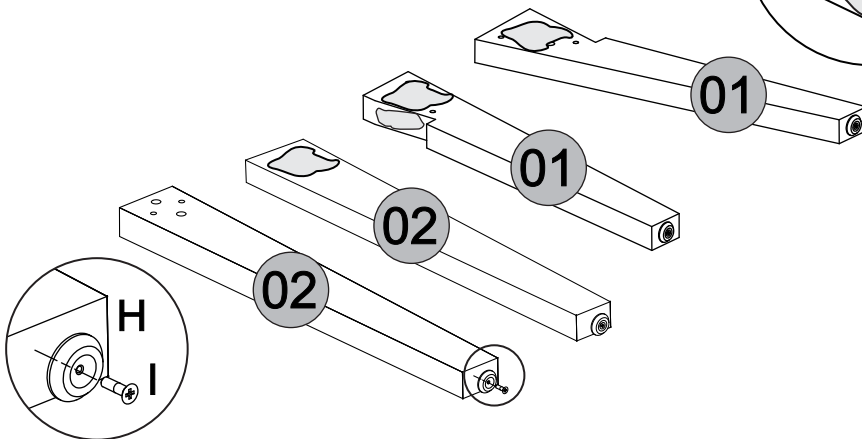

Aplique a cola nas laterais e na frente do assento, onde a lateral e o topo do pé será encaixado.

Apply the glue to the sides and front of the seat, where the side and back of the foot will be engaged.

Aplique la cola en los laterales y delante del asiento, donde el lateral y el respaldo del pie será encajado.

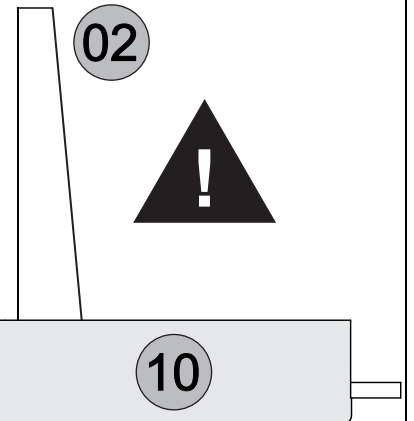
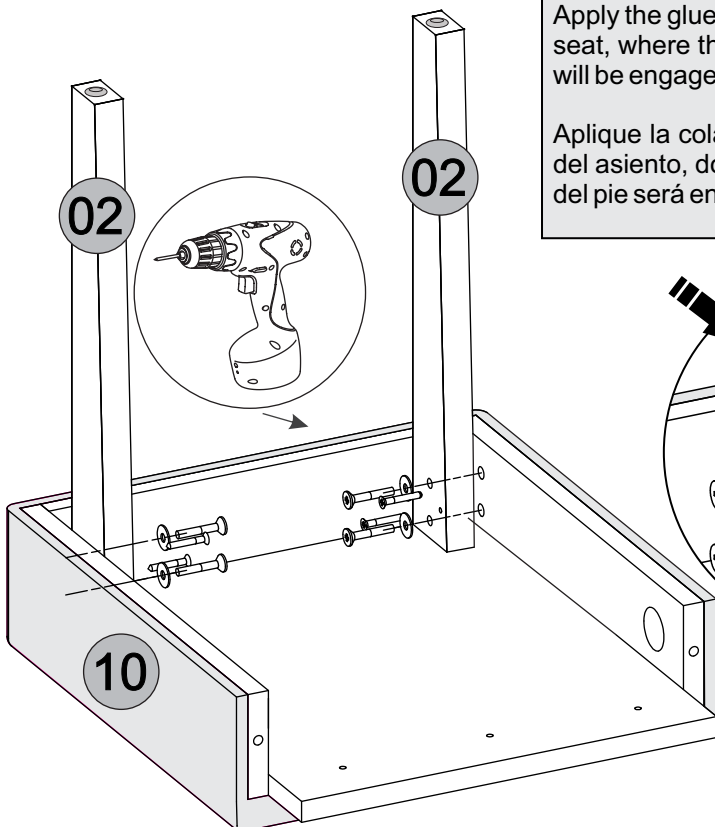

ATENÇÃO à posição do pé. O lado reto do pé **SEMPRE** deve estar encostado no lado frontal do assento.

ATTENTION to the foot position. The straight side of the foot should **ALWAYS** be leaning against the front side of the seat.

ATENCIÓN a la posición del pie. El lado recto del pie **SIEMPRE** debe estar apoyado en el lado frontal del asiento.

28.965 - CADEIRA BIA

Bia Chair
Silla Bia

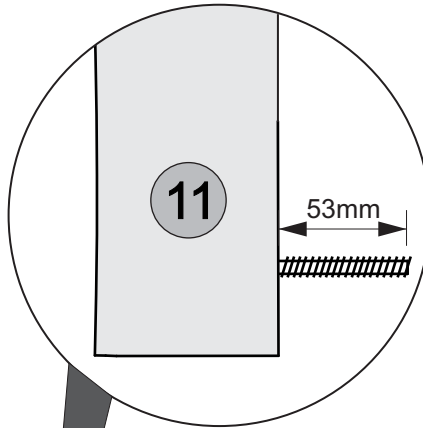
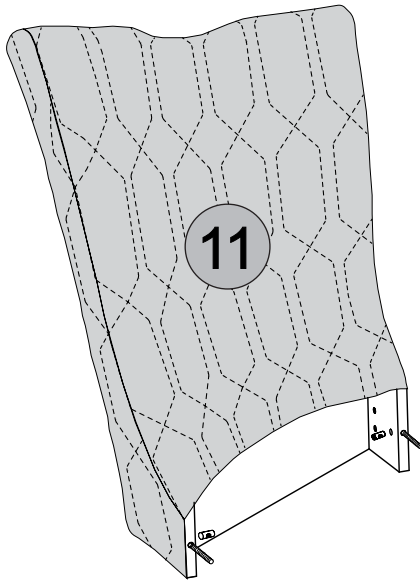
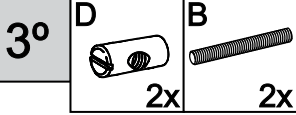

1° - Encaixe a porca cilíndrica (D) na furação do encosto.

2° - Rosqueie a barra rosçada (B) na porca cilíndrica (D) conforme ilustração ao lado.

1st - Fit the cylindrical nut (D) into the hole in the backrest.

2 - Thread the threaded rod (B) on the cylindrical nut (D) as shown in the illustration.

1 - Enganche la tuerca cilíndrica (D) en la perforación del respaldo.

2° - Rosque la barra rosçada (B) en la tuerca cilíndrica (D) como ilustración al lado.

Ao fixar as Porcas Cilíndricas (D) deixar o encaixe da chave para fora, como mostra o desenho abaixo.

When fixing the Cylindrical Nuts (D) leave the key locking out, as shown in the drawing.

Al fijar las Tuercas Cilíndricas (D) dejar el encaje de la llave hacia fuera, como muestra el dibujo abajo.

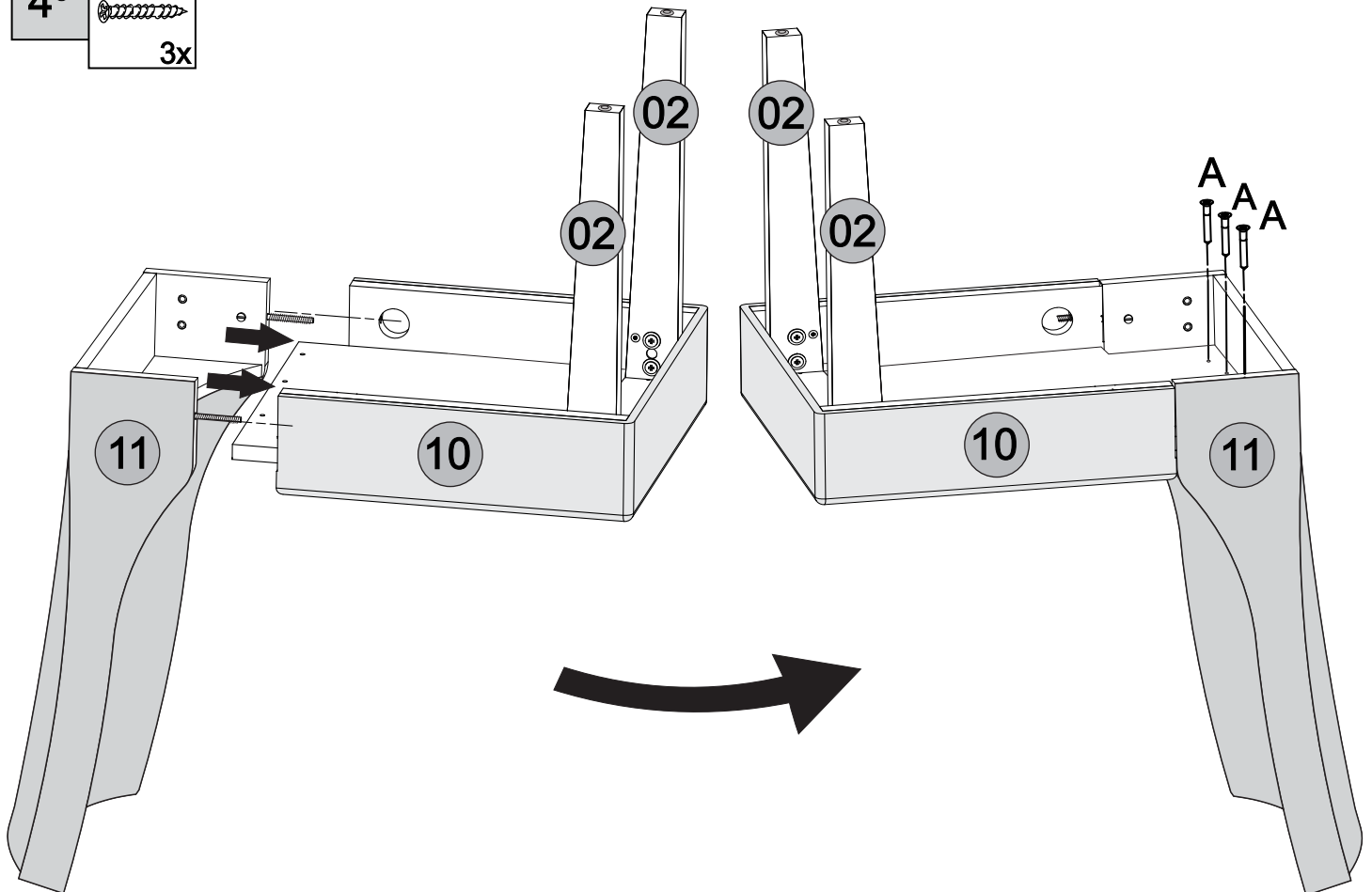
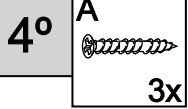
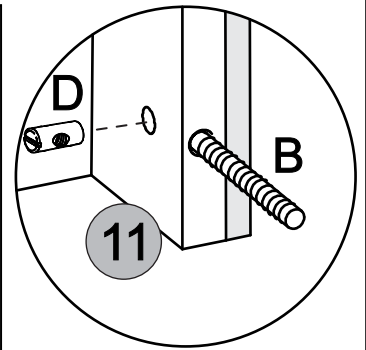

28.965 - CADEIRA BIA

Bia Chair
Silla Bia

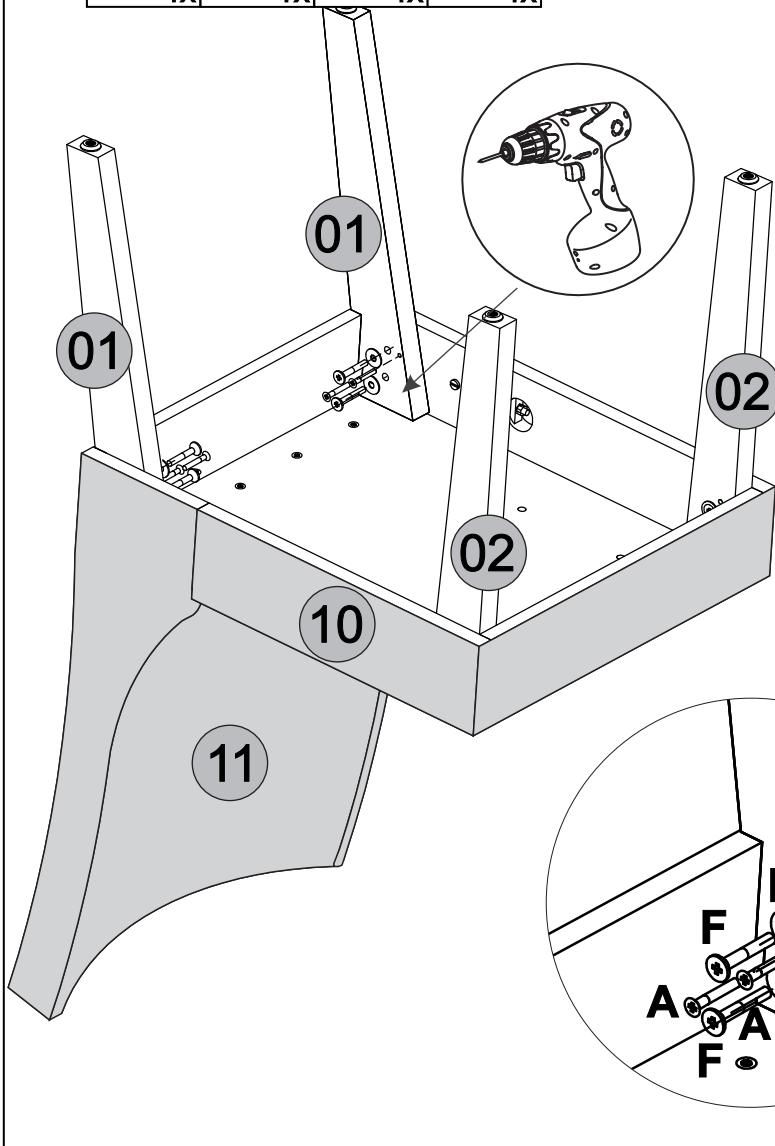
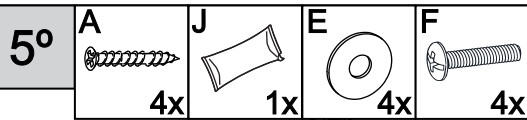

ATENÇÃO à posição do pé. O lado reto do pé **SEMPRE** deve estar alinhado no encosto. Aplique a cola nas laterais e na traseira do encosto, onde a lateral e o topo do pé será encaixado.

ATTENTION to the foot position. The straight side of the foot should **ALWAYS** be aligned on the backrest. Apply the glue on the sides and back of the backrest, where the side and top of the foot will fit.

ATENCIÓN a la posición del pie. El lado recto del pie **SIEMPRE** debe estar alineado en el respaldo. Aplique la cola en los laterales y en la parte trasera del respaldo, donde el lateral y la parte superior del pie será encajado.

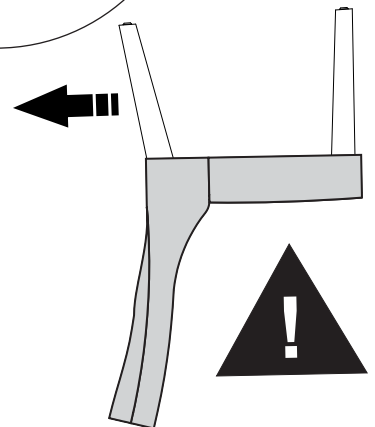
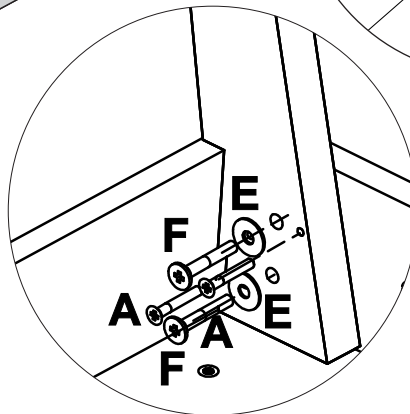
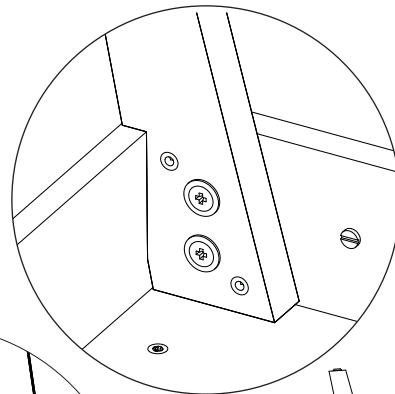

6°

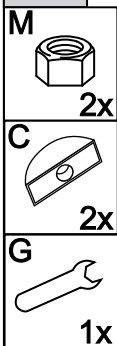

Chave de boca
Wrench
Llave de boca
11mm

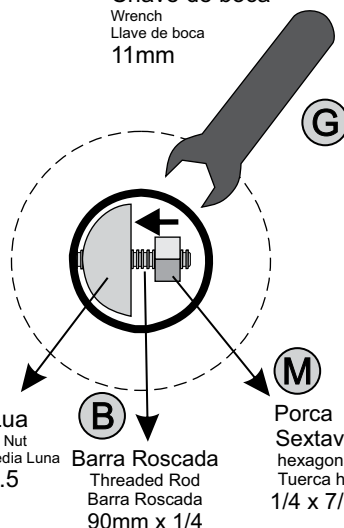

Com o auxílio da Chave de Boca (G), aperte a porca sextavada (M) até chegar à Porca Meia Lua (C)

With the help of the Wrench (G), tighten the hexagonal nut (M) until reach the half moon nut (C).

Con la ayuda de la Llave de Boca (G), apriete la tuerca hexagonal (M) hasta llegar a la Tuerca Media Luna (C)

C
Porca Meia Lua
Half Moon Nut
Tuerca Media Luna
30 X 8.5

B
Barra Roscada
Threaded Rod
Barra Roscada
90mm x 1/4

M
Porca Sextavada hexagonal nut
Tuerca hexagonal
1/4 x 7/16

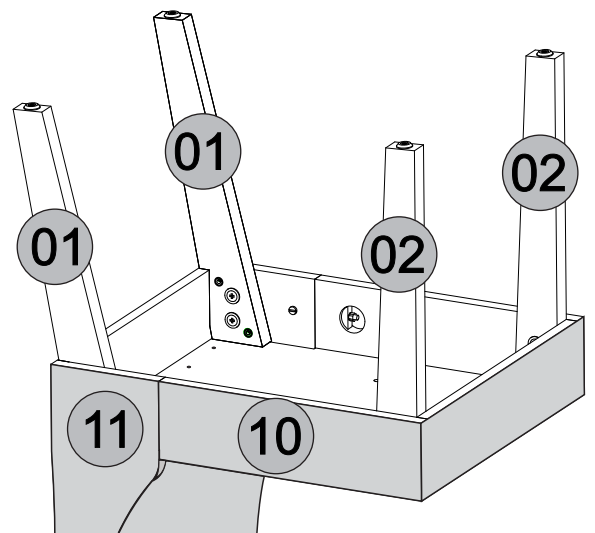

28.965 - CADEIRA BIA

Bia Chair
Silla Bia

7°

K

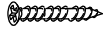

2x

N



2x

L



1x

Encaixe o **Parafuso** (K) no espaldar, peça 09, depois encaixe nos furos do encosto.
Attach the **Screw** (K) on the handle, part 09, then fit into the holes of the backrest.
Enchufe **Tornillo** estriada (K) en el manija, pieza 09, luego encaje en los agujeros del respaldo.



Aspecto Final:

Final View: | Vista Final

Carga Suportável
Weight supported | Peso soportado

Peso máximo de carga ilustrado no desenho ao lado distribuídos de maneira uniforme.
Maximum load weight illustrated in the drawing distributed from uniform way.
Peso máximo de carga ilustrado en el dibujo distribuidos de manera uniforme.

960mm

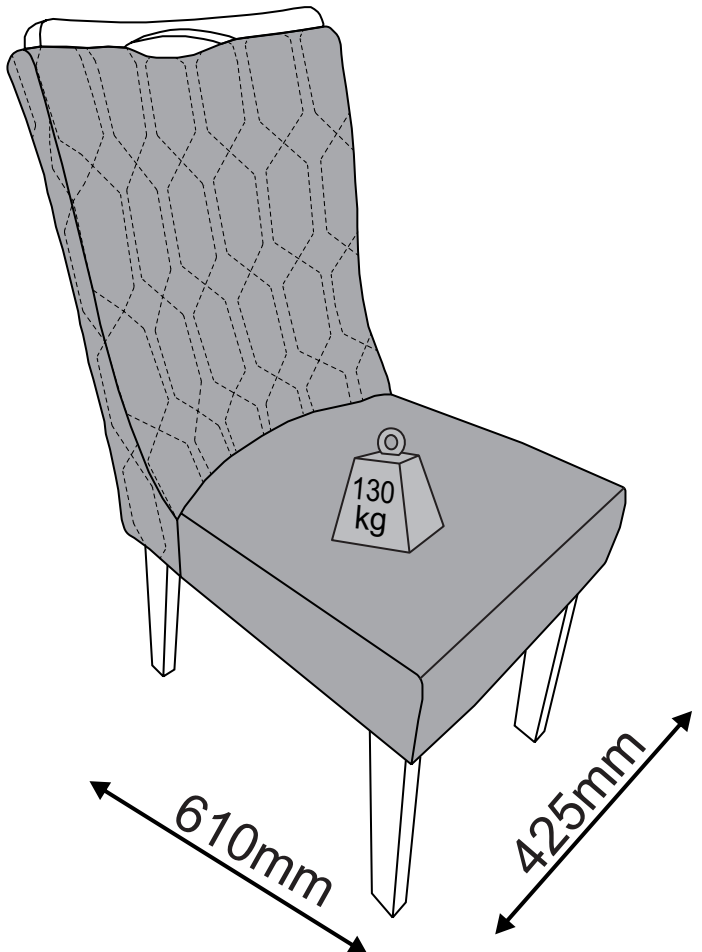



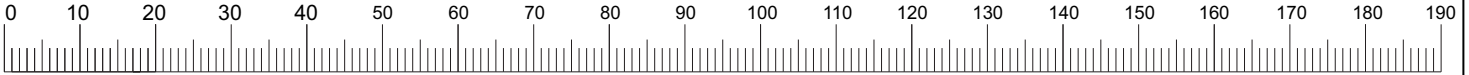



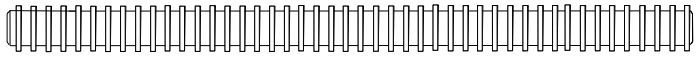

Medidas em mm / Measurements in mm / Medidas en mm

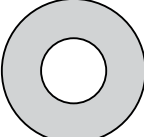

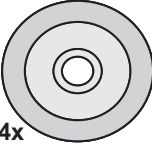
Acessórios/Accessories/Accessorios

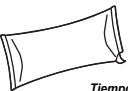
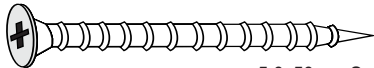
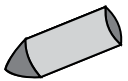
Para montar uma cadeira / To mount a chair
Para montar una silla

| | | |
|--|--|---|
| <p>A</p>  <p>5,0x35mm Screw Tornillo 5,0x35mm Parafuso 5,0 x 35mm = 11x</p> | <p>B</p>  <p>Barra Roscada 90mm x 1/4 = 2x 90mm x 1/4 Threaded rod Barra Roscada 90mm x 1/4</p> | |
| <p>C</p>  <p>30x8,5mm Half moon nut Tuerca media luna 30x8,5mm Porca Meia-Lua 30 x 8.5mm = 2x</p> | <p>D</p>  <p>1/4" Cylindrical Nut Tuerca Cilíndrica 1/4" Porca Cilíndrica 1/4" = 2x</p> | <p>E</p>  <p>1/4x3/4 Flat washer Arandela lisa 1/4x3/4 Arruela Lisa 1/4x3/4 = 8x</p> |
| <p>F</p>  <p>1/4"x40mm Screw Tornillo 1/4"x40mm Parafuso 1/4"x40mm = 8x</p> | <p>G</p>  <p>Wrench Llave de boca Chave de boca = 1x</p> | <p>H</p>  <p>20mm Sliding shoe Zapato deslizante 20mm Sapata Deslizadora 20mm=4x</p> |
| <p>I</p>  <p>3,0x12mm Screw Tornillo 3,0x12mm Parafuso 3,0 x 12mm = 4x</p> | <p>J</p>  <p>Glue Pegamento Sache de Cola = 1x <small>Tempo de secagem da cola 24 horas após a utilização. Drying time of the glue 24 hours after use. Tiempo de secado del pegamento 24 horas después de su uso.</small></p> | <p>K</p>  <p>5,0x50mm Screw Tornillo 5,0x50mm Parafuso 5,0 x 50mm = 2x</p> |
| <p>L</p> <p>Giz de Correção= 1x Correction chalk Tiza de corrección <small>*Utilizar o giz de correção para pequenas imperfeições na pintura. Use the correction chalk for minor imperfections in the painting. Utilizar la tiza de corrección para pequeñas imperfecciones en la pintura.</small></p>  | <p>M</p>  <p>1/4 x 7/16 Hexagonal Nut Tuerca Hexagonal 1/4 x 7/16 Porca sextavada 1/4x7/16 = 2x</p> | <p>N</p>  <p>Plastic hole plug Tapón de plástico Tapa-furo plástico 10mm = 2x</p> |

Certificado de Garantia

6
MESES

PARABÉNS ! VOCÊ ACABA DE ADQUIRIR UM PRODUTO COM A QUALIDADE DJ MÓVEIS
Siga as instruções de montagem e de conservação constantes neste manual. A montagem deve ser realizada por um profissional especializado. Forre o chão com o papelão da embalagem, evitando possíveis riscos ao produto. Utilizar ferramentas adequadas: chave de fenda, philips, martelo de borracha. Obs. Cuidado especial ao apertar os parafusos com parafusadeira. Na limpeza, utilize flanela seca ou úmida. Não utilize produto de origem química tais como: álcool, removedores, polidor ou qualquer produto abrasivo. (eles podem reagir com o verniz do produto e danificá-lo). Não exponha o produto diretamente à luz do sol. Não coloque o produto em paredes ou pisos que contenham umidade ou estejam irregulares. Cumprindo todos os requisitos acima, o seu produto estará coberto pela GARANTIA DE 6 MESES, após a emissão da NOTA FISCAL.....

CLIENTE: _____

NOTA FISCAL: _____

Esta garantia não cobre defeitos causados por mau uso, montagem inadequada, utilização de produtos de limpeza não especificados neste certificado e excesso de peso.
SR. MONTADOR, este CERTIFICADO é de uso exclusivo do CONSUMIDOR, favor entregá-lo ao mesmo.

Atualizado em: Up-to-date on
Modernización en
12/01/2023 CDIP-009-28.965
Revisão - 00

Ao solicitar assistência, informe o número da peça e código do acessório
When requesting assistance, tell the part number and serial number of accessory
Al solicitar asistencia, informe el número de pieza y número de serie del accesorio