

23.948 - BASE DALILA

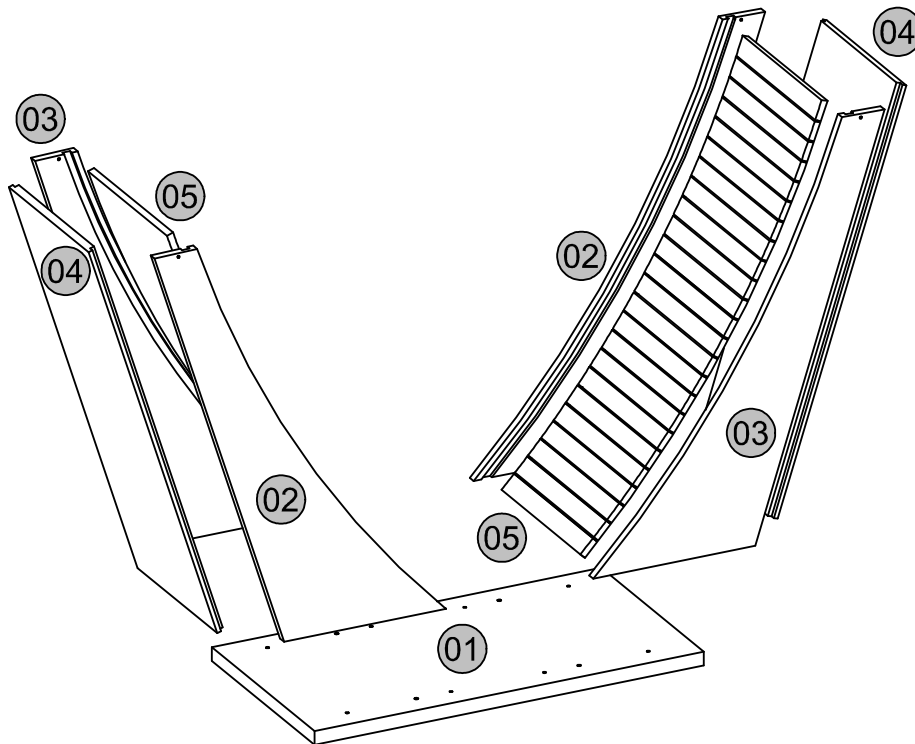

| Nº | PEÇAS | PIECE | PIEZA | DIM | QTD |
|----|---------------------|------------------|------------------|--------------|-----|
| 01 | BASE | BASE | BASE | 720 x380 x25 | 1 |
| 02 | FECHAMENTO ESQUERDO | LEFT CLOSING | CIERRE IZQUIERDO | 780 x300 x15 | 2 |
| 03 | FECHAMENTO DIREITO | RIGHT CLOSING | CIERRE DERECHO | 780 x300 x15 | 2 |
| 04 | FECHAMENTO EXTERNO | EXTERNAL CLOSING | CIERRE EXTERNO | 775 x295 x15 | 2 |
| 05 | FECHAMENTO INTERNO | INTERNAL CLOSING | CIERRE INTERNO | 864 x290 x12 | 2 |

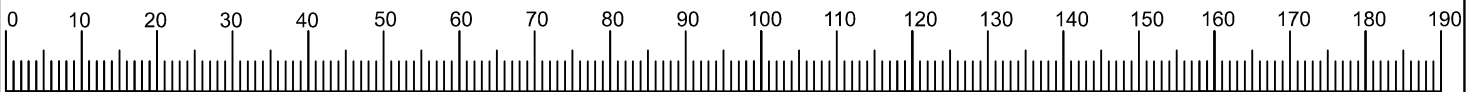

| CÓDIGO | ACESSÓRIOS | ACESSORIES | ACCESSORIOS | QTD. |
|--------|---|--------------------|---------------------------|------|
| A | CANTONEIRA 17,5x17,5x44 ZINCADA BRANCA - 4F REDONDO | Metal Corner | Cantoneira de Metal | 12 |
| B | CAVILHA 6X30MM | Dowel 6X30mm | Pin 6X30mm | 4 |
| C1 | GIZ DE CORREÇÃO 15X8MM COR 1 | Correction Chalk | Corrección de Tiza | 1 |
| C2 | GIZ DE CORREÇÃO 15X8MM COR 2 | Correction Chalk | Corrección de Tiza | 1 |
| D | PARAFUSO 3 x 12 CABECA CHATA | Screw flathead | Tornillo cabeza plana | 4 |
| E | PARAFUSO 4X12MM CABECA FLANGEADA | Screw flanged head | Tornillo cabeza embridada | 48 |
| F | PARAFUSO SOBERBO 5 x 50 CAB CHATA | Screw flathead | Tornillos cabeza plana | 8 |
| G | SAPATA DESLIZADORA 20X4MM PRETA | Sliding foot | Pie deslizante | 4 |



Ao solicitar assistência, informe número da peça e código do acessório
 When requesting assistance, tell the part number and serial number of accessory
 Al solicitar asistencia, informe el número de pieza y número de serie del accesorio



Atualizado em:
 CDIP-009-23948
 Revisão - 00

23.948 - BASE DALILA

01°

PREPARAÇÃO DAS PEÇAS

PREPARACION DE PIEZAS
PREPARATION OF PARTS

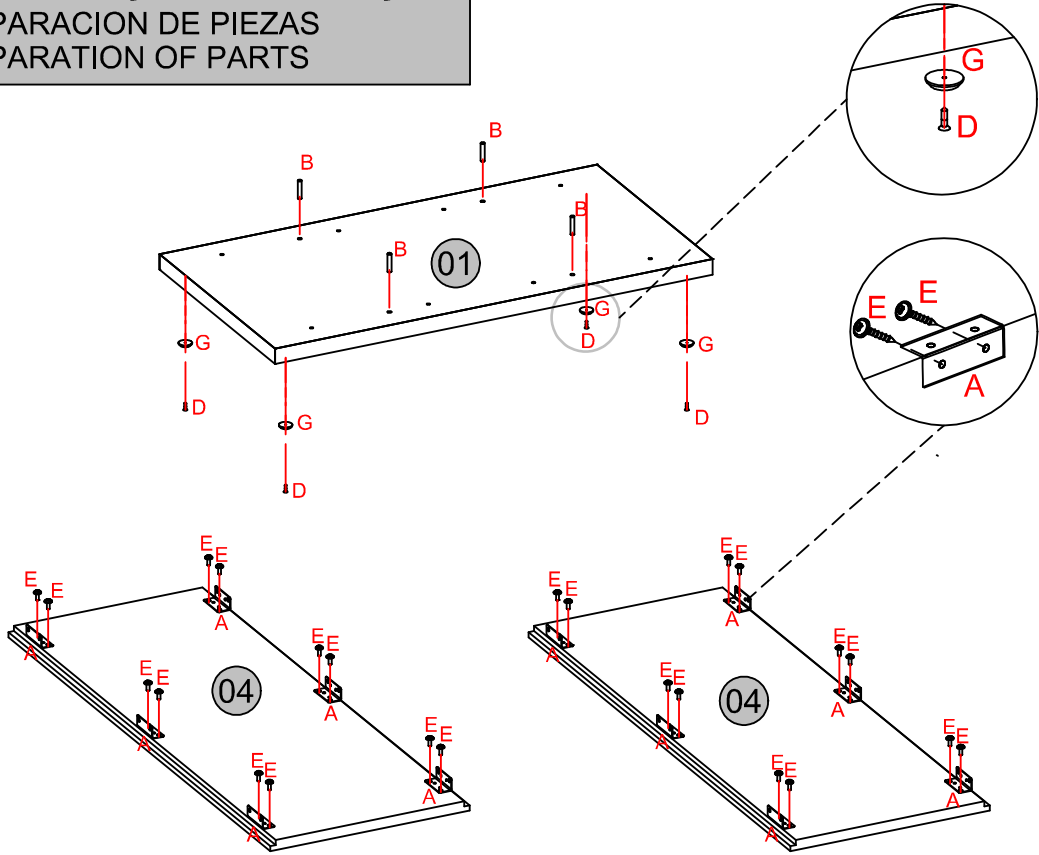
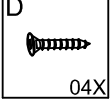
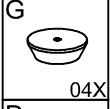
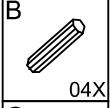
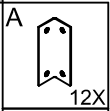

02°

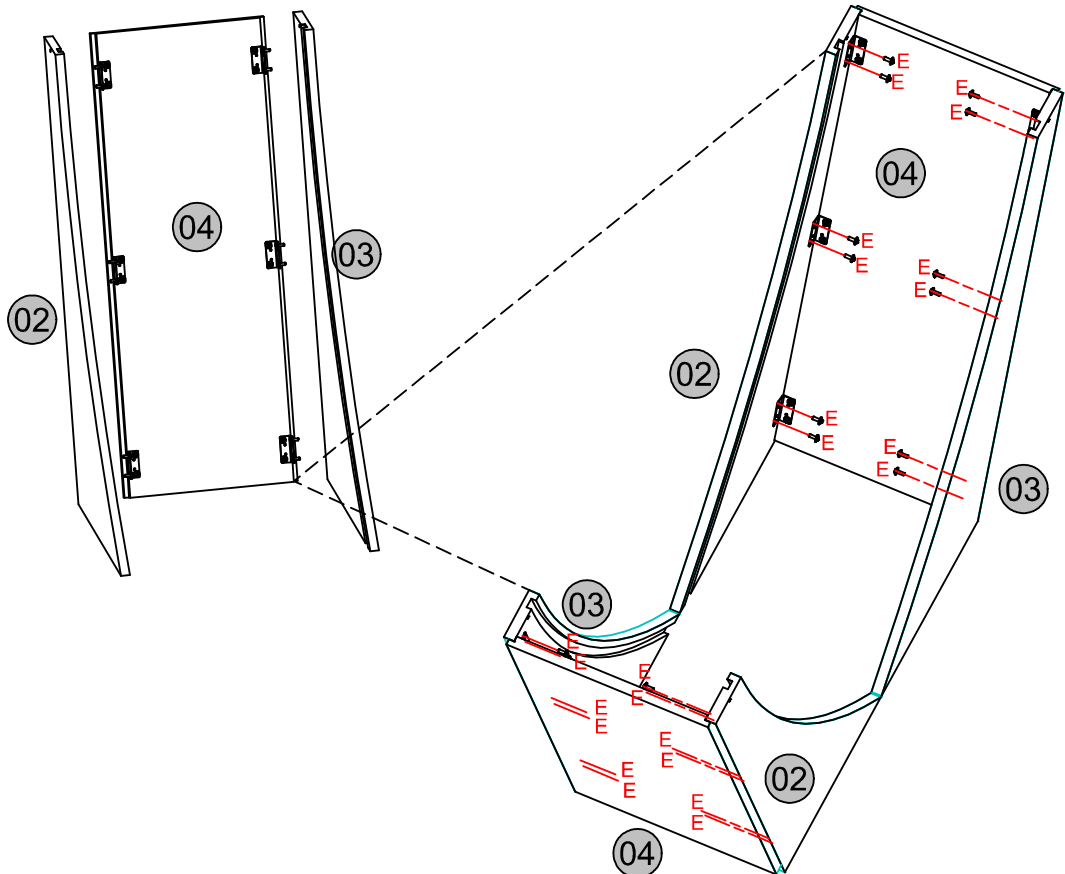

23.948 - BASE DALILA

03°

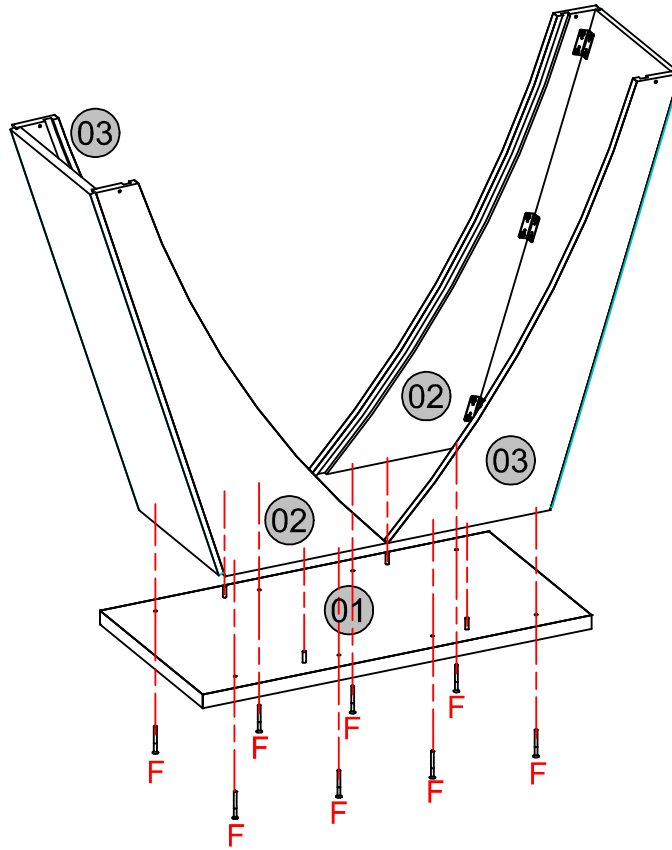
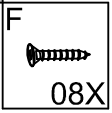

04°

FIXAR PEÇA 05 COM CUIDADO NO CANAL
FIJE CUIDADÓSAMENTE LA PIEZA 05 EN EL CANAL
CAREFULLY FIX PIECE 05 IN THE SLOT

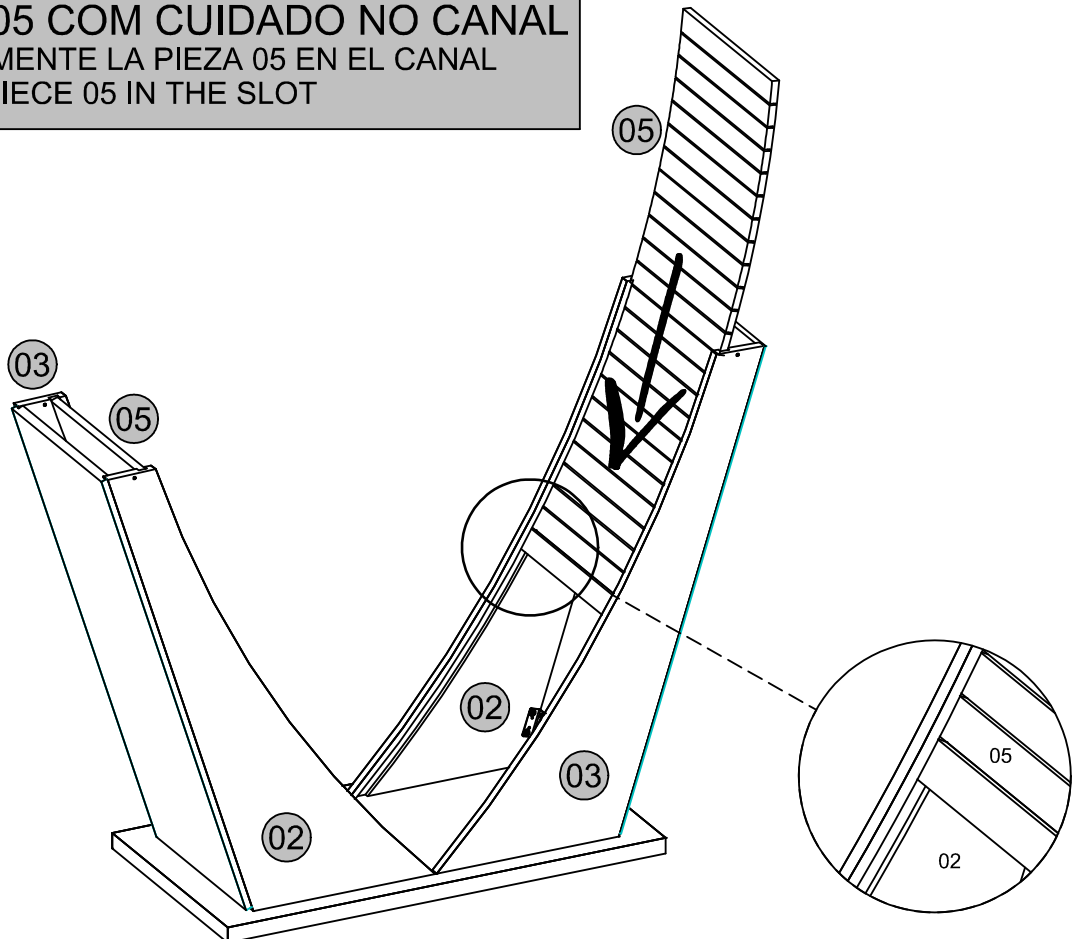

23.948 - BASE DALILA

PESO MÁXIMO DISTRIBUÍDO
PESO MÁXIMO DISTRIBUIDO
MAXIMUM WEIGHT DISTRIBUTED

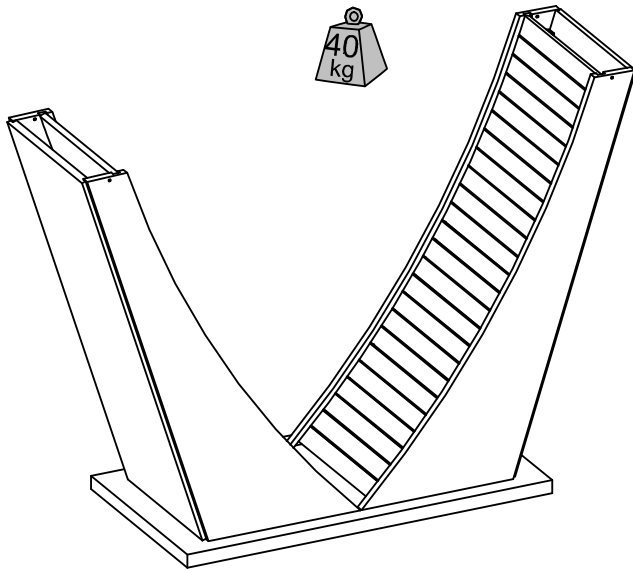

ASPECTO FINAL
ASPECTO FINAL
FINAL ASPECT

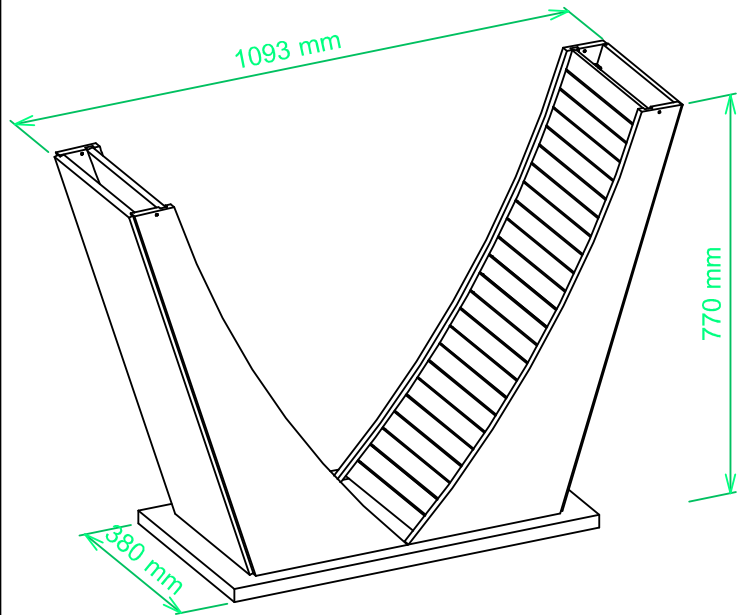

Certificado de Garantia

6
MESES

PARABÉNS! VOCÊ ACABA DE ADQUIRIR UM PRODUTO COM A QUALIDADE DJ MOVEIS

Siga as instruções de montagem e de conservação constantes neste manual. A montagem deve ser realizada por um profissional especializado. Forre o chão com o papelão da embalagem, evitando possíveis riscos ao produto. Utilizar ferramentas adequadas: chave de fenda, philips, martelo de borracha. Obs. Cuidado especial ao apertar os parafusos com parafusadeira. Na limpeza, utilize flanela seca ou úmida. Não utilize produto de origem química tais como: álcool, removedores, polidor ou qualquer produto abrasivo (eles podem reagir com o verniz do produto e danificá-lo). Não exponha o produto diretamente à luz do sol. Não coloque o produto em paredes ou pisos que contenham umidade ou estejam irregulares.

CLIENTE: _____

NOTA FISCAL: _____

Esta garantia não cobre defeitos por mau uso, montagem inadequada, utilização de produtos de limpeza não especificados nesse certificado e excesso de peso.

SR. MONTADOR, este CERTIFICADO é de uso exclusivo do CONSUMIDOR, favor entregá-lo ao mesmo.

Instruções para a montagem do produto:

Instructions for mounting the product:
 Instrucciones para el montaje del producto:

Separar as peças e acessórios de maneira organizada.
 Separate the parts and accessories in an organized way.
 Separar las piezas y accesorios de forma organizada

Forrar o chão com o papelão das embalagens.
 Cover the floor with the cardboard from the pack.
 Cubra el suelo con el papelón de los embalajes.

É necessário uma pessoa para montar o produto.
 It's necessary one person to assemble the product.
 Se requiere una persona para montar el producto.

Ferramentas necessárias (não fornecidas)
 Required tools (not supplied)
 Herramientas necesarias (no incluidas)



Cuidados para conservação e limpeza do móvel:

Cleaning and care of furniture:

Cuidados para la conservación y la limpieza del mueble:

Não molhar o móvel e não expor em lugar úmido.
 Do not moisten the furniture and not to expose in moist places.
 No moje el mueble y no ponga en local húmedo.

Não expor o móvel próximo de fontes de calor.
 Do not expose furniture next to heat sources.
 No exponga el mueble cerca de fuentes emitan calor.

Não usar produtos abrasivos.
 Do not use abrasive products.
 No utilice productos abrasivos.

Limpe com flanela limpa e seca.
 For cleaning use a clean and dry cloth.
 Limpe con flanela limpia e seca.

ENTENDENDO OS CÓDIGOS CARIMBADO NAS PEÇAS:

UNDERSTANDING THE CODES

STAMPED IN THE PARTS:

ENTENDIENDO LOS CÓDIGOS

CARIBE EN LAS PIEZAS:

00000 | 000 | 00

Número da peça
 Piece number
 Número de pieza

Número do lote
 Lot number
 Número de lote

Código do produto
 Product code
 Código del producto

19.266 - TAMPO CHANF. CURVO MAD/VD 1700X900X30

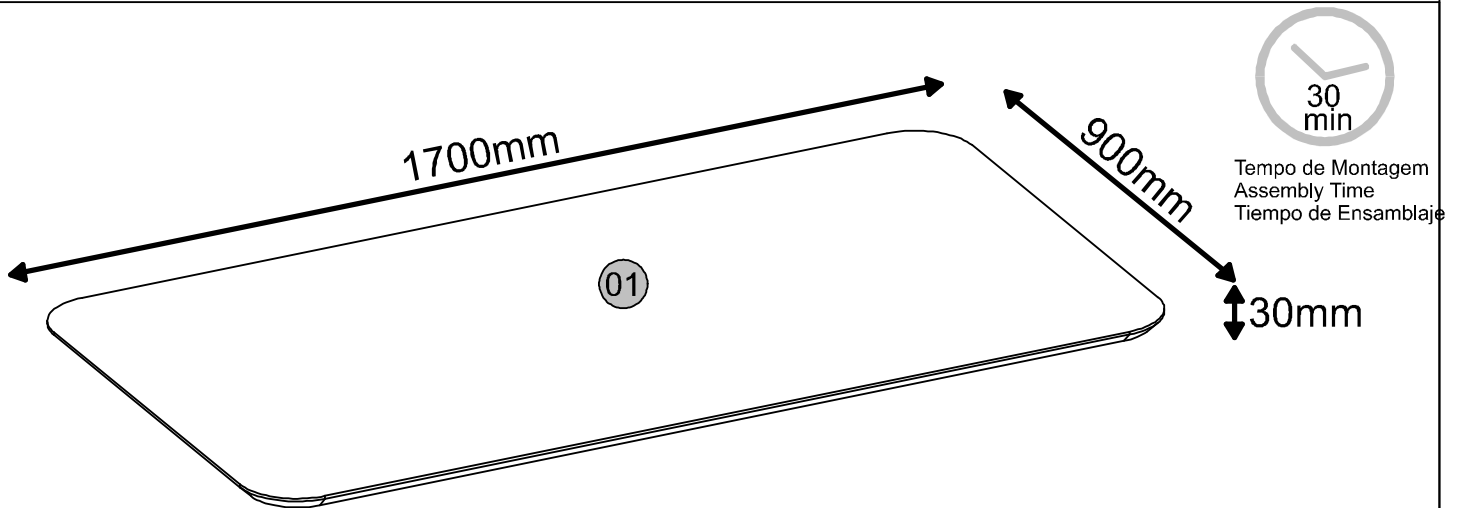

| Nº | PEÇAS | PIECE | PIEZA | DIM | QTD |
|----|------------------|-------------|---------------|-----|-----|
| 01 | TAMPO CURVED TOP | TOP CURVADO | 1700 x900 x30 | 1 | |

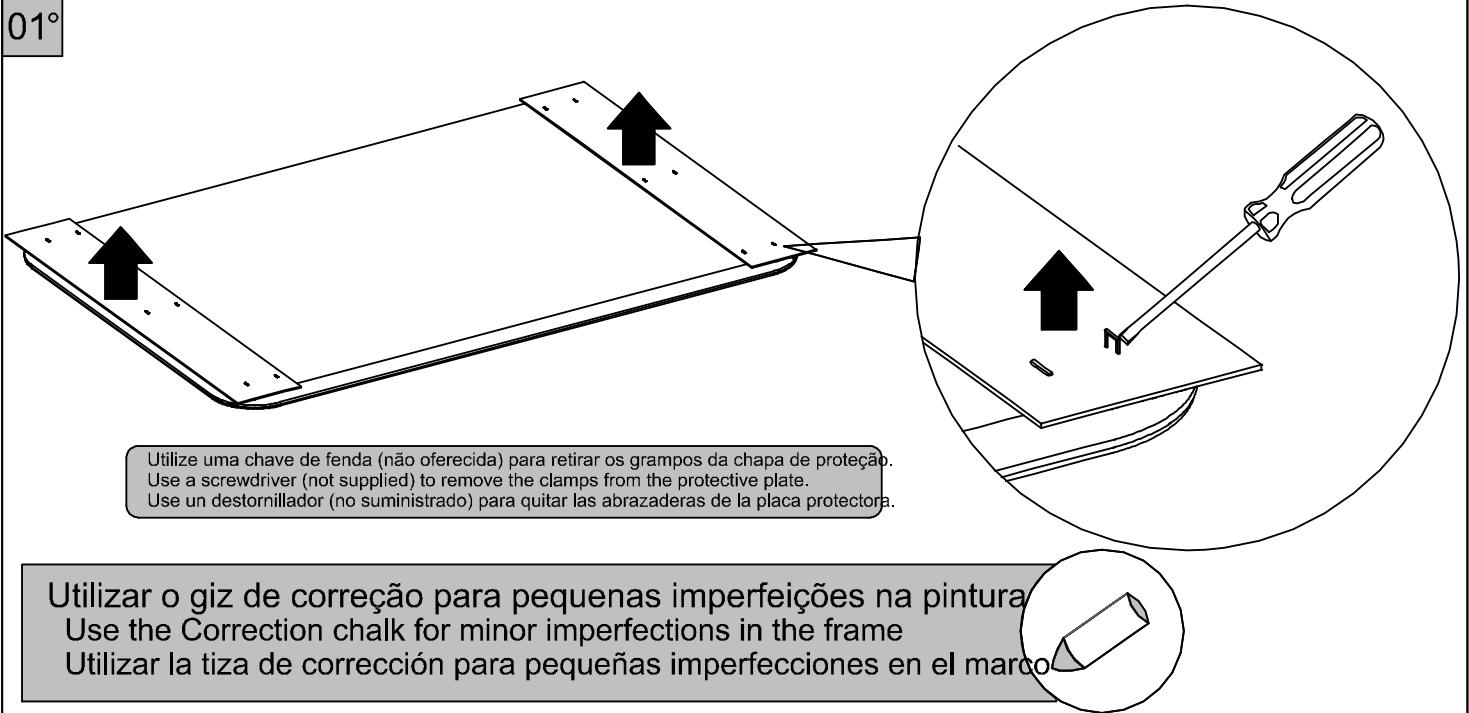

Instruções para a montagem do produto:
Instructions for mounting the product:
Instrucciones para el montaje del producto:

Separe as peças e acessórios de maneira organizada.
Separate the parts and accessories in an organized way.
Separe las piezas y accesorios de forma organizada

Forrar o chão com o papelão das embalagens.
Cover the floor with the cardboard from the pack.
Cubra el suelo con el papelón de los embalajes.

É necessário uma pessoa para montar o produto.
It's necessary one people to assembly the product.
Se requiere una persona para montar el producto.

Ferramentas necessárias (não fornecidas)
Required tools (not supplied)
Herramientas necesarias (no incluidas)

| | | | |
|--|---|-----------------------------|---|
| Chave Philips Philos Key Llave Philips | Chave Fenda Screwdriver Llave Fonda | Martelo Hammer Marteo | Parafusadeira Electric Screwdriver Tornillo Electrico |
|--|---|-----------------------------|---|

Cuidados para conservação e limpeza do móvel:
Cleaning and care of furniture:
Cuidados para la conservación y la limpieza del mueble:

Não molhar o móvel e não expor em lugar úmido.
Do not moisten the furniture and not to expose in moist places.
No moje el mueble y no ponga en local humedo.

Não expor o móvel próximo de fontes de calor.
Do not expose furniture next to heat sources.
No exponga el mueble cerca de fuentes emitan calor.

Não usar produtos abrasivos.
Do not use abrasive products.
No utilice productos abrasivos.

Limpe com flanela limpa e seca.
For cleaning use a clean and dry cloth.
Limpe con franela limpia e seca.



Ao solicitar assistência, informe número da peça e código do acessório
When requesting assistance, tell the part number and serial number of accessory
Al solicitar asistencia, informe el número de pieza y número de serie del accesorio



Atualizado em:
CDIP-009-19271
Revisão - 01

19.266 - TAMPO CHANF. CURVO MAD/VD 1700X900X30

MONTAGEM DO TAMPO CURVO COM VIDRO + BASE DALILA ASSEMBLY OF THE CURVED TOP WITH GLASS + DALILA BASE MONTAJE DE LA PLACA CURVA CON VIDRIO + BASE DALILA

ATENÇÃO: O produto Base Dalila se encontra em outra embalagem, vendida separadamente.

ATTENTION: The Dalila Base product is in another package, sold separately.

ATENCIÓN: El producto Base Dalila está en otro paquete, se vende por separado.

02°

OBS.: Centralizar o Tampo com a Base. Siga as medidas para fixar o tampo.
NOTE: Center the Top with the Base. Follow the measurements to secure the top.
NOTA: Centre la parte superior con la base. Siga las medidas para asegurar la parte superior.

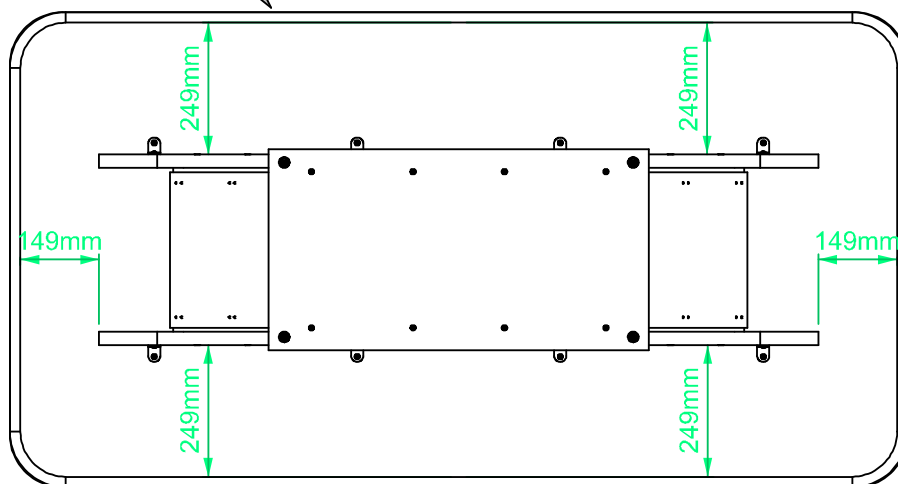

Forre o Chão antes de montar!
Line the floor before assembling.
Alinee el piso antes de ensamblar.

03°

Use os parafusos "A" 4,0x16mm inclusos no kit acessórios da TRAVESSA para fixá-la no tampo.
Use the screws "A" 4,0x16mm included in the SUPPORT accessory kit to fix it to the top.
Utilice los tornillos "A" 4,0x16mm incluido en el kit de accesorios SOPORTE para fijarlo a la parte superior.
Descartar acessórios em excesso / Discard unused accessories / Deseche los accesorios no utilizados

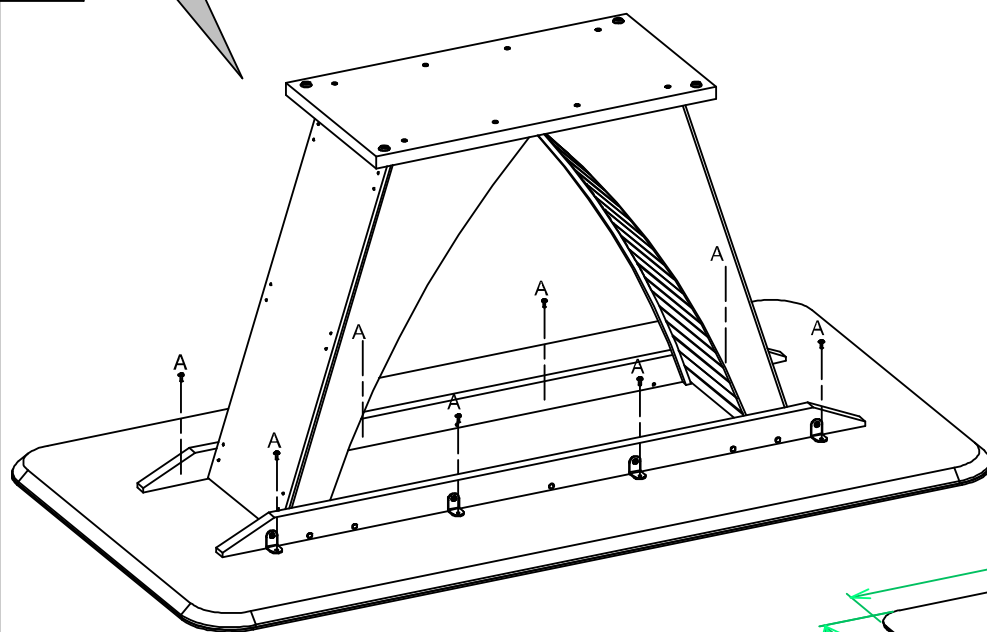

MESA DALILA

