

## Vista Explodida

Parts detail  
Detalle de las piezas

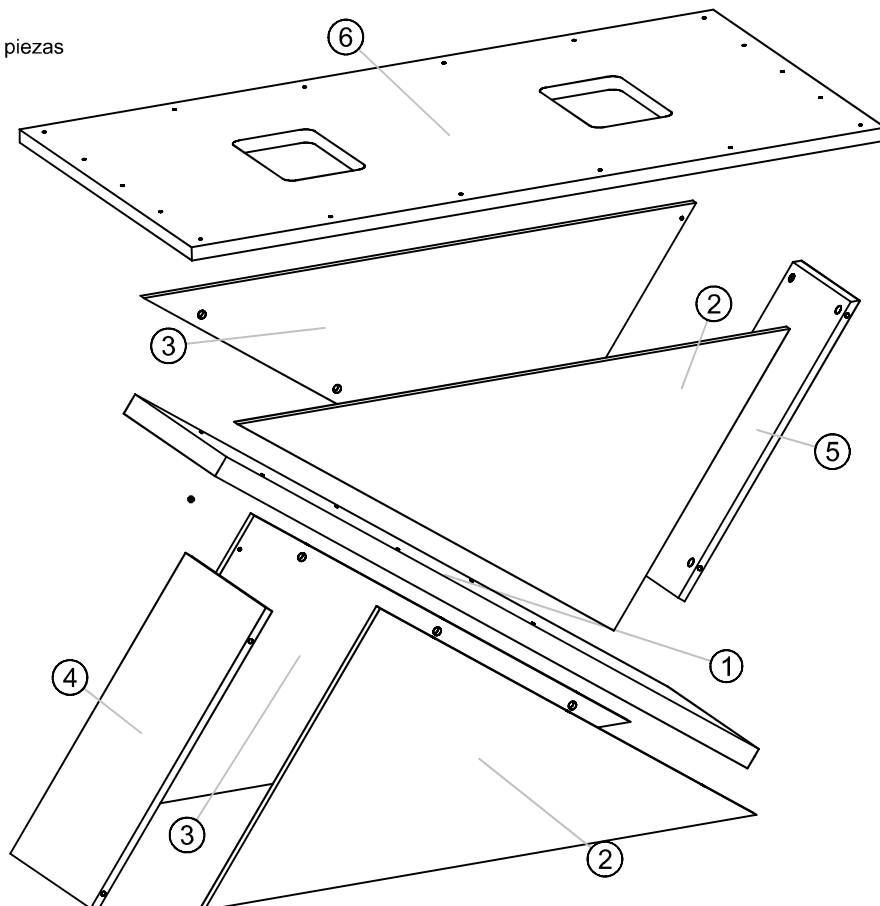

### ENTENDENDO OS CÓDIGOS

#### CARIMBADO NAS PEÇAS:

UNDERSTANDING THE CODES  
STAMPED IN THE PARTS:  
ENTENDIENDO LOS CÓDIGOS  
CARIBE EN LAS PIEZAS:

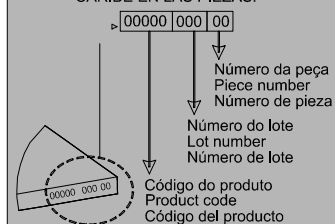

### ENTENDENDO OS CÓDIGOS

UNDERSTANDING THE CODES  
ENTENDIENDO LOS CÓDIGOS

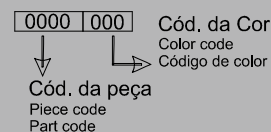

### LEGENDA DE CORES:

COLOR SUBTITLE:  
LEYENDA DE COLORES:

- 000 - CRU
- 013 - PRETO BRILHO
- 054 - DEMOLIÇÃO
- 055 - OFF WHITE
- 060 - RUSTICO TERRARA
- 070 - CARVALHO NOBRE

Nº	PEÇAS	PIECE	PIEZA	CÓD	DIMENSÃO	QTD	FIBRA	DEM./OFFWHITE	C.NOBRE/OFF WHITE	C.NOBRE/PRETO B.	R.TERRA/OFFWHITE	OFFWHITE
01	TRAVESSA CENTRAL	CENTRAL CROSS	PLATO CENTRAL	20323	1260 x382 x40	1	MDP	055	055	013	055	055
02	TRIANGULO A	TRIANGLE A	TRIÁNGULO A	20324	891 x622 x15	2	MDF	054	070	070	060	055
03	TRIANGULO B	TRIANGLE B	TRIÁNGULO B	20325	891 x622 x15	2	MDF	054	070	070	060	055
04	FECHAMENTO INFERIOR	CLOSURE BOTTOM	CIERRE BAJA	20326	620 x336 x15	1	MDF	054	070	070	060	055
05	FECHAMENTO SUPERIOR	CLOSURE HIGHER	CIERRE SUPERIOR	20327	620 x243 x15	1	MDF	054	070	070	060	055
06	APOIO TAMPO	SUPPORT TOP	APOYO SUPERIOR	20328	1364 x720 x25	1	MDP	000	000	000	000	000

### Instruções para a montagem do produto:

Instructions for mounting the product:  
Instrucciones para el montaje del producto:

#### Separar as peças e acessórios de maneira organizada.

Separate the parts and accessories in an organized way.  
Separe las piezas y accesorios de forma organizada



#### Forrar o chão com o papelão das embalagens.

Cover the floor with the cardboard from the pack.  
Cubra el suelo con el papelón de los embalajes.

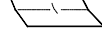

#### É necessário uma pessoa para montar o produto.

It's necessary one people to assembly the product.  
Se requiere una persona para montar el producto.



#### Ferramentas necessárias (não fornecidas)

Required tools (not supplied)  
Herramientas necesarias (no incluidas)

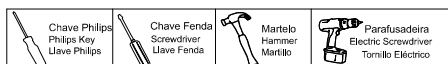

### Cuidados para conservação e limpeza do móvel:

Cleaning and care of furniture:

Cuidados para la conservación y la limpieza del mueble:



#### Não molhar o móvel e não expor em lugar úmido.

Do not moisten the furniture and not to expose in moist places.  
No moje el mueble y no ponga en local humedo.



#### Não expor o móvel próximo de fontes de calor.

Do not expose furniture next to heat sources.  
No exponga el mueble cerca de fuentes emitan calor.



#### Não usar produtos abrasivos.

Do not use abrasive products.  
No utilice productos abrasivos.



#### Limpe com flanela limpa e seca.

For cleaning use a clean and dry cloth.  
Limpe con franela limpia e seca.



Ao solicitar assistência, informe número da peça e código do acessório

When requesting assistance, tell the part number and serial number of accessory  
Al solicitar asistencia, informe el número de pieza y número de serie del accesorio



Atualizado em:

12/08/20 | CDIP-009-20127

Revisão - 02



# 20.127 - BASE ZAFIRA/ZOE

BASE ZAFIRA / ZOE  
ZAFIRA / ZOE BASE



## PASSO 01

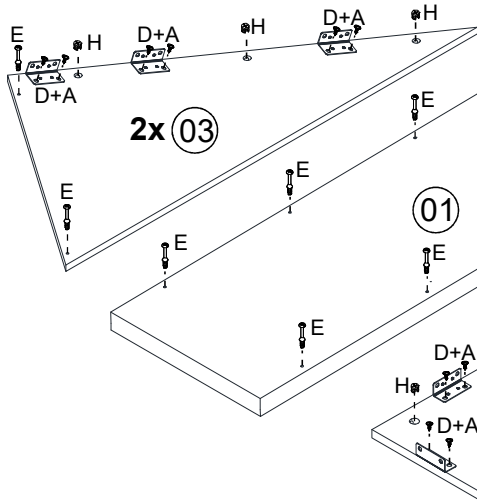
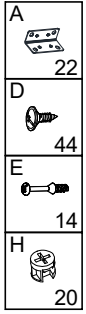

## PREPARANDO AS PEÇAS

Preparando las piezas  
Preparing the pieces

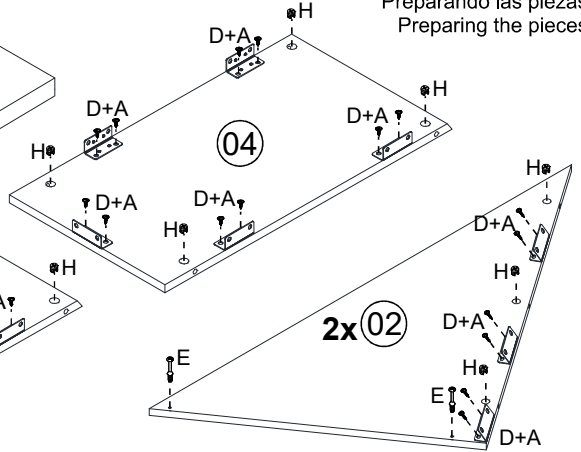

## PASSO 2

SEGUIR A SEQUÊNCIA DE MONTAGEM A SEGUIR  
FOLLOW THE ASSEMBLY FOLLOWING NEXT  
SIGA LA ASAMBLEA SIGUIENTE SIGUIENTE

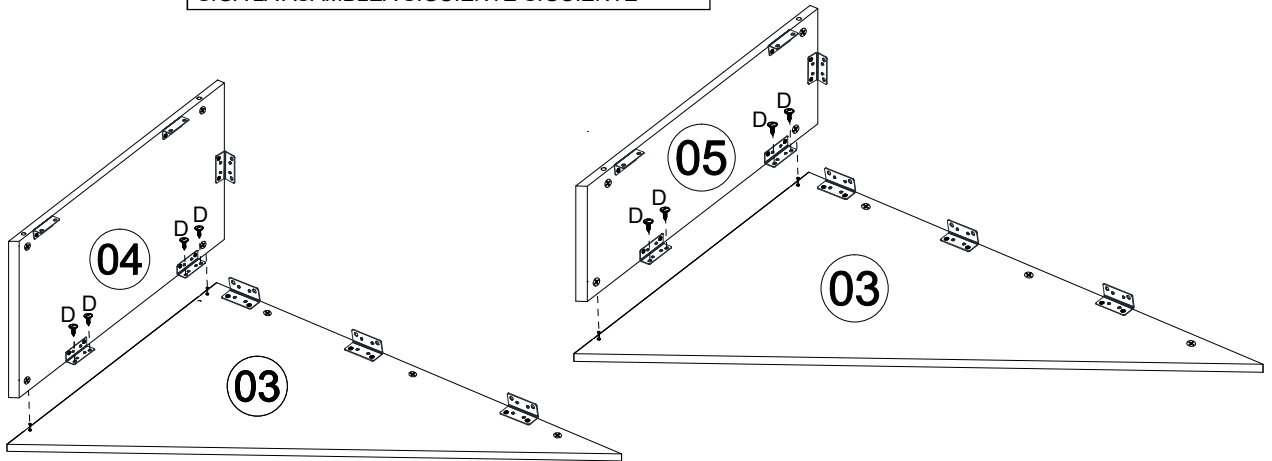

## PASSO 03

SEGUIR A SEQUÊNCIA DE MONTAGEM A SEGUIR  
FOLLOW THE ASSEMBLY FOLLOWING NEXT  
SIGA LA ASAMBLEA SIGUIENTE SIGUIENTE

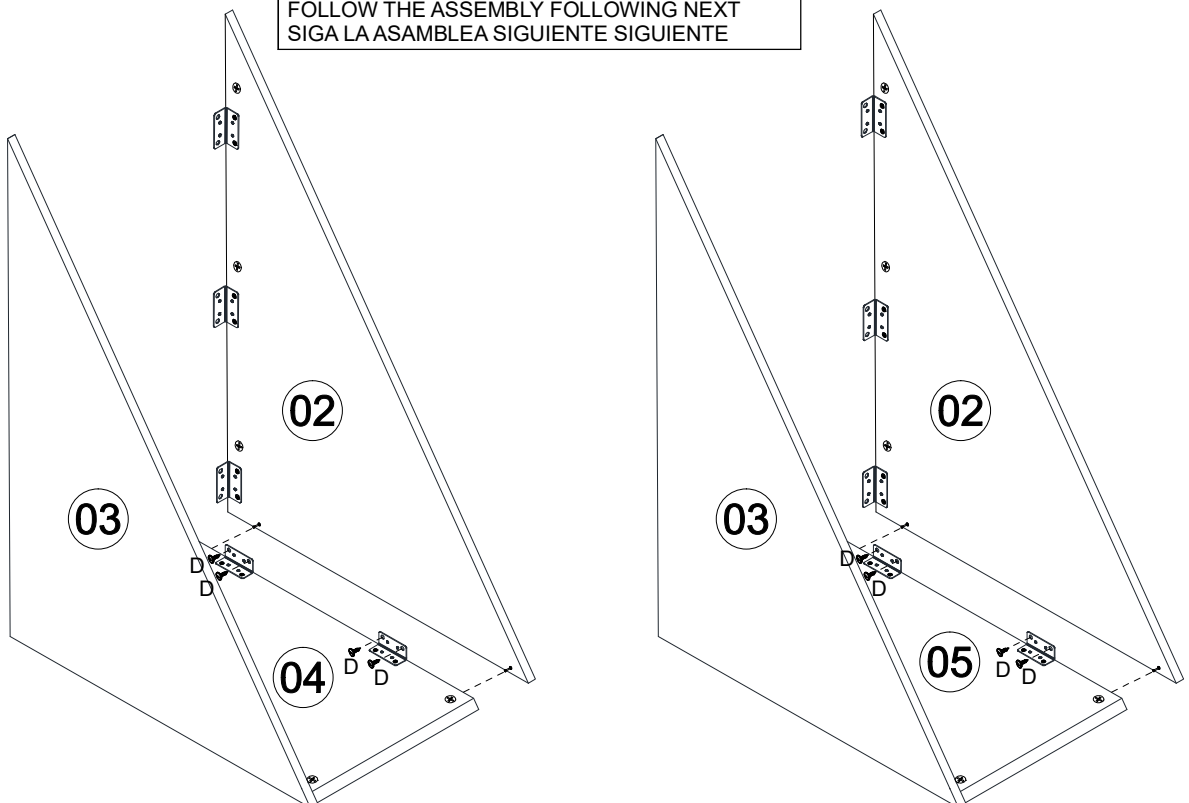

## PASSO 04

SEGUIR A SEQUÊNCIA DE MONTAGEM A SEGUIR  
 FOLLOW THE ASSEMBLY FOLLOWING NEXT  
 SIGA LA ASAMBLEA SIGUIENTE SIGUIENTE

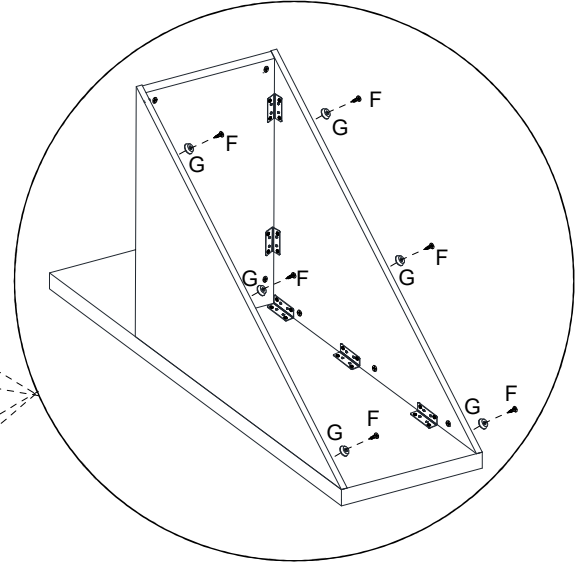
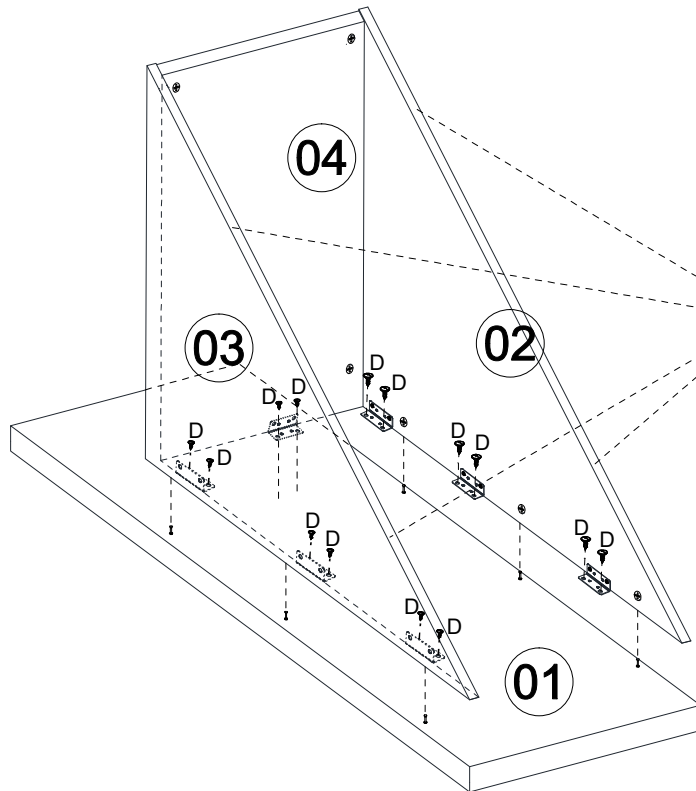
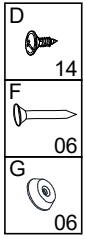

FIXE AS SAPATAS DEPOIS VIRE A BASE.  
 FIX THE SHOES AFTER THE BASE.  
 ARREGLAR LOS ZAPATOS DESPUÉS DE LA BASE.

## PASSO 05

COLOQUE OS ACESSÓRIOS DEPOIS ENCAIXE AS PEÇAS.  
 PLACE ACCESSORIES AFTER FITTING PARTS.  
 COLOCA LOS ACCESÓRIOS DESPUÉS DE PONER LAS PIEZAS.

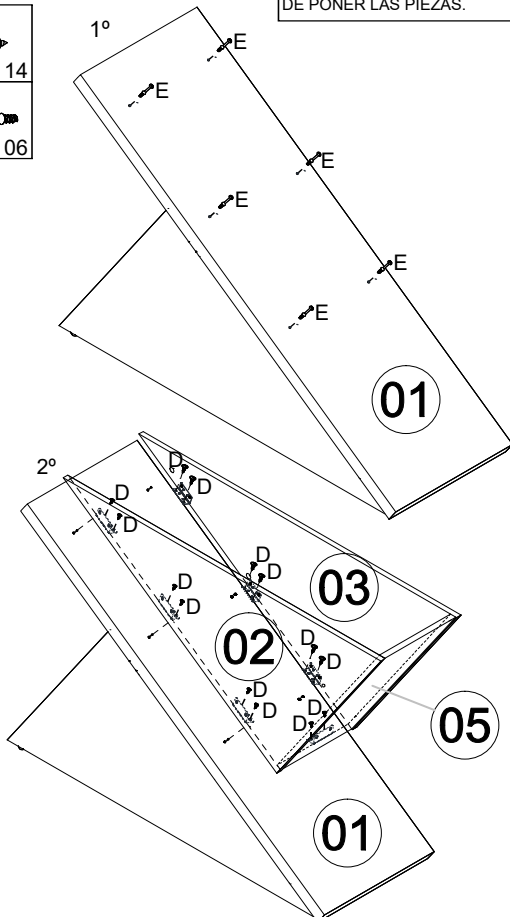
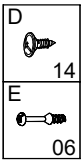

## PASSO 06

ALINHAR A PEÇA Nº 6 COM 130MM DE CADA LADO.  
 ALIGN PART Nº.6 WITH 130MM EACH SIDE.  
 ALINEE LA PIEZA Nº.6 CON 130MM CADA LADO.

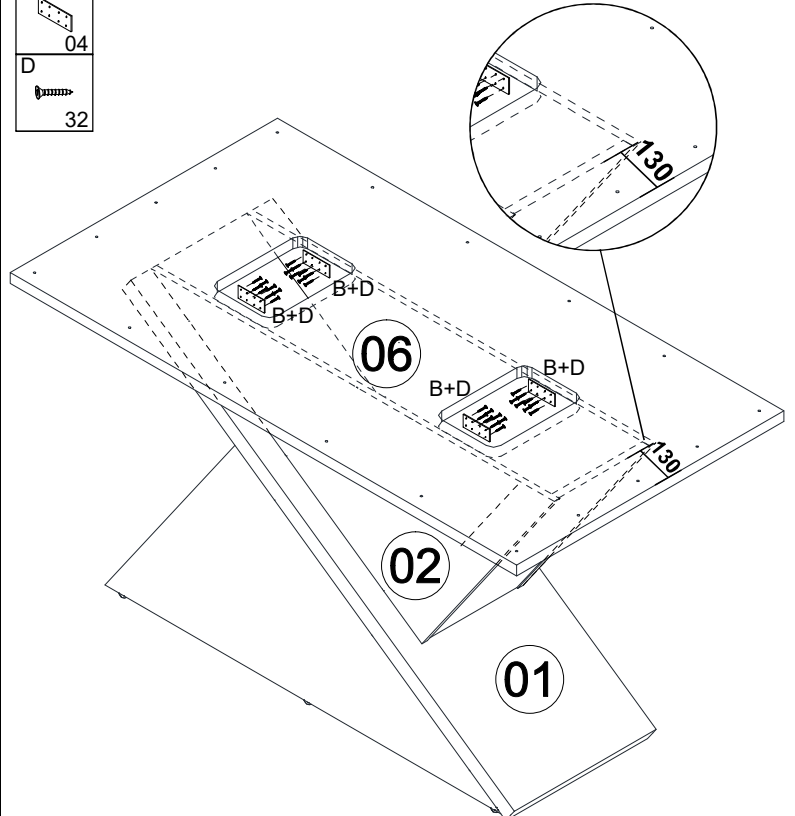
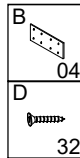

COLOQUE AS PEÇAS DEPOIS FIXE OS ACESSÓRIOS.  
 PLACE PARTS AFTER FIX ACCESSORIES.  
 COLOQUE LAS PIEZAS DESPUÉS DE FIJAR LOS ACCESÓRIOS.

## Vista Final

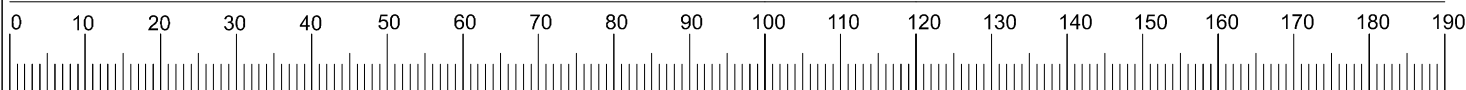
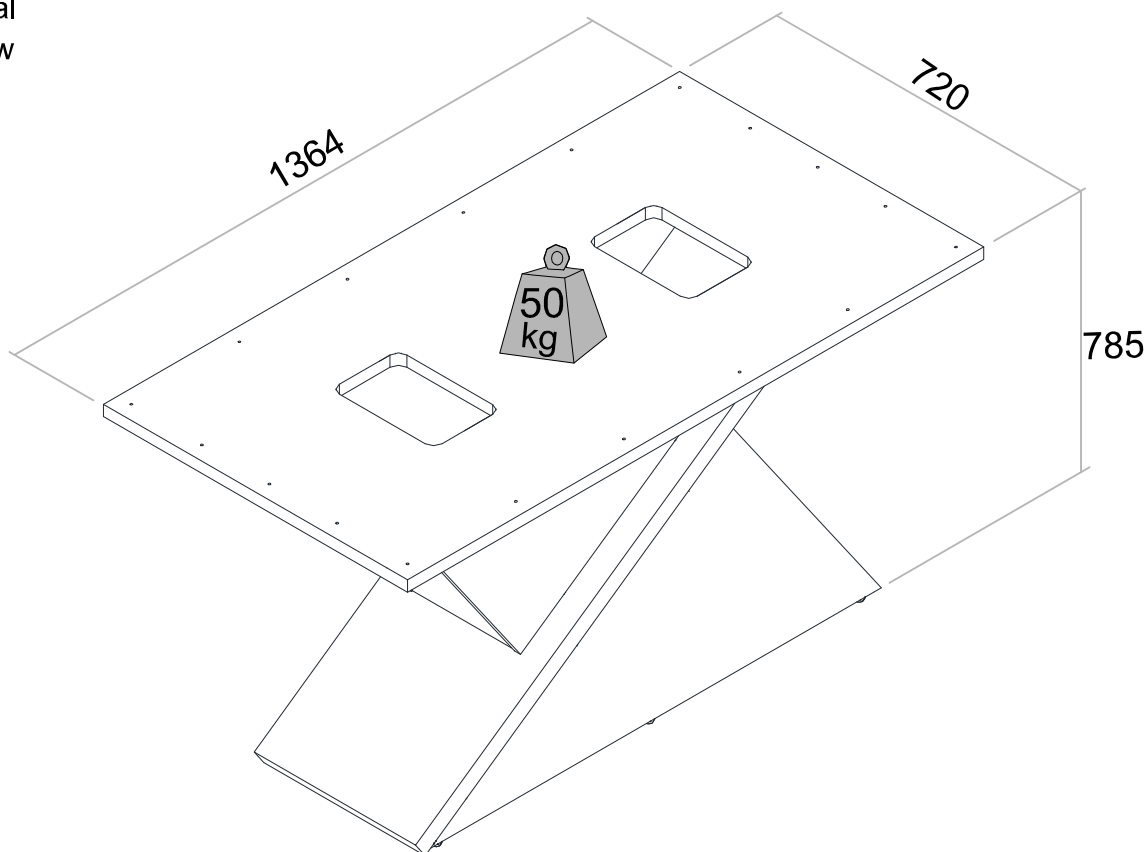
Vista Final  
Final View

CÓDIGO	COD	ACESSÓRIOS	ACESSORIES	ACCESSORIOS	QTD.
A	16984	CANTONEIRA METALICA ZINCADA BRANCA	WHITE METAL GALVANIZED	BLANCO SOPORTE DE METAL	16
B	16555	CHAPA FIXACAO 100X40X1.2	FIXING PLATE	PLACA DE FIJACIÓN	4
C	1038	PARAFUSO 4,0X35 CABECA CHATA	4.0X35 SCREW HEAD	TORNILLO 4.0X35	18
D	159	PARAFUSO 4,0X14 CABECA FLANGEADA	4.0X14 SCREW HEAD	TORNILLO 4.0X14	120
E	987	PARAFUSO MINIFIX	MINIFIX SCREW	TORNILLO MINIFIX	20
F	1068	PREGO 10X10 COM CABECA	NAIL 10X10 WITH HEAD	CLAVO 10X10 CON CABEZA	6
G	8443	SAPATA DESLIZADORA 15X6MM PRETA	15X6MM BLACK SLIP SHOE	ZAPATO SLIP NEGRO 15X6MM	6
H	157	TAMBOR MINIFIX 15MM	MINIFIX DRUM 15MM	TAMBOR MINIFIX 15MM	20

## Certificado de Garantia

**6**  
 MESES

### PARABÉNS! VOCÊ ACABA DE ADQUIRIR UM PRODUTO COM A QUALIDADE DJ MOVEIS

Siga as instruções de montagem e de conservação constantes neste manual. A montagem deve ser realizada por um profissional especializado. Forre o chão com o papelão da embalagem, evitando possíveis riscos ao produto. Utilizar ferramentas adequadas: chave de fenda, philips, martelo de borracha. Obs. Cuidado especial ao apertar os parafusos com parafusadeira. Na limpeza, utilize flanela seca ou úmida. Não utilize produto de origem química tais como: álcool, removedores, polidor ou qualquer produto abrasivo (eles podem reagir com o verniz do produto e danificá-lo). Não exponha o produto diretamente à luz do sol. Não coloque o produto em paredes ou pisos que contenham umidade ou estejam irregulares.

CLIENTE: \_\_\_\_\_

NOTA FISCAL: \_\_\_\_\_

Esta garantia não cobre defeitos por mau uso, montagem inadequada, utilização de produtos de limpeza não especificados nesse certificado e excesso de peso.

SR. MONTADOR, este CERTIFICADO é de uso exclusivo do CONSUMIDOR, favor entregá-lo ao mesmo.

## ESQUEMA DE MONTAGEM PARA MONTAR UMA CADEIRA

Assembly manual for mounting 1 chair / Manual de montagem para montaje 1 silla

Vista Explodida: | Detalle de las piezas: | Parts detail:

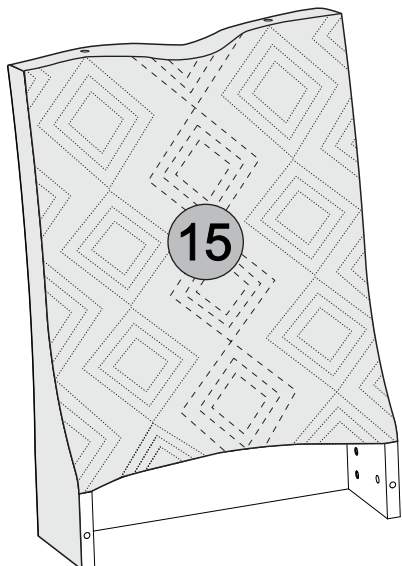

**ENCOSTO MONTADO/  
TAPEÇADO**  
Backrest mounted / tapered  
Respaldo Montado / Cubierto

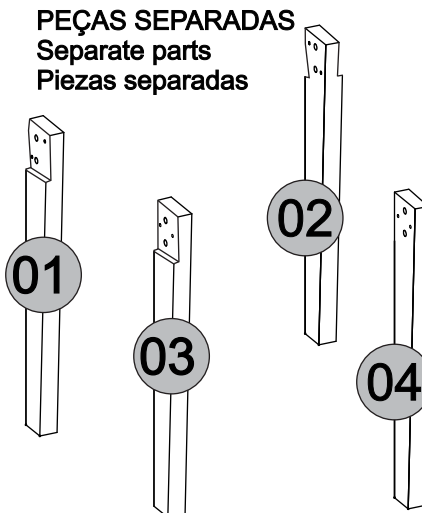

**PEÇAS SEPARADAS**  
Separate parts  
Piezas separadas

**ASSENTO MONTADO/  
TAPEÇADO**  
Seat Mounted / Covered  
Asiento Montado / Cubierto

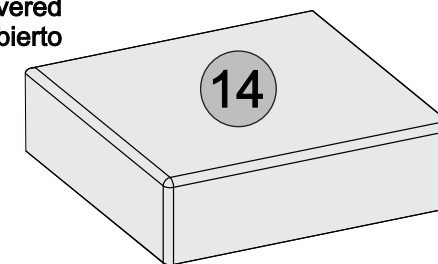

**ESPAIDAR**  
Handle  
Manija

Nº	01	02	03	04	13	14	15
<b>PEÇAS</b>	PÉ TRASEIRO ESQUERDO	PÉ TRASEIRO DIREITO	PÉ FRONTAL ESQUERDO	PÉ FRONTAL ESQUERDO	ESPAIDAR	ASSENTO MONTADO TAPEÇADO	ENCOSTO MONTADO TAPEÇADO
<b>PARTS</b>	REAR FOOT	REAR FOOT	FRONT FOOT	FRONT FOOT	HANDLE	TAPARED MOUNTED SEAT	TAPERED MOUNTED BACKREST
<b>PIEZAS</b>	PIE TRASERO	PIE TRASERO	PIE FRONTAL	PIE FRONTAL	MANIJA	ASIEN TO MONTADO TAPIZADO	RESPALDO MONTADO TAPIZADO
<b>FIBRA/ FIBER/ FIBRA</b>	EUC	EUC	EUC	EUC	EUC	-	-
<b>MEDIDAS (mm) MEASURES (mm) MEDIDAS (mm)</b>	433x70x30	433x70x30	438x60x30	438x60x30	400x25x30	490x450x130	605x440x140
<b>QTD</b>	01	01	01	01	01	01	01

**Instruções para a montagem do produto:**  
Instructions for mounting the product  
Instrucciones para el montaje del producto

**Separar as peças e acessórios de maneira organizada.**  
Separate the parts and accessories in an organized way.  
Separar las piezas y accesorios de forma organizada

**Forrar o chão com o papelão das embalagens.**  
Cover the floor with the cardboard from the pack.  
Cubra el suelo con el papelón de los embalajes.

**É necessário uma pessoa para montar o produto.**  
It's necessary one person to assembly the product.  
Se requiere una persona para montar el producto.

**Ferramentas necessárias**  
(não fornecidas)  
Required tools (not supplied)  
Herramientas necesarias (no incluidas)



**Cuidados para conservação e limpeza do móvel:**  
Cleaning and care of furniture:  
Cuidados para la conservación y la limpieza del mueble

**Não molhar o móvel e não expor em lugar úmido.**  
Do not moisten the furniture and not to expose in moist places.  
No moje el mueble y no ponga en local húmedo.

**Não expor o móvel próximo de fontes de calor.**  
Do not expose furniture next to heat sources.  
No exponga el mueble cerca de fuentes emitan calor.

**Não usar produtos abrasivos.**  
Do not use abrasive products.  
No utilice productos abrasivos.

**Limpe com flanela limpa e seca.**  
For cleaning use a clean and dry cloth.  
Limpe con franela limpia e seca.

**ENTENDENDO OS CÓDIGOS**  
UNDERSTANDING THE CODES  
ENTENDIENDO LOS CÓDIGOS

**1293.003**  
Cód. da Cor  
Color code  
Código de color

↓  
Cód. da peça  
Piece code  
Part code

**Tempo de Montagem**  
Assembly Time  
Tiempo de ensamblaje



# 28.115 - CADEIRA STELA

Stela Chair  
Silla Stela



## ATENÇÃO/ ATTENTION/ ATENCIÓN

**PRAZO DE 24 HORAS PARA A SECAGEM DA COLA E USO DA CADEIRA. ANTES DESSE PRAZO NÃO UTILIZAR OU FORÇAR A CADEIRA, BEM COMO SEUS PÉS.**

**24 HOUR PERIOD FOR DRYING THE TAIL AND USING THE CHAIR. BEFORE THAT DEADLINE DO NOT USE OR STRENGTHEN THE CHAIR, AS WELL AS ITS FEET.**

**PLAZO DE 24 HORAS PARA EL SECADO DE LA COLA Y USO DE LA SILLA. ANTES DE ESTE PLAZO NO UTILIZAR O FORZAR LA SILLA NI BIEN COMO SUS PIES.**

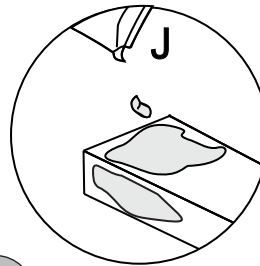
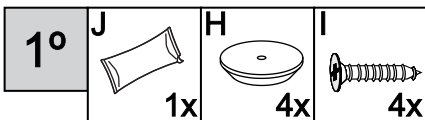

Aplique a cola em todo o lado do pé, conforme ilustração.

Apply glue to the entire side of the foot, as shown.

Aplique el pegamento en todo el lado del pie, según la ilustración.

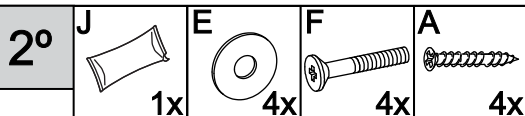
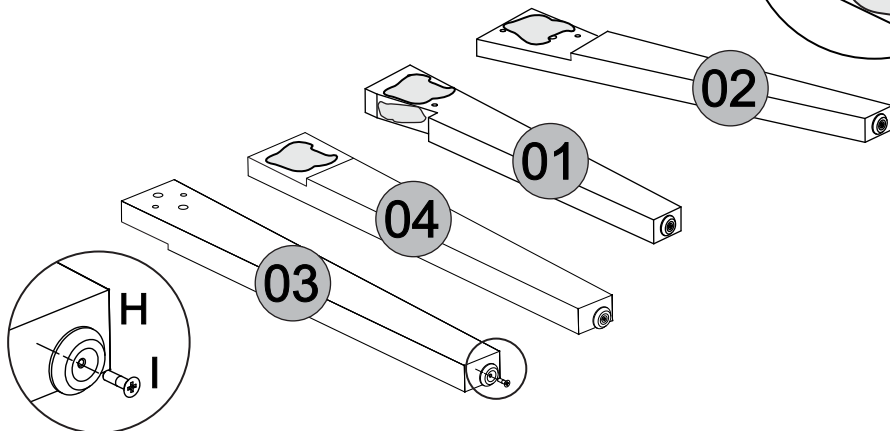

Aplique a cola nas laterais e na frente do assento, onde a lateral e o topo do pé será encaixado.

Apply the glue to the sides and front of the seat, where the side and back of the foot will be engaged.

Aplique la cola en los laterales y delante del asiento, donde el lateral y el respaldo del pie será encajado.

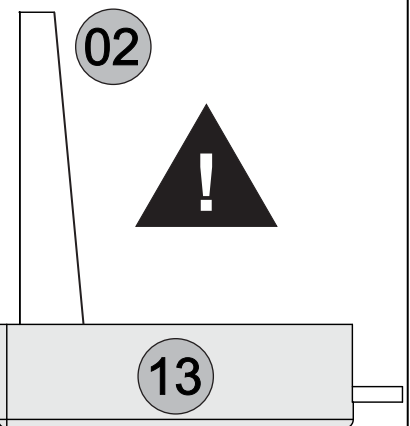
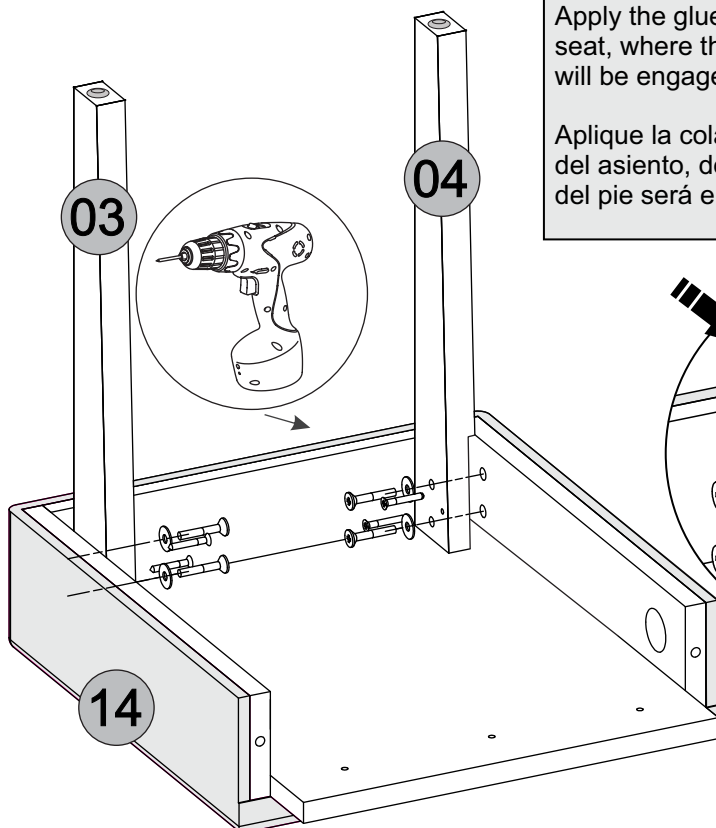

**ATENÇÃO** à posição do pé. O lado reto do pé **SEMPRE** deve estar encostado no lado frontal do assento.

**ATTENTION** to the foot position. The straight side of the foot should **ALWAYS** be leaning against the front side of the seat.

**ATENCIÓN** a la posición del pie. El lado recto del pie **SIEMPRE** debe estar apoyado en el lado frontal del asiento.

# 28.115 - CADEIRA STELA

Stela Chair  
Silla Stela

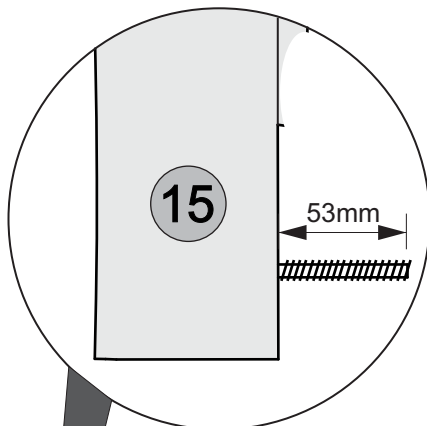
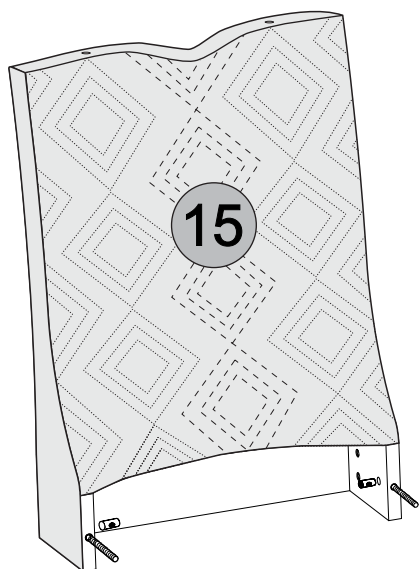
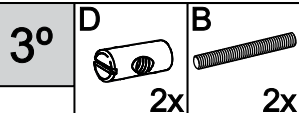

1º - Encaixe a porca cilíndrica (D) na furação do encosto.  
2º - Rosqueie a barra roscada (B) na porca cilíndrica (D) conforme ilustração ao lado.

1st - Fit the cylindrical nut (D) into the hole in the backrest.  
2 - Thread the threaded rod (B) on the cylindrical nut (D) as shown in the illustration.

1 - Enganche la tuerca cilíndrica (D) en la perforación del respaldo.  
2º - Rosque la barra roscada (B) en la tuerca cilíndrica (D) como ilustración al lado.

Ao fixar as Porcas Cilíndricas (D) deixar o encaixe da chave para fora, como mostra o desenho abaixo.

When fixing the Cylindrical Nuts (D) leave the key locking out, as shown in the drawing.

Al fijar las Tuercas Cilíndricas (D) dejar el encaje de la llave hacia fuera, como muestra el dibujo abajo.

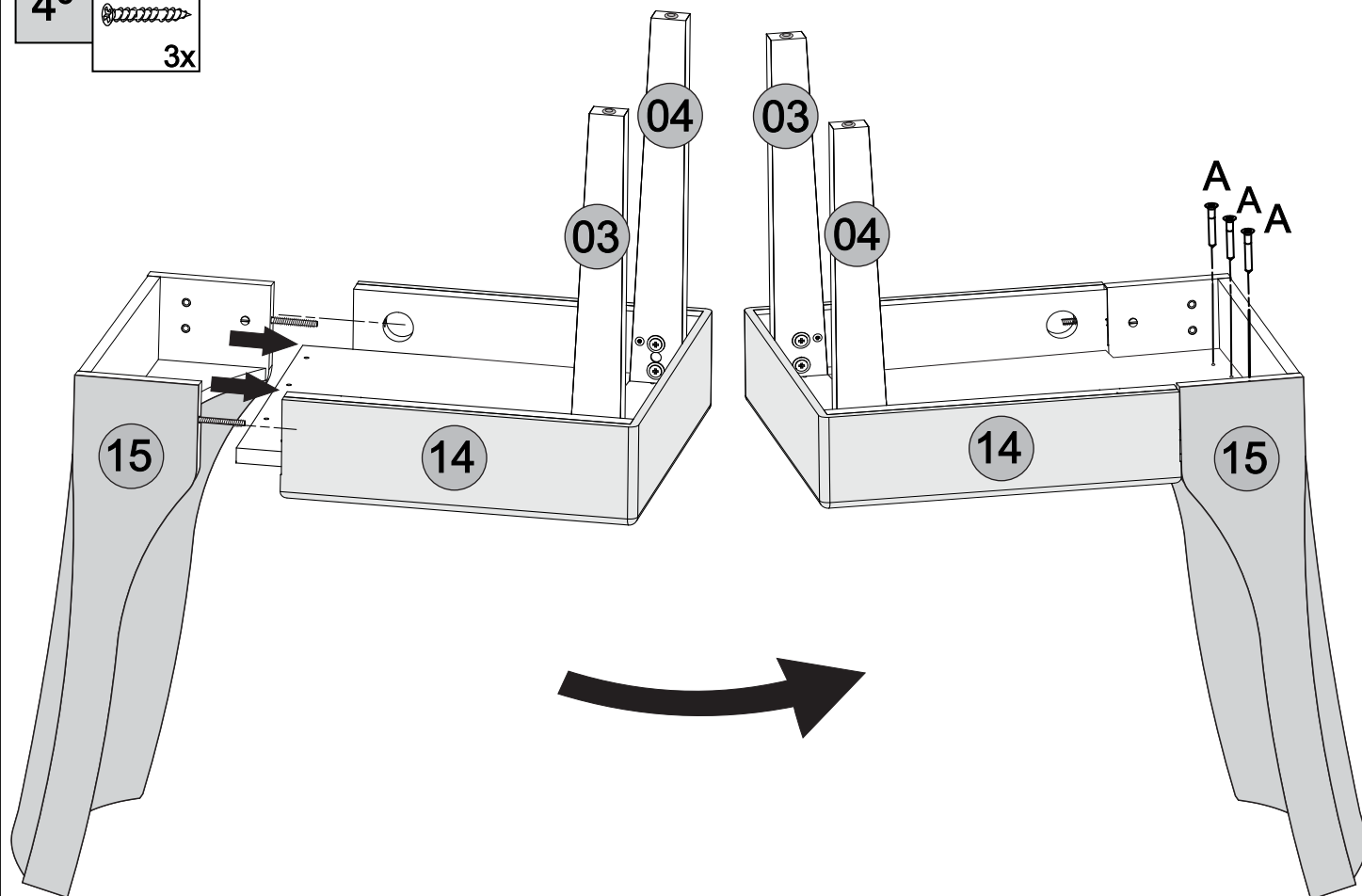
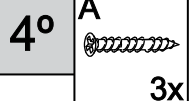
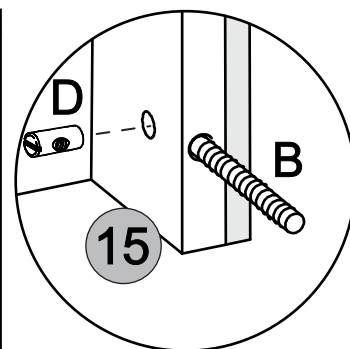

# 28.115 - CADEIRA STELA

Stela Chair  
Silla Stela



- 5°
- A 4x
  - J 1x
  - E 4x
  - F 4x

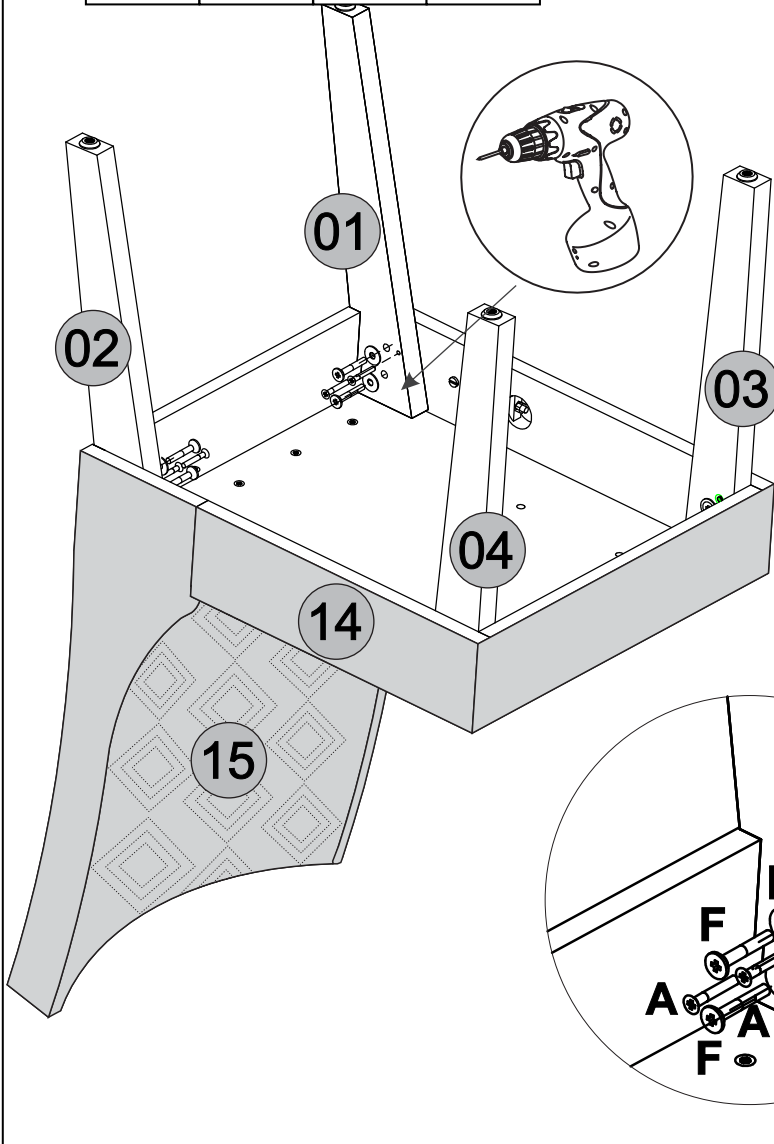

ATENÇÃO à posição do pé. O lado reto do pé SEMPRE deve estar alinhado no encosto. Aplique a cola nas laterais e na traseira do encosto, onde a lateral e o topo do pé será encaixado.

ATTENTION to the foot position. The straight side of the foot should ALWAYS be aligned on the backrest. Apply the glue on the sides and back of the backrest, where the side and top of the foot will fit.

ATENCIÓN a la posición del pie. El lado recto del pie SIEMPRE debe estar alineado en el respaldo. Aplique la cola en los laterales y en la parte trasera del respaldo, donde el lateral y la parte superior del pie será encajado.

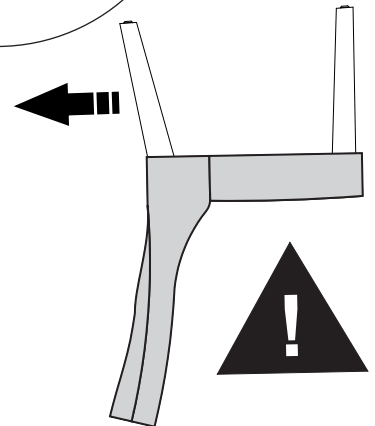
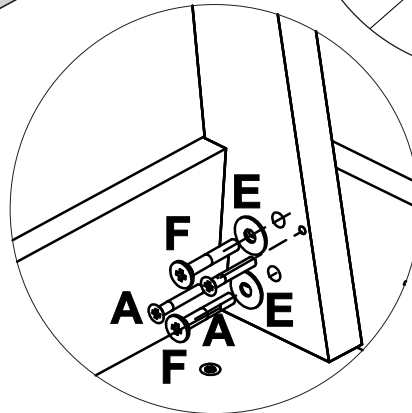
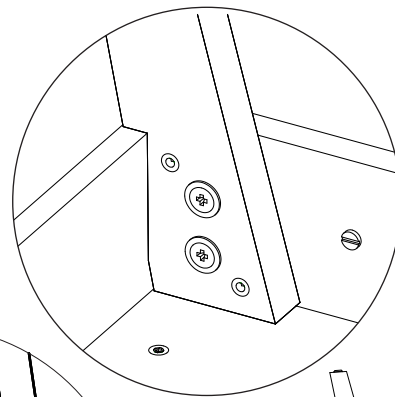

- 6°
- M 2x
  - C 2x
  - G 1x

Chave de boca  
Wrench  
Llave de boca  
11mm

G

Com o auxílio da Chave de Boca (G), aperte a porca sextavada (M) até chegar à Porca Meia Lua (C)

With the help of the Wrench (G), tighten the hexagonal nut (M) until reach the half moon nut (C).

Con la ayuda de la Llave de Boca (G), apriete la tuerca hexagonal (M) hasta llegar a la Tuerca Media Luna (C)

- C Porca Meia Lua  
Half Moon Nut  
Tuerca Media Luna  
30 X 8.5
- B Barra Roscada  
Threaded Rod  
Barra Roscada  
90mm x 1/4
- M Porca Sextavada hexagonal nut  
Tuerca hexagonal  
1/4 x 7/16

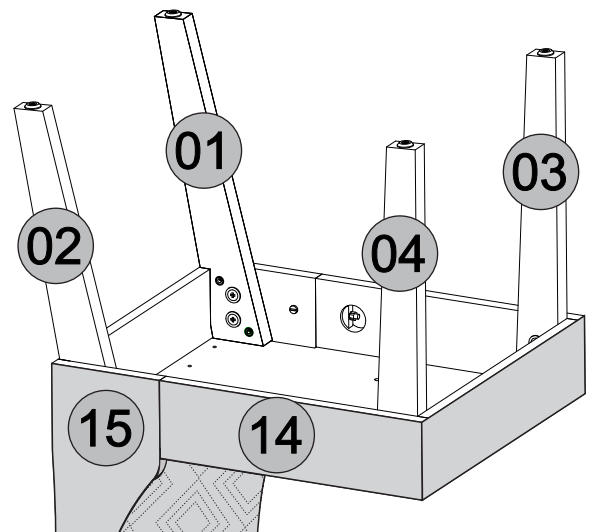

7°

K

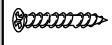

2x

N



2x

L



1x

Encaixe o **Parafuso** (K) no espaldar, peça 09, depois encaixe nos furos do encosto.  
 Attach the **Screw** (K) on the handle, part 09, then fit into the holes of the backrest.  
 Enchufe **Tornillo** estriada (K) en el manija, pieza 09, luego encaje en los agujeros del respaldo.

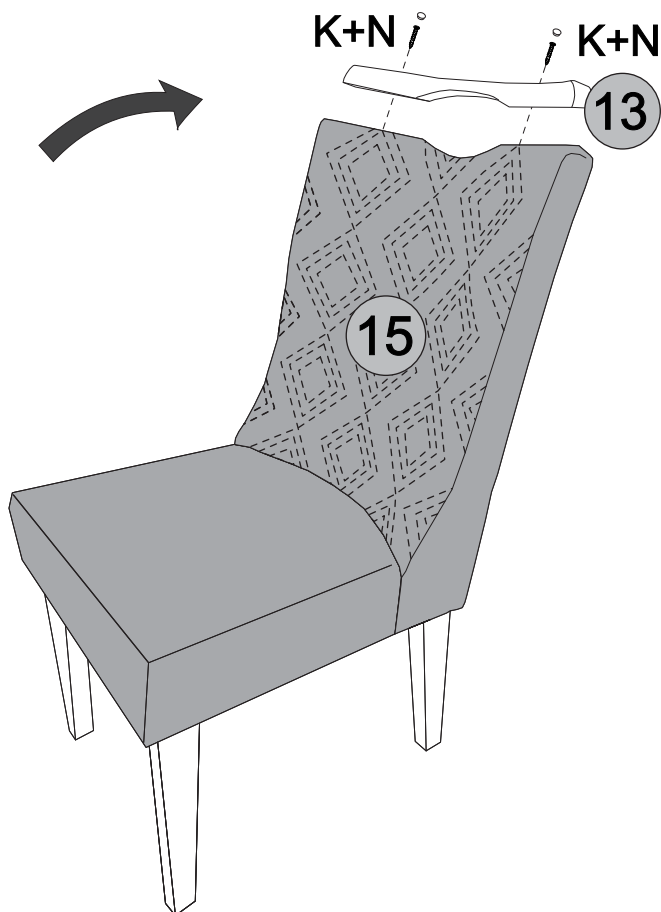

PARA MAIS INSTRUÇÕES DE MONTAGEM APONTE A CÂMERA DO SEU CELULAR PARA O QR CODE AO LADO  
 FOR MORE ASSEMBLY INSTRUCTIONS, POINT YOUR PHONE'S CAMERA AT THE QR CODE ON THE SIDE  
 PARA MÁS INSTRUCCIONES DE MONTAJE APUNTE LA CÁMARA DESDE TU CELULAR AL CÓDIGO QR A CONTINUACIÓN



### Aspecto Final:

Final View: | Vista Final

**Carga Suportável**  
**Weight supported | Peso soportado**

Peso máximo de carga ilustrado no desenho ao lado distribuídos de maneira uniforme.  
 Maximum load weight illustrated in the drawing distributed from uniform way.  
 Peso máximo de carga ilustrado en el dibujo distribuidos de manera uniforme.

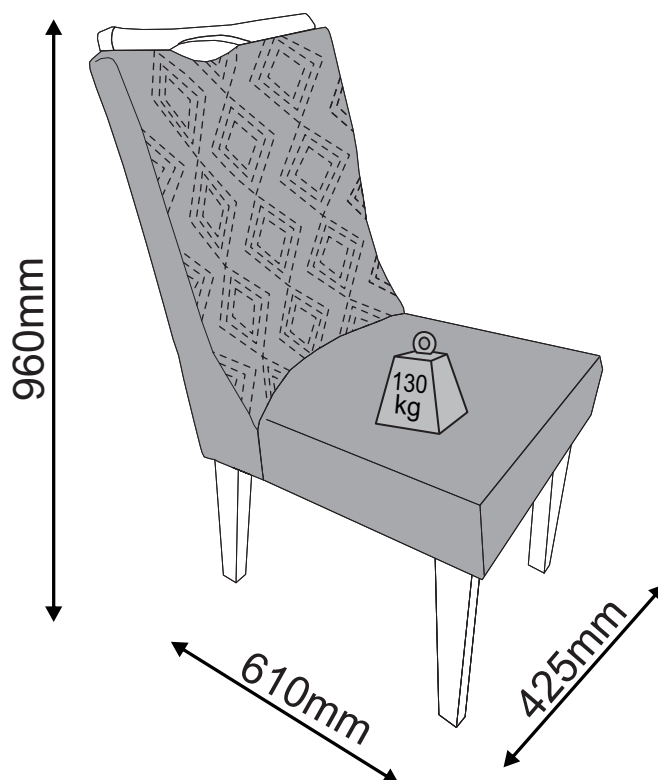







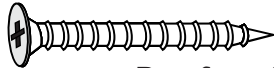
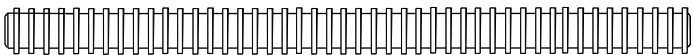

Medidas em mm / Measurements in mm / Medidas en mm

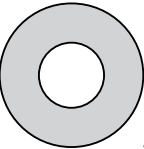

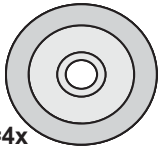
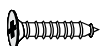
## Acessórios/Accessories/Accessorios

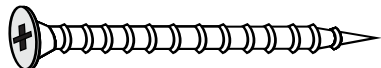
 Para montar uma cadeira / To mount a chair  
 Para montar una silla

<b>A</b>  5,0x35mm Screw Tornillo 5,0x35mm <b>Parafuso 5,0 x 35mm = 11x</b>	<b>B</b> <b>Barra Roscada 90mm x 1/4 = 2x</b> 90mm x 1/4 Threaded rod Barra Roscada 90mm x 1/4 	
<b>C</b>  30x8,5mm Half moon nut Tuerca meia lua 30x8,5mm <b>Porca Meia-Lua 30 x 8.5mm = 2x</b>	<b>D</b>  1/4" Cylindrical Nut Tuerca Cilíndrica 1/4" <b>Porca Cilíndrica 1/4" = 2x</b>	<b>E</b>  1/4x3/4 Flat washer Arandela lisa 1/4x3/4 <b>Arruela Lisa 1/4x3/4 = 8x</b>
<b>F</b>  1/4"x40mm Screw Tornillo 1/4"x40mm <b>Parafuso 1/4"x40mm = 8x</b>	<b>G</b>  Wrench Llave de boca <b>Chave de boca = 1x</b>	<b>H</b>  20mm Sliding shoe Zapato deslizante 20mm <b>Sapata Deslizadora 20mm=4x</b>
<b>I</b>  3,0x12mm Screw Tornillo 3,0x12mm <b>Parafuso 3,0 x 12mm = 4x</b>	<b>J</b>  Glue Pegamento <b>Sache de Cola = 1x</b> <i>Tempo de secagem da cola 24 horas após a utilização.            Drying time of the glue 24 hours after use.            Tiempo de secado del pegamento 24 horas después de su uso.</i>	<b>K</b>  5,0x50mm Screw Tornillo 5,0x50mm <b>Parafuso 5,0 x 50mm = 2x</b>
<b>L</b> <b>Giz de Correção= 1x</b> Correction chalk   Tiza de corrección <i>*Utilizar o giz de correção para pequenas imperfeições na pintura.            Forre o chão com o papelão da embalagem, evitando possíveis riscos ao produto. Utilizar ferramentas adequadas: chave de fenda, philips, martelo de borracha. Obs. Cuidado especial ao apertar os parafusos com parafusadeira. Na limpeza, utilize flanela seca ou úmida. Não utilize produto de origem química tais como: álcool, removedores, polidor ou qualquer produto abrasivo. (eles podem reagir com o verniz do produto e danificá-lo). Não exponha o produto diretamente à luz do sol. Não coloque o produto em paredes ou pisos que contenham umidade ou estejam irregulares. Cumprindo todos os requisitos acima, o seu produto estará coberto pela GARANTIA DE 90 DIAS, após a emissão da NOTA FISCAL.</i> Utilizar la tiza de corrección para pequeñas imperfecciones en la pintura.	<b>M</b>  1/4 x 7/16 Hexagonal Nut Tuerca Hexagonal 1/4 x 7/16 <b>Porca sextavada 1/4x7/16 = 2x</b>	<b>N</b>  Plastic hole plug Tapón de plástico <b>Tapa-furo plástico 10mm = 2x</b>

90  
DIAS

## Certificado de Garantia

**PARABÉNS ! VOCÊ ACABA DE ADQUIRIR UM PRODUTO COM A QUALIDADE DJ MÓVEIS**

Siga as instruções de montagem e de conservação constantes neste manual. A montagem deve ser realizada por um profissional especializado. Forre o chão com o papelão da embalagem, evitando possíveis riscos ao produto. Utilizar ferramentas adequadas: chave de fenda, philips, martelo de borracha. Obs. Cuidado especial ao apertar os parafusos com parafusadeira. Na limpeza, utilize flanela seca ou úmida. Não utilize produto de origem química tais como: álcool, removedores, polidor ou qualquer produto abrasivo. (eles podem reagir com o verniz do produto e danificá-lo). Não exponha o produto diretamente à luz do sol. Não coloque o produto em paredes ou pisos que contenham umidade ou estejam irregulares. Cumprindo todos os requisitos acima, o seu produto estará coberto pela GARANTIA DE 90 DIAS, após a emissão da NOTA FISCAL.....

CLIENTE: \_\_\_\_\_

NOTA FISCAL: \_\_\_\_\_

Esta garantia não cobre defeitos causados por mau uso, montagem inadequada, utilização de produtos de limpeza não especificados neste certificado e excesso de peso.  
 SR. MONTADOR, este CERTIFICADO é de uso exclusivo do CONSUMIDOR, favor entregá-lo ao mesmo.

 Atualizado em: *Up-to-date on  
 Modernización en*  
 12/09/2024 *CDIP-009-28.115  
 Revisão - 02*
**Ao solicitar assistência, informe o número da peça e código do acessório**  
 When requesting assistance, tell the part number and serial number of accessory  
 Al solicitar asistencia, informe el número de pieza y número de serie del accesorio



Tempo de Montagem  
Assembly Time  
Tiempo de Ensamblaje

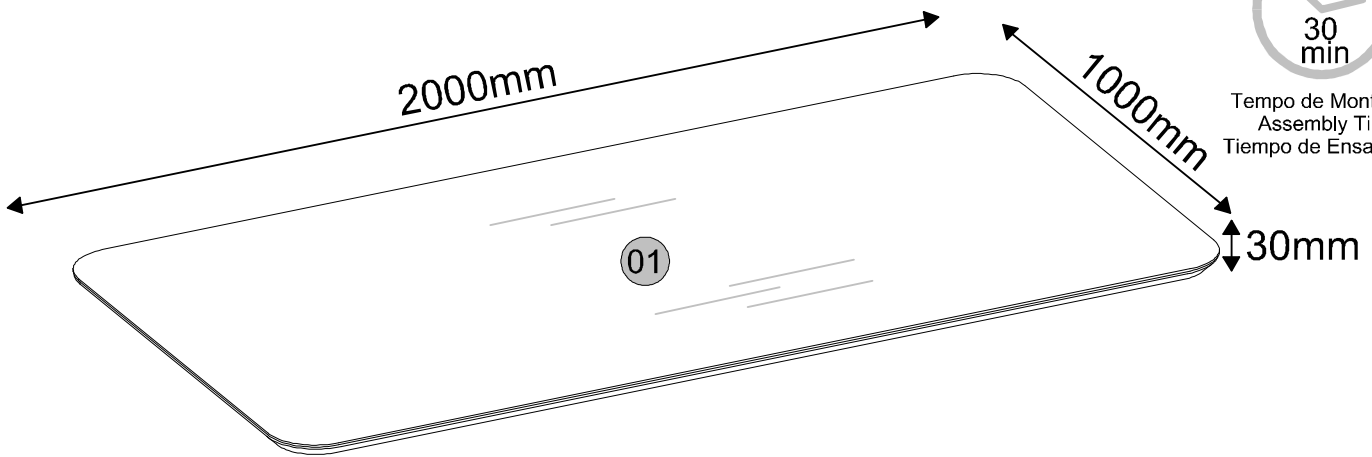

01°

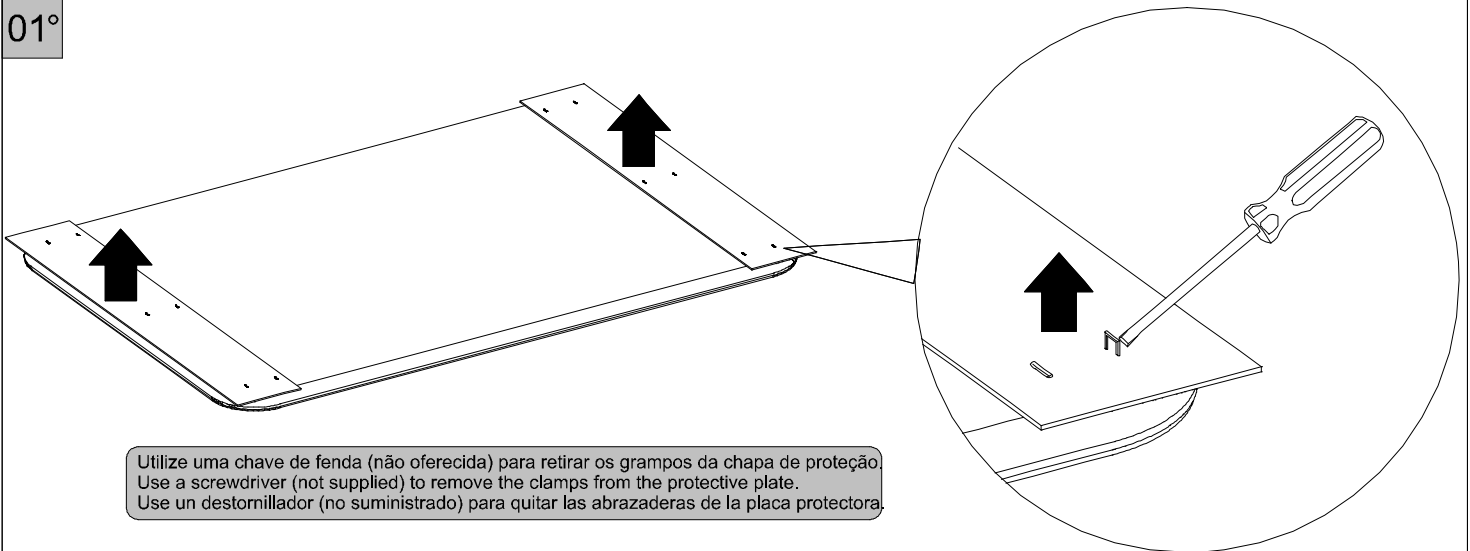

Utilize uma chave de fenda (não oferecida) para retirar os grampos da chapa de proteção.  
Use a screwdriver (not supplied) to remove the clamps from the protective plate.  
Use un destornillador (no suministrado) para quitar las abrazaderas de la placa protectora.

Utilizar o giz de correção para pequenas imperfeições na pintura  
Use the Correction chalk for minor imperfections in the frame  
Utilizar la tiza de corrección para pequeñas imperfecciones en el marco

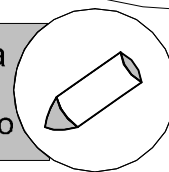

**Instruções para a montagem do produto:**

Instructions for mounting the product:  
Instrucciones para el montaje del producto:

**Separe as peças e acessórios de maneira organizada.**  
Separate the parts and accessories in an organized way.  
Separe las piezas y accesorios de forma organizada

**Forrar o chão com o papelão das embalagens.**  
Cover the floor with the cardboard from the pack.  
Cubra el suelo con el papelón de los embalajes.

**É necessário uma pessoa para montar o produto.**  
It's necessary one people to assembly the product.  
Se requiere una persona para montar el producto.

**Ferramentas necessárias (não fornecidas)**  
Required tools (not supplied)  
Herramientas necesarias (no incluidas)



**Cuidados para conservação e limpeza do móvel:**

Cleaning and care of furniture:

Cuidados para la conservación y la limpieza del mueble:

**Não molhar o móvel e não expor em lugar úmido.**  
Do not moisten the furniture and not to expose in moist places.  
No moje el mueble y no ponga en local húmedo.

**Não expor o móvel próximo de fontes de calor.**  
Do not expose furniture next to heat sources.  
No exponga el mueble cerca de fuentes emitan calor.

**Não usar produtos abrasivos.**  
Do not use abrasive products.  
No utilice productos abrasivos.

**Limpe com flanela limpa e seca.**  
For cleaning use a clean and dry cloth.  
Limpe con franela limpia e seca.



**Ao solicitar assistência, informe número da peça e código do acessório**  
When requesting assistance, tell the part number and serial number of accessory  
Al solicitar asistencia, informe el número de pieza y número de serie del accesorio



**Atualizado em:**  
CDIP-009-20128  
Revisão - 04



**MONTAGEM DO TAMPO CHANF. CURVO COM VIDRO + BASE ZAFIRA**  
**ASSEMBLY OF THE CURVED BEVELED TOP WITH GLASS + ZAFIRA BASE**  
**MONTAJE DE LA TAPA CURVA BISELADA CON CRISTAL + BASE ZAFIRA**

**ATENÇÃO:** O produto Base Zafira se encontra em outra embalagem, vendida separadamente.  
**ATTENTION:** The Zafira Base product is in another package, sold separately.  
**ATENCIÓN:** El producto Base Zafira está en otro paquete, se vende por separado.

02°

**OBS.:** Centralizar o Tampo com a Base. Siga as medidas para fixar o tampo.  
**NOTE:** Center the Top with the Base. Follow the measurements to secure the top.  
**NOTA:** Centre la parte superior con la base. Siga las medidas para asegurar la parte superior.

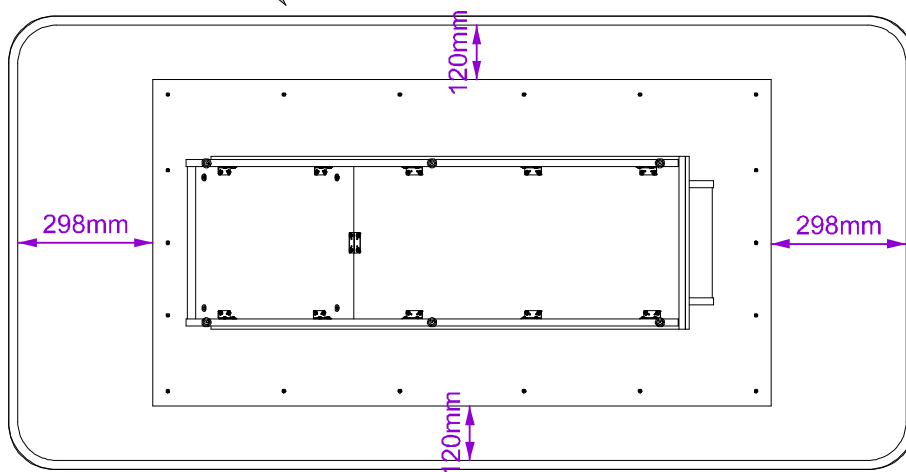

**Forre o Chão antes de montar!**  
**Line the floor before assembling.**  
**Alinee el piso antes de ensamblar.**

03°

Utilize os parafusos "C" 4,0x35mm inclusos no kit acessórios da BASE para fixá-la no tampo. Descartar acessórios excedentes.  
 Use the screws "C" 4,0x35mm included in the BASE accessory kit to fix it to the top. Discard unused accessories.  
 Utilice los tornillos "C" 4,0x35mm incluido en el kit de accesorios BASE para fijarlo a la parte superior.  
 Deseche los accesorios no utilizados.

