

PAINEL NT1370
PANEL NT1370
NT1370 PANEL

VOLUME | VOLUMEN | VOLUME: 02
CAPACIDADE TV | CAPACIDAD TV | TV SIZE: 75"

A TV DEVE SER INSTALADA NO PAINEL.
A TV NÃO DEVE SER APOIADA SOBRE O NICHU.
EL TELEVISOR DEBE INSTALARSE SOBRE EL PANEL.
EL TELEVISOR NO DEBE APOYARSE EN LA HORNACINA.
THE TV MUST BE INSTALLED ON THE PANEL.
THE TV SHOULD NOT BE SUPPORTED ON THE NICHE.

CORRETO | CORRECTO | CORRECT

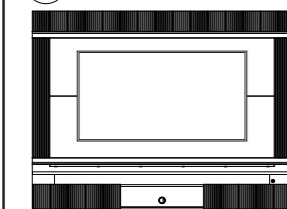

INCORRETO | INCORRECTO | INCORRECT

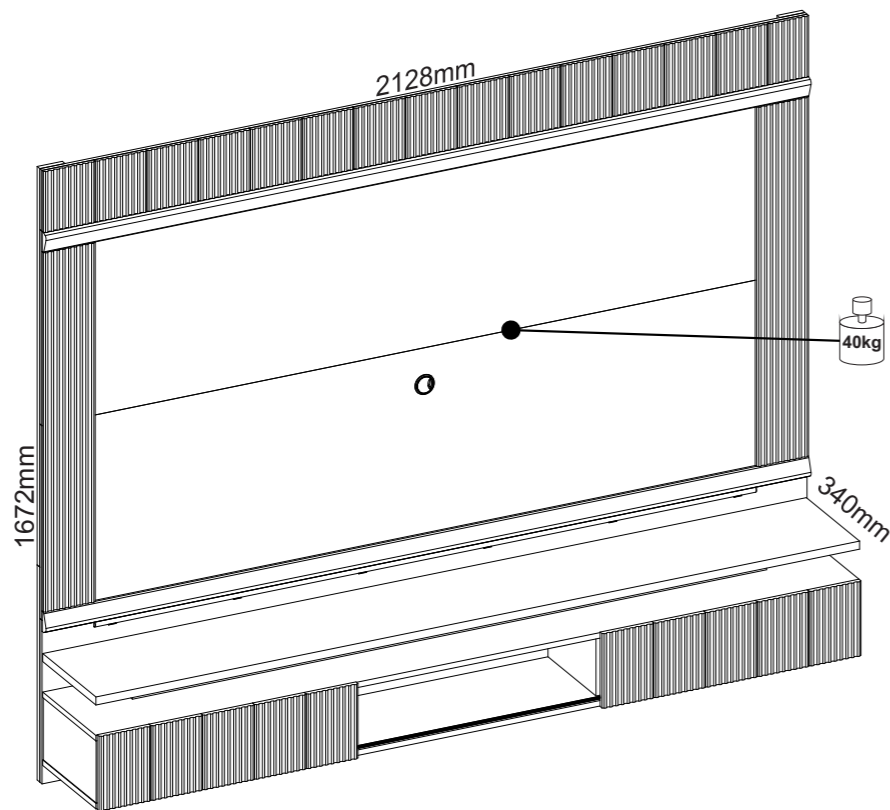
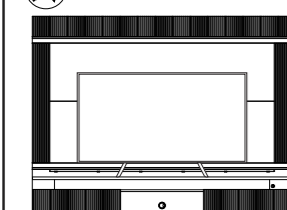

O suporte de TV não está incluso no produto.
El soporte de TV no está incluido en el producto.
TV bracket is not included

INSTRUÇÕES:
INSTRUCTIONS:
INSTRUCCIONES:

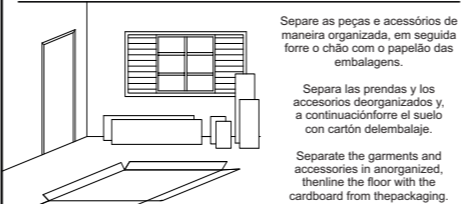

Separe as peças e acessórios de maneira organizada, em seguida forre o chão com o papelão das embalagens.

Separa las prendas y los accesorios deorganizados y, a continuaciónforre el suelo con cartón deembalaje.

Separate the garments and accessories in anorganized, thenline the floor with the cardboard from thepackaging.

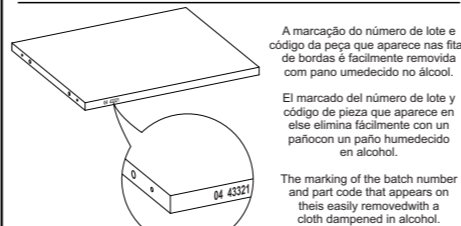

A marcação do número de lote e código da peça que aparece nas fitas de bordas é facilmente removida com pano umedecido no álcool.

El marcado del número de lote y código de pieza que aparece en else elimina fácilmente con un pañocon un paño humedecido en alcohol.

The marking of the batch number and part code that appears on their easily removedwith a cloth dampened in alcohol.

FERRAMENTAS NECESSÁRIAS (NÃO INCLUSAS)
HERRAMIENTAS NECESARIAS (NO INCLUIDO)
TOOLS NEEDED (NOT INCLUDED)

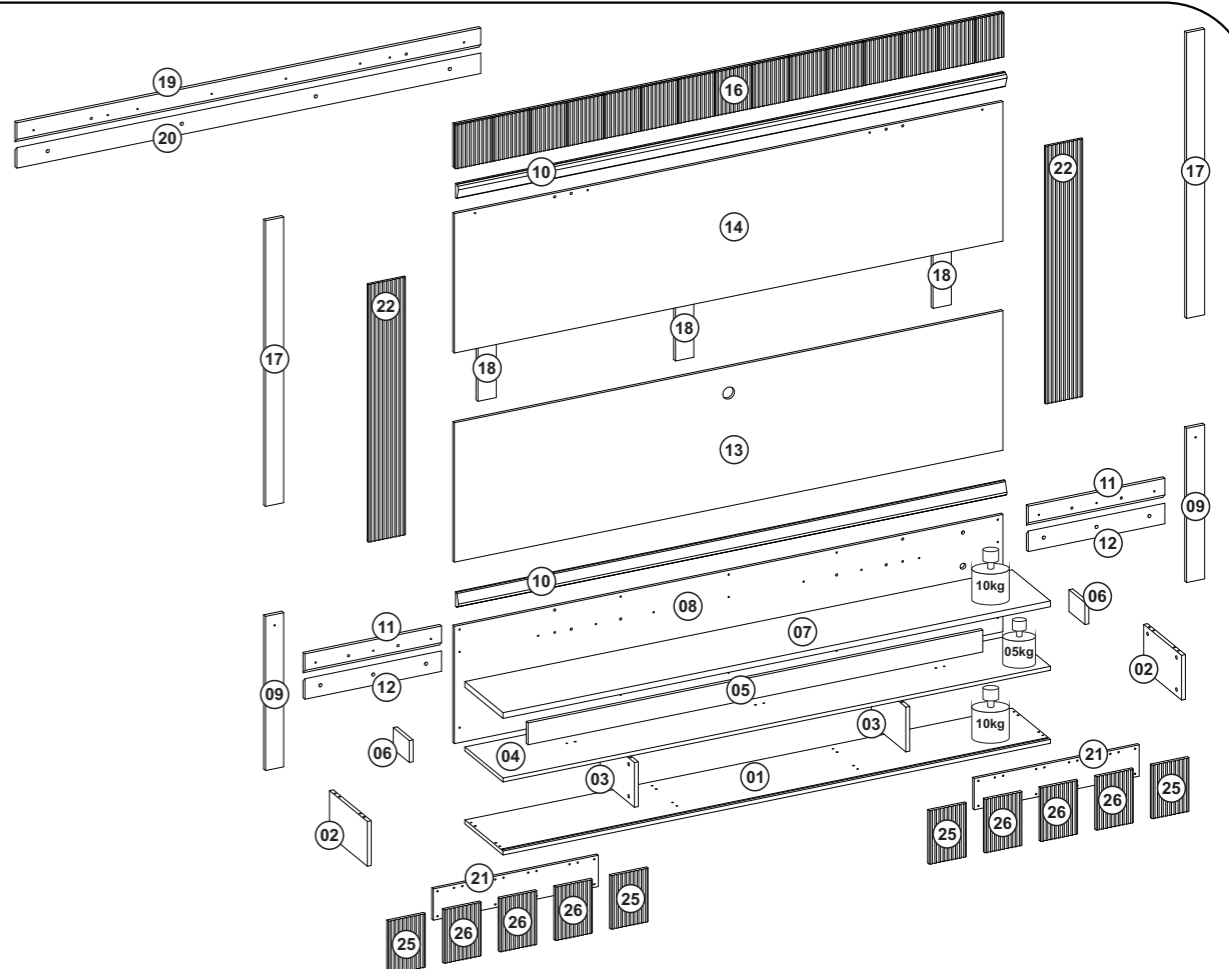

TERMO DE GARANTIA | TÉRMINO DE GARANTIA | WARRANTY TERM

Sr. Montador, favor conferir as peças antes da montagem, pois só efetuamos a troca do produto antes de ser montado. Garantimos este produto contra eventuais defeitos de fabricação por um período de (90) dias, conforme prevista no artigo 26 do Código do Consumidor a contar a partir da entrega do produto comprovado pela nota fiscal. Constatado o defeito de fabricação o consumidor(a) deverá solicitar assistência técnica através do estabelecimento da compra tendo em mãos a etiqueta do produto com o número do lote. Este termo de garantia será anulado e sem efeito na ocorrência das seguintes hipóteses:
- O peso suportado por cada prateleira deverá obedecer os valores indicados na ilustração;
- Não forem cumpridas as recomendações de montagem contidas neste manual;
- O defeito apresentado for causado pelo proprietário ou terceiros;
- Armazenamento do móvel em locais impróprios;
- Todo e qualquer recorte ou alteração no móvel;
- Manuseio e transporte do móvel de maneira inadequada.

Señor ensamblador, favor conferir las piezas antes del montaje, pues sólo cambiamos los productos antes de ensamblados. Esta garantía se ejerce dentro del periodo en el presente documento, con la presentación de este certificado y la factura. Si se detecta un defecto de fabricación, el consumidor debe solicitar asistencia técnica en el lugar de compra con la etiqueta del producto y el número de lote. Esta garantía quedará anulada y sin efecto en los siguientes casos:
- El peso soportado por cada balda debe respetar los valores indicados en la ilustración;
- No se siguen las recomendaciones de montaje contenidas en este manual;
- El defecto es causado por el propietario o por terceros;
- El almacenamiento del mueble en lugares inadecuados
- Cualquier corte o alteración en el mueble - Manipulación y transporte inadecuados del mueble.

Mr. Assembler, please check parts before assembling. We only replace products before put together. This warranty shall be applied within the time limits specified herein, by presentation of this certificate and invoice. If a manufacturing defect is found, the consumer must request technical assistance from the place of purchase, holding the product label with the batch number. This warranty will be null and void in the following cases:
- The weight supported by each shelf must comply with the values shown in the illustration;
- The assembly recommendations contained in this manual are not complied with;
- The defect is caused by the owner or third parties;
- Storage of the furniture in inappropriate places;
- Any cutting or alterations to the furniture;
- Improper handling and transportation of the furniture.

ACESSÓRIOS EM TAMANHO REAL | ACCESORIOS DE TAMAÑO NATURAL | LIFE-SIZE ACCESSORIES

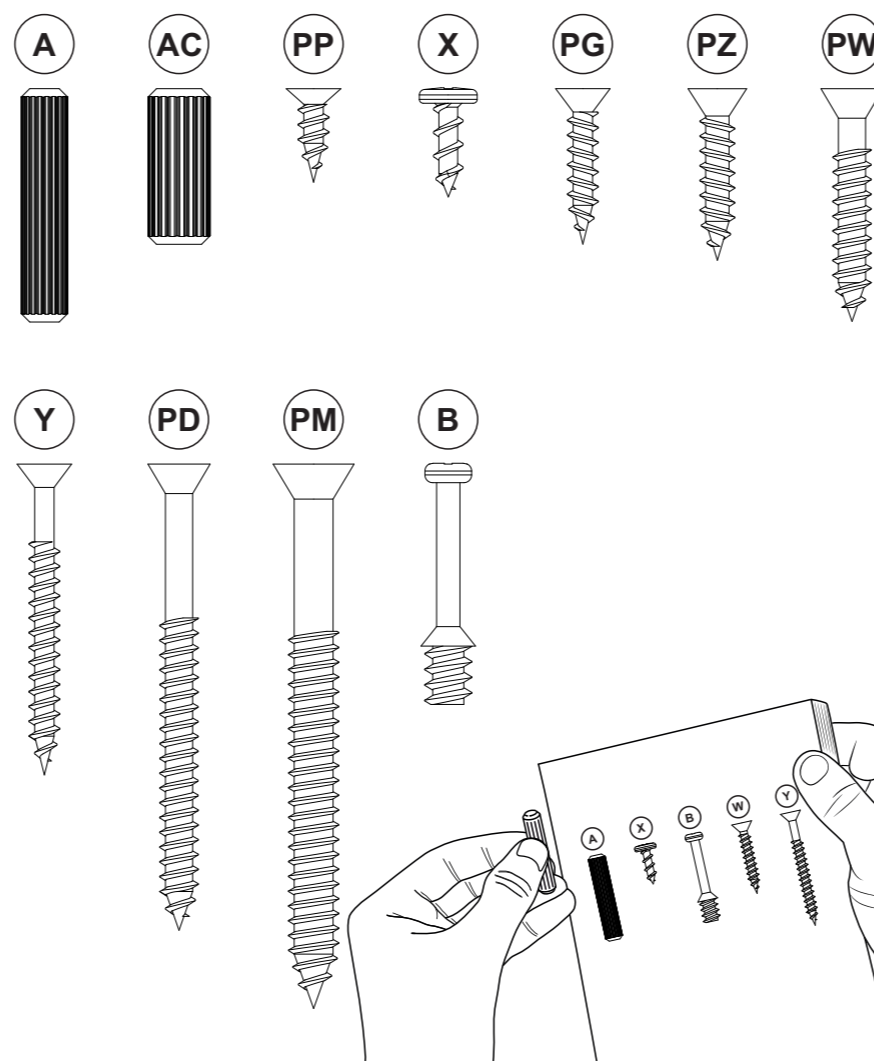

RELAÇÃO DE PEÇAS | LISTA DE PIEZAS | PARTS LIST

Nº PEÇA NR. PIEZA ITEM	DESCRIÇÃO DESCRIPCIÓN DESCRIPTION	MATERIAL	COD PEÇA COD PIEZA PART CODE	QTDE CTD. QTY.	COMP. LARGO LENGTH	LARG ANCHO WIDTH	ESP ESP THICK
1	BASE INFERIOR BASE INFERIOR LOWER BASE	MDF	70378-01	1	2124	296	15
2	LATERAL DIVISÓ LADO DER/IZQ RIGHT/LEFT SIDE	MDF	70379-02	2	294	170	15
3	DIVISORIA DIVISION DIVISORY	MDF	70380-03	2	267	170	15
4	TAMPO INFERIOR CUBIERTA INFERIOR LOWER TOP	MDF	70381-04	1	2124	296	15
5	VISTA FRONTAL VISTA FRONTAL FRONT VIEW	MDF	70382-05	1	1764	83	15
6	LATERAL CENTRAL LATERAL CENTRAL CENTRAL SIDE	MDF	70383-06	2	124	83	15
7	TAMPO SUPERIOR CUBIERTA SUPERIOR UPPER TOP	MDF	70384-07	1	2124	296	22
8	PAINEL NICHU PANEL NICHU NICHE PANEL	MDF	70385-08	1	2128	446	12
9	VISTA LATERAL VISTA LADO SIDE VIEW	MDF	70386-09	2	586	70	15
10	RIPA ARREDONDADA RIPA REDONDEADA ROUNDEAD SLAT	MDF	2973	2	2128	55	22
11	SUORTE PAINEL SOPORTE DE PANEL PANEL SUPPORT	MDF	70387-11	2	530	78	15
12	SUORTE PAREDE SOPORTE MURAL WALL CRACKET	MDF	70388-12	2	530	78	15
13	PAINEL CENTRAL PANEL CENTRAL CENTER PANEL	MDF	70389-13	1	2128	530	12
14	PAINEL CENTRAL PANEL CENTRAL CENTER PANEL	MDF	70390-14	1	2128	530	12
16	PAINEL SUPERIOR PANEL SUPERIOR UPPER PANEL	MDF	70392-16	1	2128	166	12
17	VISTA LATERAL VISTA LADO SIDE VIEW	MDF	70393-17	2	1086	70	15
18	TRAVA BLOQUEO LOCK	MDF	70394-18	3	450	71	15
19	SUORTE PAINEL SOPORTE DE PANEL PANEL SUPPORT	MDF	70395-19	1	1800	78	15
20	SUORTE PAREDE SOPORTE MURAL WALL CRACKET	MDF	70396-20	1	1800	78	15
21	TRAVA BLOQUEO LOCK	MDF	70397-21	2	640	119	12
22	MOLDURA MOLDURA FRAME	MDF	2974	2	979	144	12
25	MOLDURA MOLDURA FRAME	MDF	2977	4	203	144	15
26	MOLDURA MOLDURA FRAME	MDF	2978	6	203	144	15
27	KIT ACESSÓRIO KIT ACCESORIOS ACCESSORIES SET	-	70398-27	-	-	-	-

Caso tenha dificuldade na montagem aponte a câmera do seu celular no QR Code abaixo e acesse o manual virtual.

Si tienes problemas para montarlo, apunta la cámara de tu móvil al código QR que aparece a continuación y accede al manual virtual.

If you're having trouble assembling it, point your cell phone camera at the QR Code below and access the virtual manual.



CONSERVAÇÃO E LIMPEZA | CUIDADO Y LIMPIEZA | UPKEEP AND CLEANING



Não utilize produtos abrasivos como álcool e detergentes, como também esponjas rígidas ou palhas de aço na limpeza dos móveis.
Do not use abrasives such as alcohol and detergent, taugh soaker also steel wool to clean the furniture.
No use limpiadores abrasivos como alcohol y detergentes, así como esponjas rígidaso lana de acero para limpiar los muebles.



Proteja a superfície do móvel de objetos que transmitam calor ou umidade.
Protect the surface of the furniture against objects that can pass heat and humidity.
Proteja la superficie del mueble de objetos que transmitan calor o humedad.

















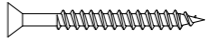
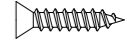

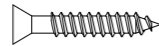
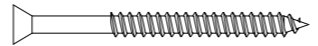
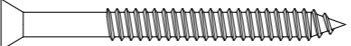
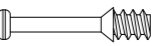
Evitar o contato de água e produto de limpeza com o rodapé do produto, pois poderá danificá-lo.
Avoid the contact of water and cleaning products with baseboard, cause it should damage your product.
Evitar el contacto con agua y producto de limpieza con el rodapié del producto, pues poderá dañarlo.



Procure sempre utilizar flanela limpa e seca para limpeza.
Try always to use a clean and dry flannel to cleaning.
Busque siempre utilizar franela limpia y seca para la limpieza.

Data de atualização: 14/02/2025

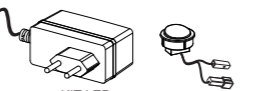
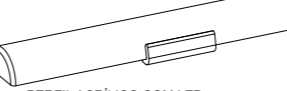
RELAÇÃO DE FERRAGENS | LISTA DE HARDWARE | LIST OF HARDWARE

A 21  6,0x30mm CAVILHA MADEIRA CLAVIJA MADERA WOODEN DOWEL CÓDIGO:270 CÓDIGO:270 CODE:270	AC 10  8,0x20mm CAVILHA MADEIRA CLAVIJA MADERA WOODEN DOWEL CÓDIGO:897 CÓDIGO:897 CODE:897	PP 06  3,5x12mm PARAFUSO CABEÇA CHATA TORNILLO CABEZA PLANA FLAT HEAD SCREW CÓDIGO:2202 CÓDIGO:2202 CODE:2202	PG 24  3,5x20mm PARAFUSO CABEÇA CHATA TORNILLO CABEZA PLANA FLAT HEAD SCREW CÓDIGO:1 CÓDIGO:1 CODE:1	Y 16  3,5x40mm PARAFUSO CABEÇA CHATA TORNILLO CABEZA PLANA FLAT HEAD SCREW CÓDIGO:4 CÓDIGO:4 CODE:4	PZ 75  4,0x22mm PARAFUSO CABEÇA CHATA TORNILLO CABEZA PLANA FLAT HEAD SCREW CÓDIGO:1898 CÓDIGO:1898 CODE:1898
X 44  4,0x12mm PARAFUSO CABEÇA PANELA TORNILLO CABEZA SARTEN PAN HEAD SCREW CÓDIGO:13 CÓDIGO:13 CODE:13	PW 07  4,5x30mm PARAFUSO CABEÇA CHATA TORNILLO CABEZA PLANA FLAT HEAD SCREW CÓDIGO:9 CÓDIGO:9 CODE:9	PD 09  4,5x60mm PARAFUSO CABEÇA CHATA TORNILLO CABEZA PLANA FLAT HEAD SCREW CÓDIGO:11 CÓDIGO:11 CODE:11	PM 12  6,0x70mm PARAFUSO CABEÇA CHATA TORNILLO CABEZA PLANA FLAT HEAD SCREW CÓDIGO:1531 CÓDIGO:1531 CODE:1531	B 16  5,0x31mm PARAFUSO MINIFIX TORNILLO MINIFIX MINI-FIX SCREW CÓDIGO:324 CÓDIGO:324 CODE:324	C 16  TAMBOR MINIFIX BARRIL MINIFIX MINI-FIX BARREL CÓDIGO:286 CÓDIGO:286 CODE:286
R 16  TAPA FURO ADESIVO BOLSILLO ADHESIVO ADHESIVE HOLE POCKET CÓDIGO:119 CÓDIGO:119 CODE:119	BP 12  BUCHA PLÁSTICA TACO PLASTICO PLASTIC BUSHING CÓDIGO:347 CÓDIGO:347 CODE:347	PS 02  PASSA FIO PASE DE CABLES THREAD GUIDE CÓDIGO:1098 CÓDIGO:1098 CODE:1098	TT 05  CANTONEIRA 4 FUROS SOPORTE ANGULAR DE 4 ORIFICIOS 4 HOLE ANGLE BRACKET CÓDIGO:45 CÓDIGO:45 CODE:45	AR 10  ARRUELA LISA ANILLO PLANO FLAT RING CÓDIGO:674 CÓDIGO:674 CODE:674	TM 06  SUPORTE DE FIXAÇÃO SOPORTE DE FIJACIÓN FIXING BRACKET CÓDIGO:1537 CÓDIGO:1537 CODE:1537
K 02  KIT PARA PORTA DE CORRER KIT PUERTA CORREDERA SLIDING DOOR KIT CÓDIGO:288 CÓDIGO:288 CODE:288	LED 01  KIT LED KIT LED LED KIT CÓDIGO:2979 CÓDIGO:2979 CODE:2979	LED 01  PERFIL ACRÍLICO COM LED PERFIL ACRÍLICO CON LED ACRYLIC PROFILE WITH LED CÓDIGO:2980 CÓDIGO:2980 CODE:2980	T 01  2090mm PERFIL TRILHO PERFIL DEL RIEL RAIL PROFILE CÓDIGO:2981 CÓDIGO:2981 CODE:2981		

MONTAGEM | MONTAJE | ASSEMBLY

PASSO 01
PASO 01
STEP 01

1 - Insira as cavilhas [A] nas peças 2 e 3.
2 - Alinhe as cantoneiras [TT] nas marcações da peça 7 e fixe-as usando os parafusos [X].

1 - Inserte las clavijas [A] en las piezas 2 y 3.
2 - Aline las escuadras [TT] en las marcas de la pieza 7 y fijelas utilizando los tornillos [X].

1 - Insert the dowels [A] into parts 2 and 3.
2 - Align the brackets [TT] with the markings on part 7 and secure them using screws [X].

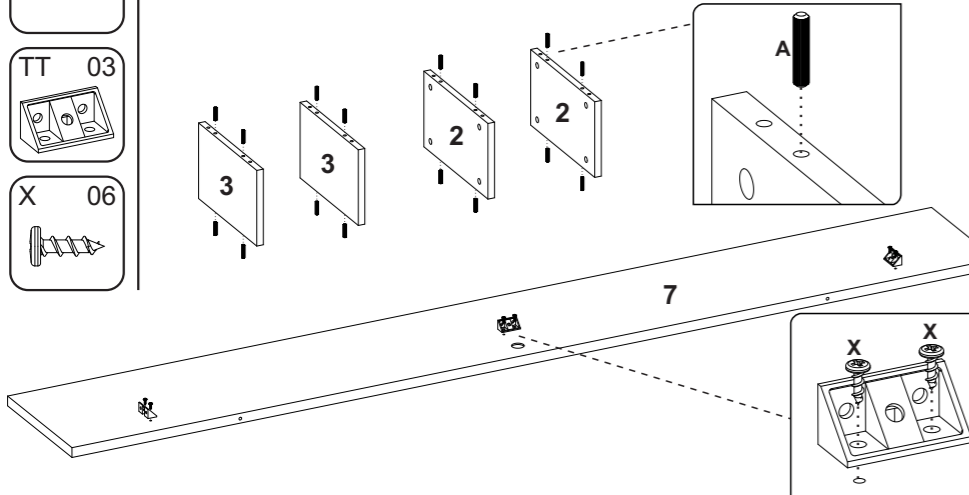

PASSO 03
PASO 03
STEP 03

1 - Insira as cavilhas [A] na peça 5.
2 - Encaixe a peça 4 na peça 5 e fixe-as com os parafusos [Y].

1 - Inserte las clavijas [A] en la pieza 5.
2 - Encaje la pieza 4 en la pieza 5 y fijelas con los tornillos [Y].

1 - Insert the dowels [A] into part 5.
2 - Fit part 4 into part 5 and secure them with screws [Y].

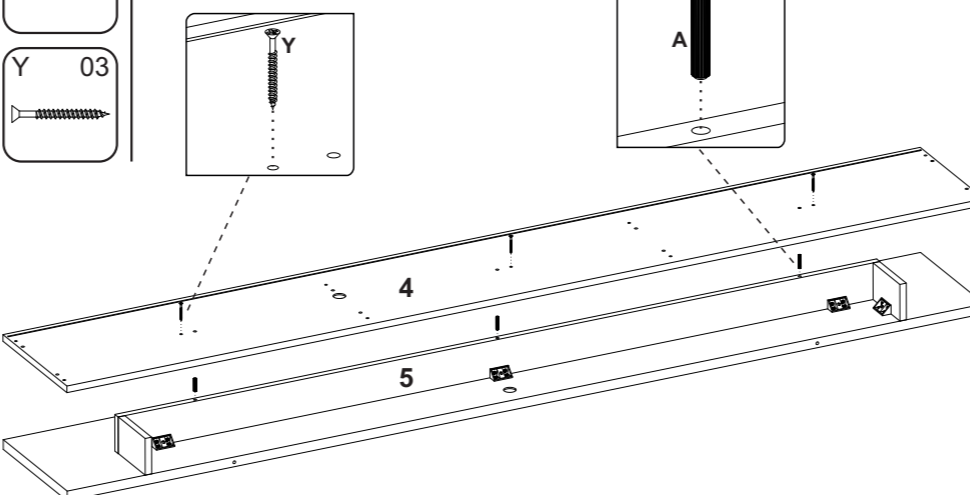

PASSO 05
PASO 05
STEP 05

1 - Encaixe as peças 2 e 3 na peça 4. Em seguida, insira os tambores minifix [C] nas peças 2 e 3 e gire até travar.
2 - Encaixe a peça 1 nas peças 2 e 3. Em seguida, insira os tambores minifix [C] nas peças 2 e 3 e gire até travar.

1 - Encaje las piezas 2 y 3 en la pieza 4. Luego, inserte los tambores minifix [C] en las piezas 2 y 3 y gírelos hasta que traben.
2 - Encaje la pieza 1 en las piezas 2 y 3. Luego, inserte los tambores minifix [C] en las piezas 2 y 3 y gírelos hasta que traben.

1 - Fit parts 2 and 3 into part 4. Then, insert the minifix cams [C] into parts 2 and 3 and turn until locked.
2 - Fit part 1 into parts 2 and 3. Then, insert the minifix cams [C] into parts 2 and 3 and turn until locked.

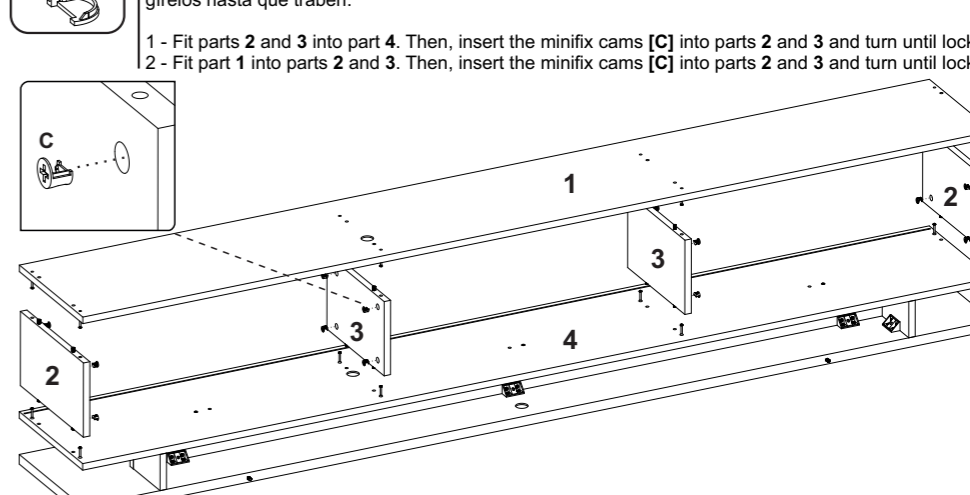

PASSO 02
PASO 02
STEP 02

1 - Alinhe as peças 5 e 6 nas cantoneiras [TT] fixadas no passo anterior, conforme a ilustração abaixo, e fixe-as utilizando os parafusos [X].
2 - Fixe mais duas cantoneiras [TT] nas peças 6 e 7 com os parafusos [X].

1 - Aline las piezas 5 y 6 con las escuadras [TT] fijadas en el paso anterior, según la ilustración a continuación, y fijelas utilizando los tornillos [X].
2 - Fije dos escuadras más [TT] en las piezas 6 y 7 con los tornillos [X].

1 - Align parts 5 and 6 with the brackets [TT] secured in the previous step, as shown in the illustration below, and secure them using screws [X].
2 - Secure two more brackets [TT] to parts 6 and 7 using screws [X].

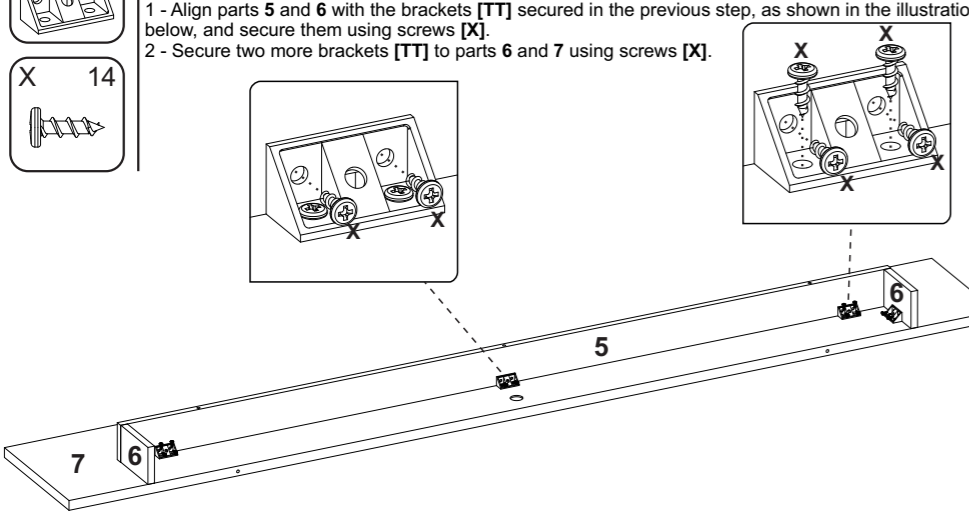

PASSO 04
PASO 04
STEP 04

1 - Insira as cavilhas [A] na peça 7.
2 - Fixe os parafusos minifix [B] nas peças 1 e 4.

1 - Inserte las clavijas [A] en la pieza 7.
2 - Fije los tornillos minifix [B] en las piezas 1 y 4.

1 - Insert the dowels [A] into part 7.
2 - Secure the minifix screws [B] into parts 1 and 4.

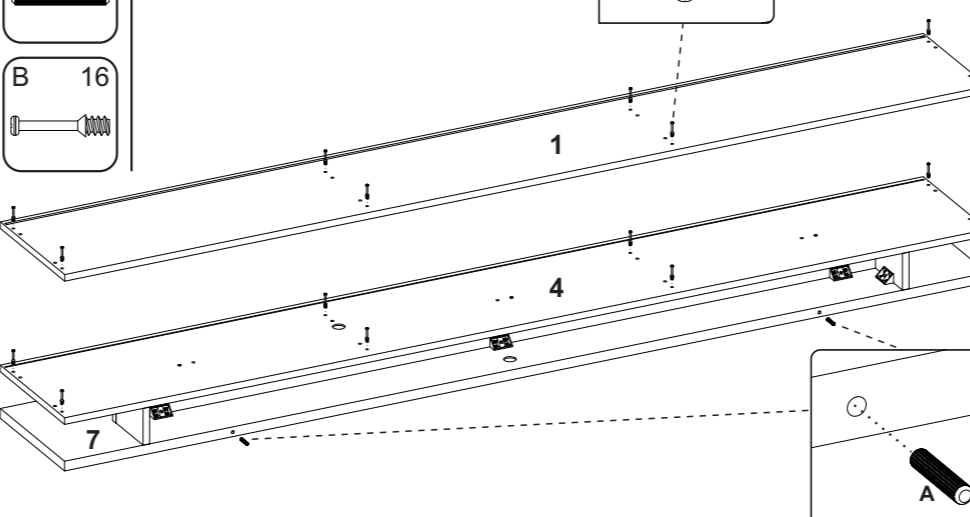

PASSO 06
PASO 06
STEP 06

1 - Encaixe a peça 8 na peça 7 e fixe-as com os parafusos [PD].
2 - Fixe a peça 8 na peça 1 com os parafusos [Y].

1 - Encaje la pieza 8 en la pieza 7 y fijelas con los tornillos [PD].
2 - Fije la pieza 8 a la pieza 1 con los tornillos [Y].

1 - Fit part 8 into part 7 and secure them with screws [PD].
2 - Secure part 8 to part 1 using screws [Y].

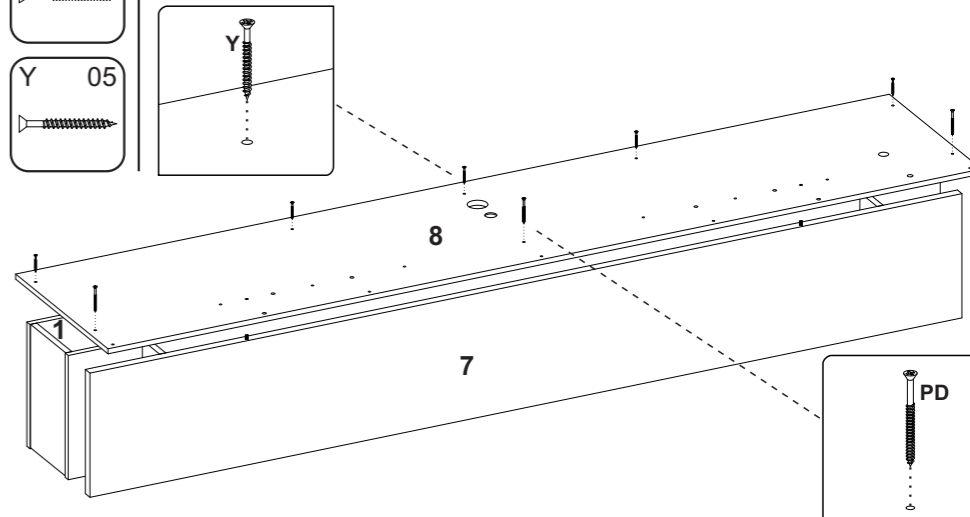

PASSO 07
PASO 07
STEP 07

- 1 - Insira as cavilhas [AC] na peça 10 e encaixe-a na peça 8.
- 2 - Fixe a peça 8 na peça 10 com os parafusos [PW].

- 1 - Inserte las clavijas [AC] en la pieza 10 y encájela en la pieza 8.
- 2 - Fije la pieza 8 a la pieza 10 con los tornillos [PW].

- 1 - Insert the dowels [AC] into part 10 and fit it into part 8.
- 2 - Secure part 8 to part 10 with screws [PW].

AC 02

PW 05

PASSO 08
PASO 08
STEP 08

- 1 - Insira as cavilhas [AC] na peça 8 e encaixe as peças 11 nas mesmas.
- 2 - Fixe as peças 11 na peça 8 com os parafusos [PD].
- 3 - Alinhe as peças 9 conforme a imagem abaixo e fixe-as com os parafusos [PZ].

- 1 - Inserte las clavijas [AC] en la pieza 8 y encaje las piezas 11 en ellas.
- 2 - Fije las piezas 11 a la pieza 8 con los tornillos [PD].
- 3 - Alinee las piezas 9 según la imagen a continuación y fijelas con los tornillos [PZ].

- 1 - Insert the dowels [AC] into part 8 and fit parts 11 into them.
- 2 - Secure parts 11 to part 8 with screws [PD].
- 3 - Align parts 9 as shown in the image below and secure them with screws [PZ].

AC 04

PD 06

PZ 06

PASSO 09
PASO 09
STEP 09

- 1 - Encaixe o interruptor do [LED] na peça 8.
- 2 - Fixe os suportes do perfil de [LED] na peça 8 com os parafusos [PP].
- 3 - Encaixe o perfil de [LED] nos suportes fixados na peça 8.

- 1 - Encaje el interruptor del [LED] en la pieza 8.
- 2 - Fije los soportes del perfil de [LED] en la pieza 8 con los tornillos [PP].
- 3 - Encaje el perfil de [LED] en los soportes fijados en la pieza 8.

- 1 - Fit the [LED] switch into part 8.
- 2 - Secure the [LED] profile brackets to part 8 with screws [PP].
- 3 - Fit the [LED] profile into the brackets secured to part 8.

LED 01

LED 01

PP 06

PASSO 10
PASO 10
STEP 10

Se desejar que o painel do nicho fique a uma distância de 200 mm do chão, posicione as peças 12 a 445 mm do chão até o início da peça 12.

1 - Com as peças posicionadas nos respectivos lugares, marque a parede nos furos das peças. Em seguida, faça os furos na parede e insira as buchas [BP].

2 - Fixe as peças 12 na parede com os parafusos [PM] e arruelas [AR].

3 - Encaixe o nicho nos suportes fixados na parede. Em seguida, marque a parede nos furos das peças 9.

4 - Retire o nicho dos suportes, fure a parede nas marcações e insira as buchas [BP].

5 - Encaixe o nicho na parede e fixe as peças 9 com os parafusos [PM].

Si desea que el panel del nicho quede a una distancia de 200 mm del suelo, posicione las piezas 12 a 445 mm del suelo hasta el inicio de la pieza 12.

1 - Con las piezas colocadas en sus respectivos lugares, marque la pared en los orificios de las piezas. Luego, haga los orificios en la pared e inserte los tacos [BP].

2 - Fije las piezas 12 a la pared con los tornillos [PM] y arandelas [AR].

3 - Encaje el nicho en los soportes fijados en la pared. Luego, marque la pared en los orificios de las piezas 9.

4 - Retire el nicho de los soportes, perfure la pared en las marcas e inserte los tacos [BP].

5 - Encaje el nicho en la pared y fije las piezas 9 con los tornillos [PM].

If you want the niche panel to be 200 mm from the floor, position pieces 12 at 445 mm from the floor to the beginning of piece 12.

1 - With the pieces positioned in their respective places, mark the wall at the holes of the pieces. Then, drill the holes in the wall and insert the wall plugs [BP].

2 - Attach pieces 12 to the wall using screws [PM] and washers [AR].

3 - Fit the niche onto the supports fixed to the wall. Then, mark the wall at the holes of pieces 9.

4 - Remove the niche from the supports, drill the wall at the markings, and insert the wall plugs [BP].

5 - Fit the niche onto the wall and secure pieces 9 using screws [PM].

BP 08

PM 08

AR 06

PAREDE MURO WALL

445mm

500mm

12

BP

PM

PAREDE MURO WALL

Encaixar Fitting Encaje

BP

PM

PASSO 11
PASO 11
STEP 11

- 1 - Faça as conexões do LED conforme o desenho abaixo.

- 1 - Realice las conexiones del LED según el dibujo abajo.

- 1 - Make the LED connections as shown in the drawing below.

VERMELHO ROJO RED

AZUL BLUE

PASSO 12
PASO 12
STEP 12

- 1 - Alinhe as peças 13 e 14 conforme a imagem abaixo e una-as com os suportes [TM] e os parafusos [X].
- 2 - Alinhe as peças 18 conforme a imagem abaixo e fixe-as nas peças 13 e 14 com os parafusos [PZ].

- 1 - Alinee las piezas 13 y 14 según la imagen abajo y únalas con los soportes [TM] y los tornillos [X].
- 2 - Alinee las piezas 18 según la imagen abajo y fijelas a las piezas 13 y 14 con los tornillos [PZ].

- 1 - Align pieces 13 and 14 as shown in the image below and join them using the supports [TM] and screws [X].
- 2 - Align pieces 18 as shown in the image below and secure them to pieces 13 and 14 using screws [PZ].

TM 04

X 16

PZ 12

PASSO 13
PASO 13
STEP 13

- 1 - Insira as cavilhas [AC] na peça 10 e encaixe-a na peça 14.
- 2 - Fixe a peça 14 na peça 10 com os parafusos [PW].

- 1 - Inserte las clavijas [AC] en la pieza 10 y encájela en la pieza 14.
- 2 - Fije la pieza 14 a la pieza 10 con los tornillos [PW].

- 1 - Insert the dowels [AC] into part 10 and fit it into part 14.
- 2 - Secure part 14 to part 10 with screws [PW].

AC 02

PW 02

PASSO 14
PASO 14
STEP 14

- 1 - Insira as cavilhas [AC] na peça 14.
 2 - Encaixe a peça 19 na peça 14 e fixe-as com os parafusos [Y].
- 1 - Inserte las espigas [AC] en la pieza 14.
 2 - Encaje la pieza 19 en la pieza 14 y fijelas con los tornillos [Y].
- 1 - Insert the dowels [AC] into piece 14.
 2 - Fit piece 19 onto piece 14 and secure them with screws [Y].

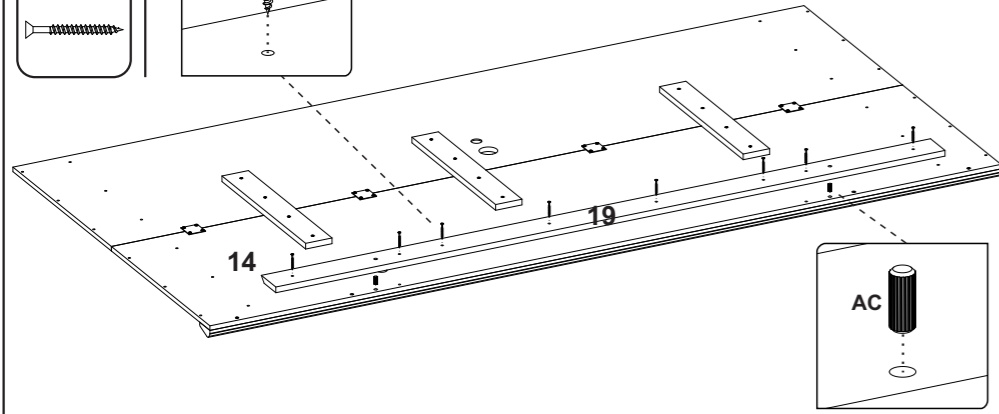
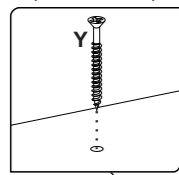

PASSO 15
PASO 15
STEP 15

- 1 - Alinhe as peças 22 conforme a imagem abaixo e fixe-as com os parafusos [PG].
- 1 - Alinee las piezas 22 según la imagen abajo y fijelas con los tornillos [PG].
- 1 - Align pieces 22 as shown in the image below and secure them with screws [PG].

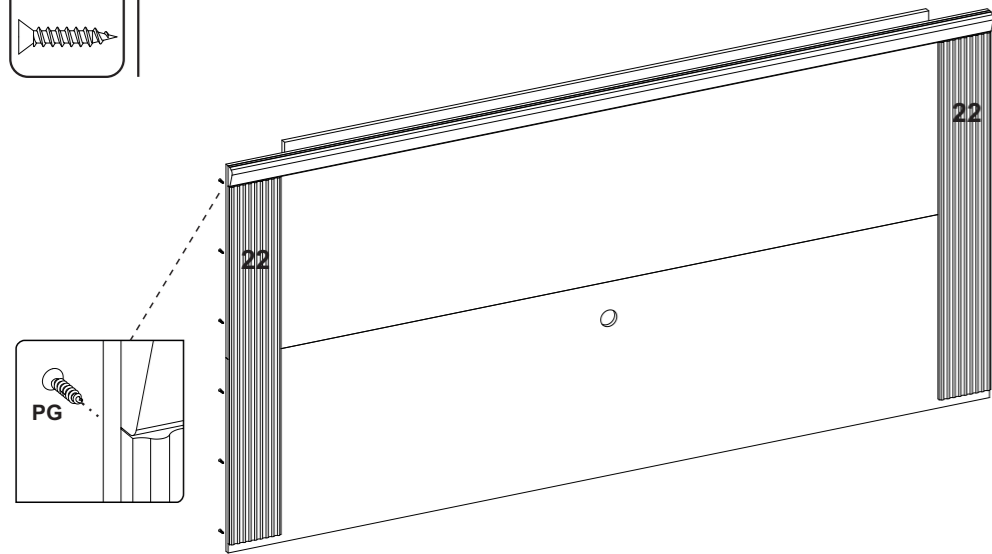
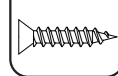
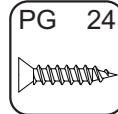

PASSO 16
PASO 16
STEP 16

- 1 - Alinhe a peça 16 na peça 14 e fixe-as com os suportes [TM] e os parafusos [X].
 2 - Alinhe as peças 17 conforme a imagem abaixo e fixe-as com os parafusos [PZ].
 3 - Fixe a peça 19 na peça 16 com os parafusos [PZ].
- 1 - Alinee la pieza 16 con la pieza 14 y fijelas con los soportes [TM] y los tornillos [X].
 2 - Alinee las piezas 17 según la imagen abajo y fijelas con los tornillos [PZ].
 3 - Fije la pieza 19 a la pieza 16 con los tornillos [PZ].
- 1 - Align piece 16 with piece 14 and secure them with supports [TM] and screws [X].
 2 - Align pieces 17 as shown in the image below and secure them with screws [PZ].
 3 - Secure piece 19 to piece 16 with screws [PZ].

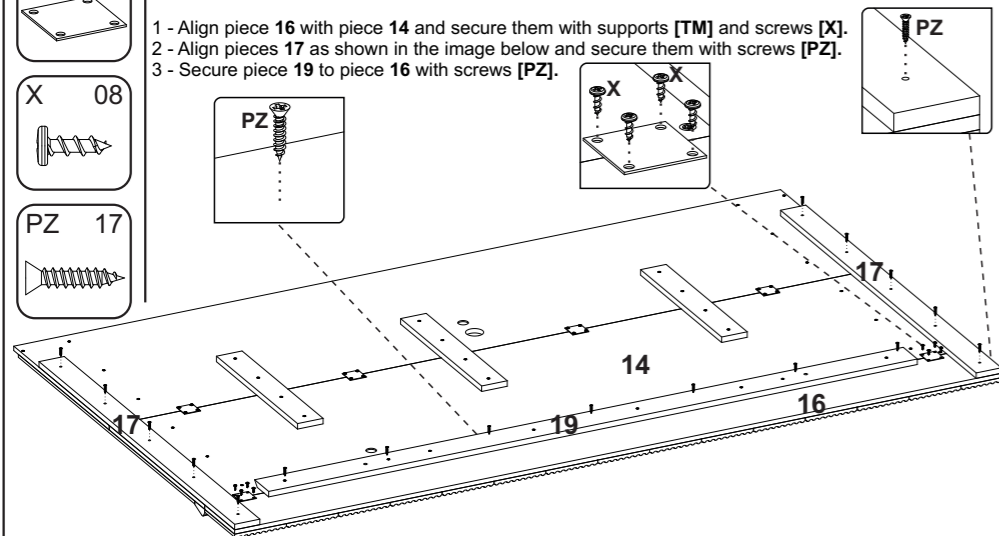
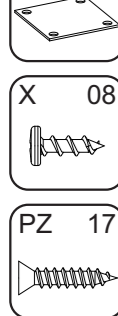
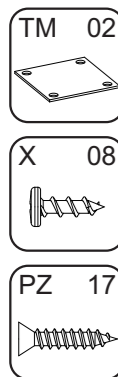

PASSO 17
PASO 17
STEP 17

- 1 - Posicione a peça 20 na parede a uma distância de 806 mm entre o final da peça 9 e o começo da peça 20.
 2 - Com a peça posicionada no seu respectivo lugar, marque a parede nos furos da peça. Em seguida, faça os furos na parede e insira as buchas [BP].
 3 - Fixe a peça 20 na parede com os parafusos [PM] e arruelas [AR]. Em seguida, encaixe o painel no nicho e na parede.
- 1 - Coloque la pieza 20 en la pared a una distancia de 806 mm entre el final de la pieza 9 y el inicio de la pieza 20.
 2 - Con la pieza posicionada en su lugar correspondiente, marque la pared en los orificios de la pieza. Luego, haga los orificios en la pared e inserte los tacos [BP].
 3 - Fije la pieza 20 a la pared con los tornillos [PM] y las arandelas [AR]. Luego, encaje el panel en el nicho y en la pared.
- 1 - Position piece 20 on the wall at a distance of 806 mm between the end of piece 9 and the beginning of piece 20.
 2 - With the piece positioned in its respective place, mark the wall at the holes of the piece. Then, drill the holes in the wall and insert the wall plugs [BP].
 3 - Secure piece 20 to the wall with screws [PM] and washers [AR]. Then, fit the panel into the niche and onto the wall.

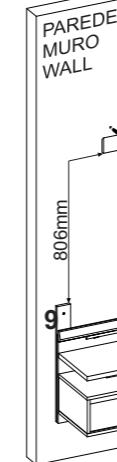
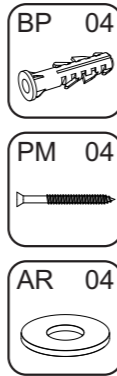

Encaixar
 Fitting
 Encaje

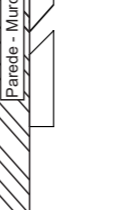

PASSO 18
PASO 18
STEP 18

- 1 - Cole os adesivos [R] sobre os tambores [C].
 2 - Encaixe os passa-fios [PS] nas peças 8 e 13.
 3 - Encaixe o perfil trilho [T] na peça 1.
- 1 - Pegue las pegatinas [R] sobre los tambores [C].
 2 - Encaje los pasa cables [PS] en las piezas 8 y 13.
 3 - Encaje el perfil riel [T] en la pieza 1.
- 1 - Stick the stickers [R] onto the drums [C].
 2 - Insert the cable grommets [PS] into pieces 8 and 13.
 3 - Insert the track profile [T] into piece 1.

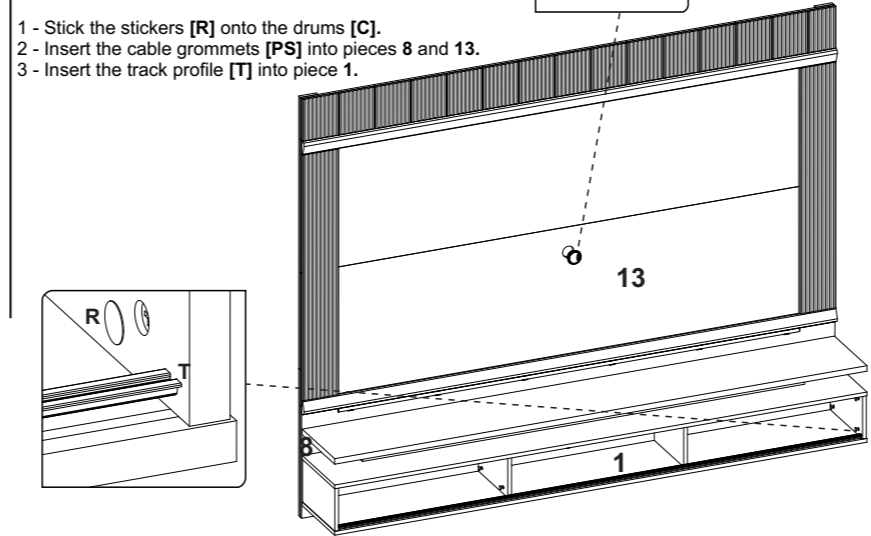

PASSO 19
PASO 19
STEP 19

- Repita os passos abaixo para montar as duas portas.
 1 - Alinhe as peças 25 e 26 conforme a imagem abaixo.
 2 - Alinhe a peça 21 nas peças 25 e 26 conforme a imagem abaixo e fixe-as com os parafusos [PZ].
- Repita los siguientes pasos para montar las dos puertas.
 1 - Alinee las piezas 25 y 26 según la imagen abajo.
 2 - Alinee la pieza 21 con las piezas 25 y 26 según la imagen abajo y fijelas con los tornillos [PZ].
- Repeat the steps below to assemble both doors.
 1 - Align pieces 25 and 26 as shown in the image below.
 2 - Align piece 21 with pieces 25 and 26 as shown in the image below and secure them with screws [PZ].

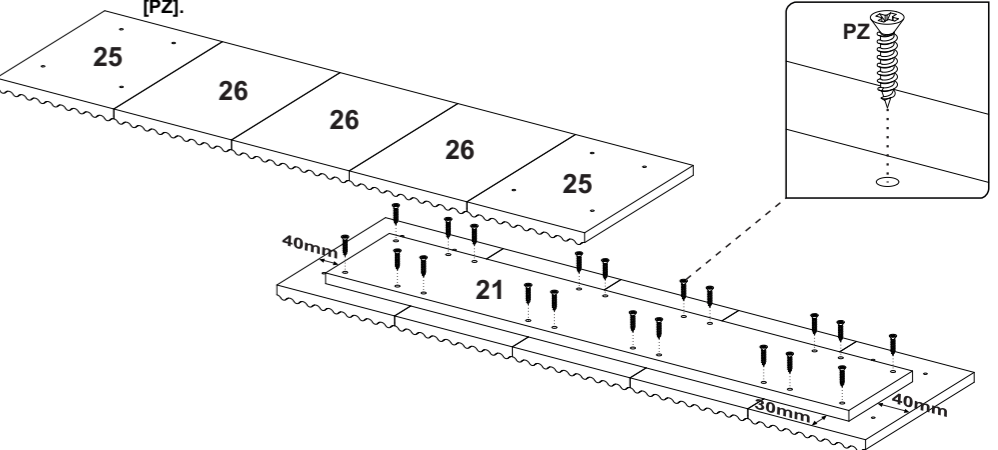
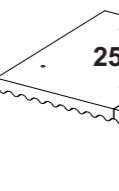
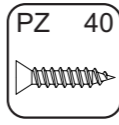

PASSO 20
PASO 20
STEP 20

- 1 - Alinhe as roldanas [K] nas marcações das peças 25 e fixe-as com os parafusos que vêm no kit.
 2 - Alinhe as guias [K] nas marcações superiores das peças 25 e fixe-as com os parafusos que vêm no kit. Não aperte muito os parafusos das guias.
- 1 - Alinee las poleas [K] en las marcas de las piezas 25 y fijelas con los tornillos que vienen en el kit.
 2 - Alinee las guías [K] en las marcas superiores de las piezas 25 y fijelas con los tornillos que vienen en el kit. No apriete demasiado los tornillos de las guías.
- 1 - Align the pulleys [K] with the markings on pieces 25 and secure them with the screws provided in the kit.
 2 - Align the guides [K] with the upper markings on pieces 25 and secure them with the screws provided in the kit. Do not overtighten the guide screws.

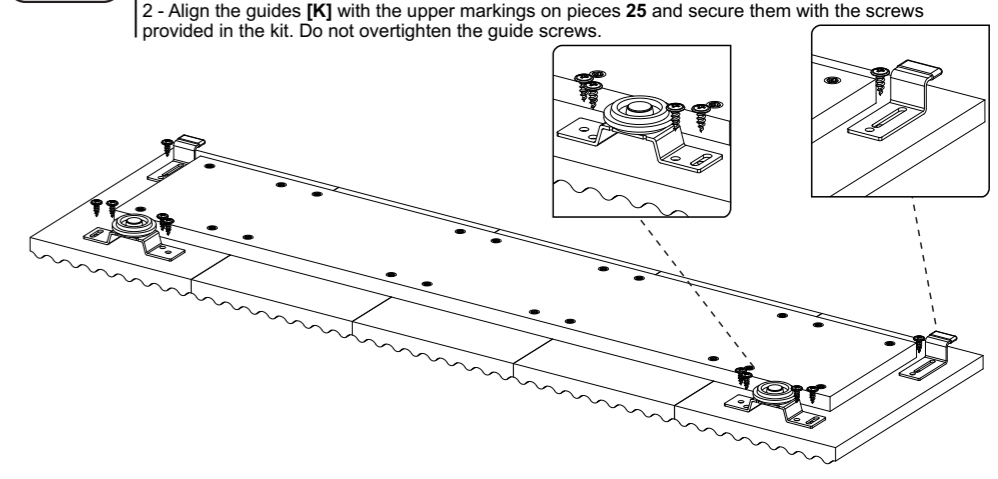
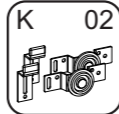

PASSO 21
PASO 21
STEP 21

- 1 - Encaixe a porta no produto, pela parte de trás do produto devemos fixar mais um parafuso em cada guia e apertar os outros.
- 1 - Encajar la puerta en el producto, por la parte trasera del producto debemos fijar un tornillo más en cada guía y apretar los demás.
- 1 - Fit the door into the product, from the back of the product we must fix one more screw in each guide and tighten the others.

