

7.- INSERTAR SOPORTE REPISAS DUPLO ① EN COSTADOS ① Y ② A LA ALTURA DESEADA Y UBIQUE LAS REPISA MÓVILES ⑮ SOBRE LOS MISMOS.

8.- POR ÚLTIMO, INSTALE LAS PUERTAS ⑬ Y ⑭ A COSTADOS ① O ② UNIENDO LAS PARTES DE LAS BISAGRAS ③ PREVIAMENTE INSTALADOS (SEGÚN DETALLE DE MONTAJE PUERTAS). PAG. 2

PARA EL PASO A PASO PUEDE REVISAR VIDEO DE ARMADO MUEBLE EN NUESTRO CANAL YOUTUBE ESCANEADO EL SGTE. QR

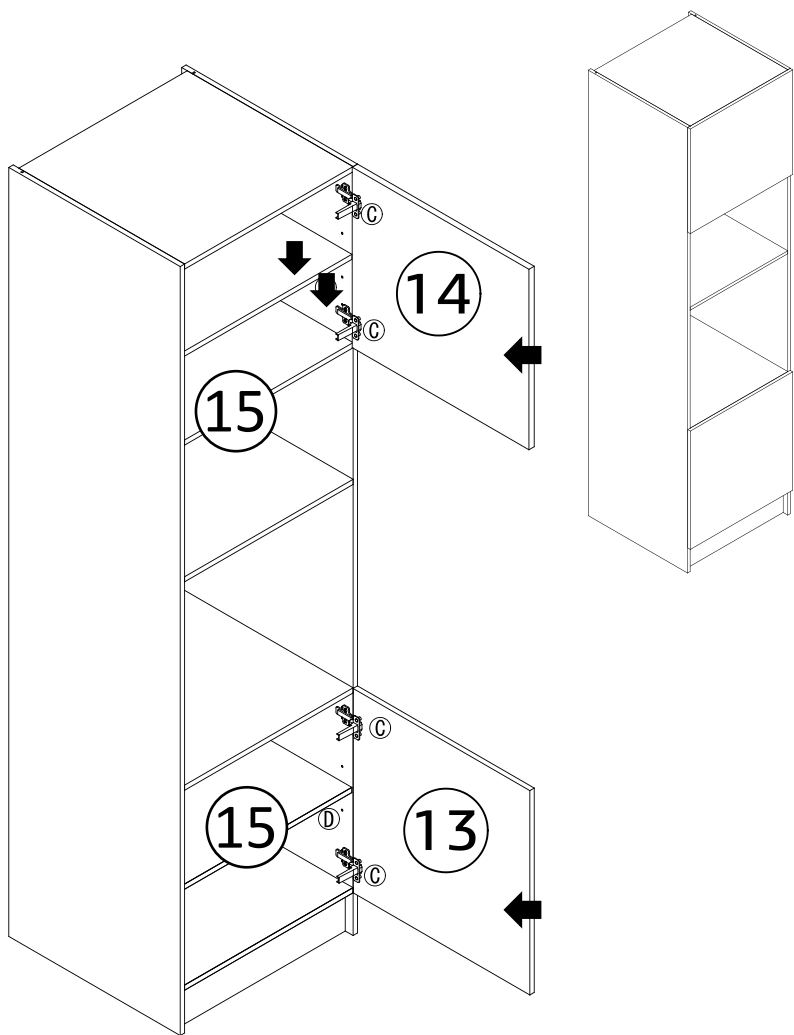

SERVICIO TÉCNICO  
CONTACTO :  
+569 85494217

## TORRE HORNO 60 - 2 PUERTAS 600x595x2250

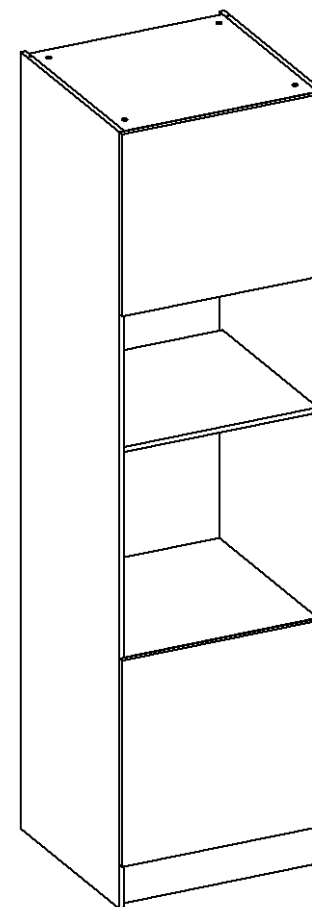

Industria Chilena

## DETALLE DE MONTAJE DE PUERTAS

- 1° UBIQUE PARTE "A" DE BISAGRA EN EL COSTADO Y ATORNILLELA.
- 2° HAGA EXACTAMENTE LO MISMO CON PARTE "B" DE BISAGRA EN LA PUERTA.
- 3° INSERTE PARTE "B" EN PARTE "A" Y FIJE CON TORNILLOS.
- 4° LOS TORNILLOS DE FIJACION LE PERMITIRÁN REGULAR LA ALTURA Y UBICACIÓN DE LA PUERTA: LOS TORNILLOS 1 Y 2 DE DIAGRAMA PERMITEN LA REGULACION DE LA ALTURA DE LA PUERTA. EL TORNILLO 5 DEL DIAGRAMA LE PERMITIRÁ ACERCAR MENOS O MÁS LA PUERTA AL MUEBLE O HACIA SU CUERPO EN FORMA HORIZONTAL. EL TORNILLO 6 DEL DIAGRAMA PERMITE REGULAR HACIA LA IZQUIERDA O DERECHA LA PUERTA. LOS DEMAS TORNILLOS DEL DIAGRAMA CUMPLEN LA FUNCION DE FIJAR BISAGRA A LA MELAMINA.

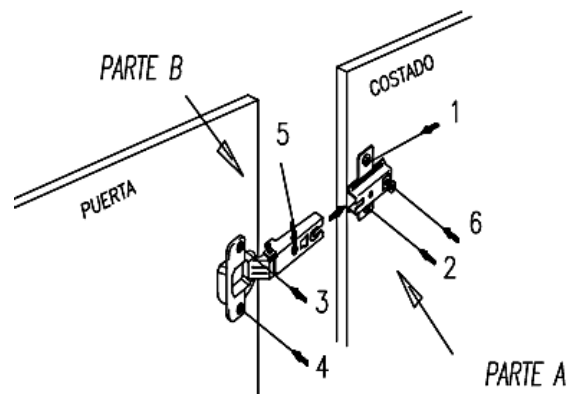

### DETALLE MONTAJE DE MINIFIX

- 1° INSERTE CABEZA EN PERFORACIÓN HECHAS EN LAS BARRAS, PISO, TECHO Y REPISA. DEJANDO EL TRIÁNGULO (DIBUJADO EN LA PIEZA) MIRANDO HACIA LA PERFORACION DEL CANTO.
- 2° INSERTAR VÁSTAGO A PERFORACIÓN EN LOS COSTADOS IZQUIERDO Y DERECHO HASTA QUE TOPE CON LA CABEZA.
- 3° ROTAR CON ATORNILLADOR EN 180 GRADOS LA CABEZA DEL MINIFIX, AJUSTANDO ASÍ EL MECANISMO.

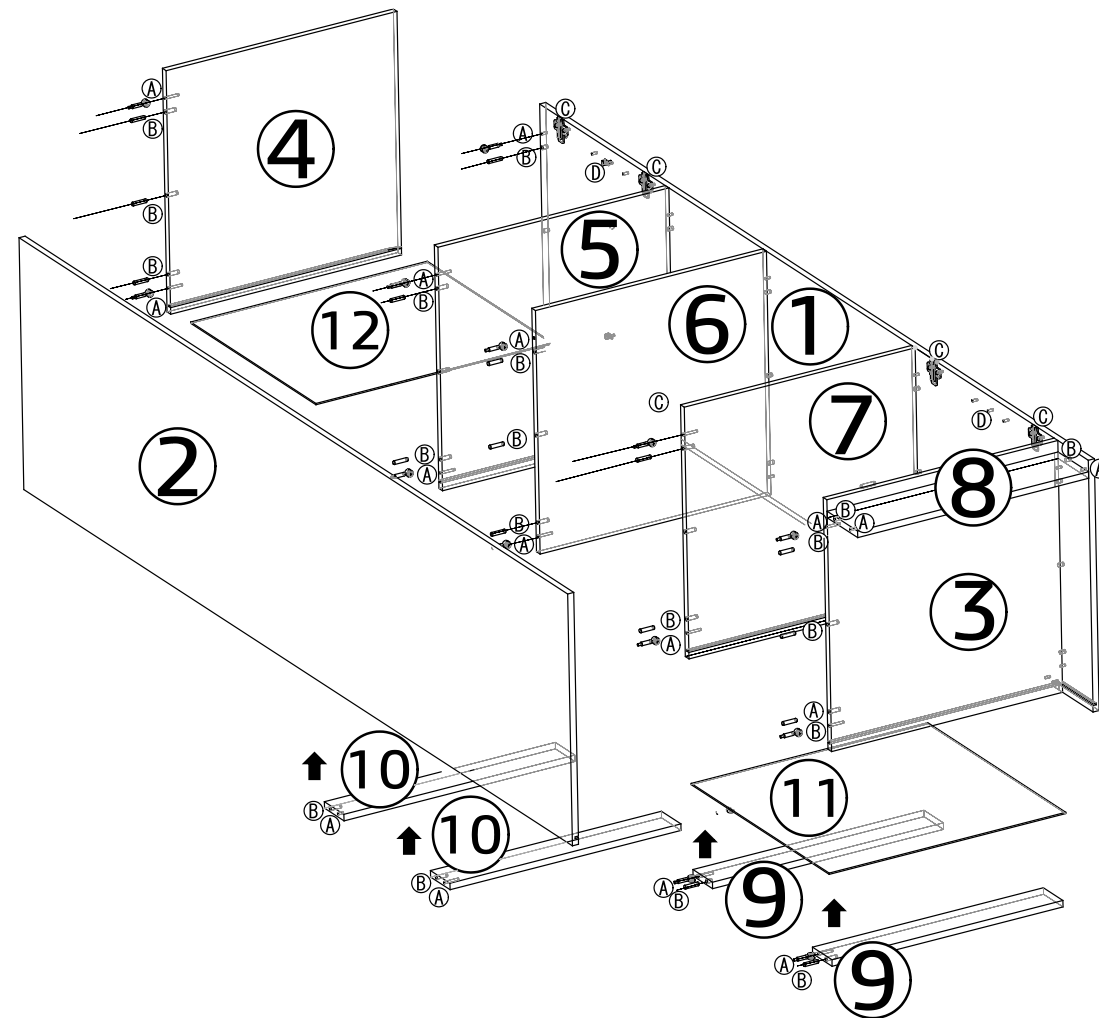
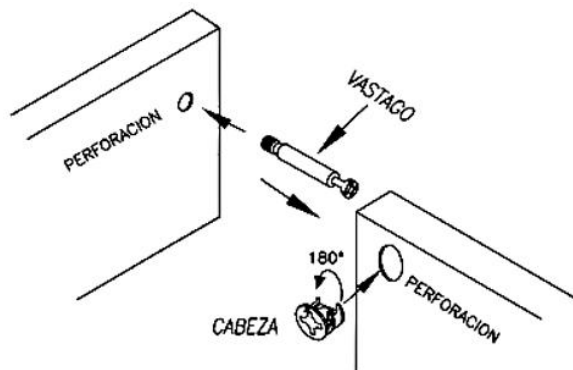







## RECOMENDACIONES ANTES DE ARMAR:

- 1.- DESEMBALE CON CUIDADO Y ORDENE LAS PIEZAS Y LA FERRETERIA. PARA PROTECCION DE LAS PIEZAS, UTILICE EL CARTON COMO SUPERFICIE DE TRABAJO.
2. – NO SE SUMISTRARÁ PEGAMENTO, PERO SE RECOMIENDA AGREGAR COLA FRIA EN LA UNION DE TARUGOS **B**.
- 3.- PARA INSERTAR LOS TARUGOS **B** A LAS PERFORACIONES, DAR PEQUEÑOS Y SUAVES GOLPES EN SU CABEZA PARA NO QUEBRARLOS EN EL INTERIOR DE LA PERFORACIÓN.
- 4.- INTALAR CABEZAS MINIFIX **A** EN BARRAS **9**), ZOCALO **8**), PISO **3**), TECHO **4**) Y REPISAS **5**), **6**) Y **7**) . PREVIO ARMADO.

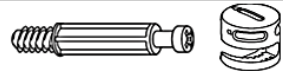
## INTRUCCIONES DE ARMADO TORRE HORNO 60 – 2PUERTAS:

- 1.- INSTALAR PIEZAS DE BISAGRAS **C** EN COSTADO DERECHO **1**) E IZQUIERDO **2**) Y PUERTAS **13**) Y **14**) (SEGÚN DETALLE DE MONTAJE PUERTAS). PAG. 2
2. - INSERTAR A LOS COSTADOS DERECHO **1**) E IZQUIERDO **2**) LOS TARUGOS **B**). ACOSTAR COSTADOS DERECHO **1**) CON CANTO ENCHAPADO HACIA ARRIBA.
- 3.- UNIR BARRAS DE AMARRE **9**), **10**) Y PISO **3**) A COSTADO DERECHO **1**) UTILIZADO MINIFIX **A**) Y TARUGOS **B**). REPETIR PASO CON ZOCALO **8**).
- 4.- INTALAR FOLIO TRASERA INFERIOR **11**) ANTES DE FJAR REPISA HORNO **7**) A COSTADO DERECHO **1**). DESLIZAR LA TRASERA ENTRE RANURAS EXISTENTES EN COSTADO **1**) Y PISO **3**). LUEGO FIJAR REPISA HORNO **7**) ENCERRANDO LA TRASERA INFERIOR **11**).
5. FIJAR REPISA FIJA **5**), REPISA MICROONDAS **6**) UTILIZADO MINIFIX **A**) Y TARUGOS **B**).
- 6.- INSTALAR FOLIO TRASERA SUPERIOR **12**) ANTES DE FJAR TECHO **4**) A COSTADO DERECHO **1**). DESLIZAR LA TRASERA ENTRE RANURAS EXISTENTES EN COSTADO **1**) Y REPISAS FIJA **5**) LUEGO FIJAR TECHO **4**) CONMINIFIX **A**) Y TARUGOS **B**) ENCERRANDO LA TRASERA SUPERIOR **12**).
- 7.- FIJAR COSTADO IZQUIERDO **2**) UNIENDO PISO **3**), TECHO **4**) REPISA FIJA **5**), REPISA MICROONDAS, **6**) REPISA HORNO **7**), BARRAS TRASERAS **9**), **10**) Y ZOCALO **8**). UTILIZADO MINIFIX **A**) Y TARUGOS **B**).

ITEM	DESIGNACION	DIMENSIONES	CANT.
<b>1</b>	COSTADO DERECHO	2250x580x15	<b>1</b>
<b>2</b>	COSTADO IZQUIERDO	2250x580x15	<b>1</b>
<b>3</b>	PISO	570x580x15	<b>1</b>
<b>4</b>	TECHO	570x560x15	<b>1</b>
<b>5</b>	REPISA FIJA SUPERIOR	570x560x15	<b>1</b>
<b>6</b>	REPISA MICROONDAS	570x560x15	<b>1</b>
<b>7</b>	REPISA HORNO	570x580x15	<b>1</b>
<b>8</b>	ZÓCALO	570x125x15	<b>1</b>
<b>9</b>	BARRA TRASERA INF.	570x80x15	<b>2</b>
<b>10</b>	BARRA TRASERA SUP.	570x80x15	<b>2</b>
<b>11</b>	TRASERA INF.	584x575x3	<b>1</b>
<b>12</b>	TRASERA SUP.	584x514x3	<b>1</b>
<b>13</b>	PUERTA INF.	598x598x15	<b>1</b>
<b>14</b>	PUERTA SUP.	598x528x15	<b>1</b>
<b>15</b>	REPISA MÓVIL	568x540x15	<b>2</b>

ITEM	DESIGNACION	TIPO	CANT.
<b>A</b>	MINIFIX TAMBOR Ø15 MM		<b>30</b>
<b>B</b>	TARUGO Ø8X35 MADERA		<b>40</b>
<b>C</b>	BISAGRA RECTA 35mm C/tornillo		<b>4</b>
<b>D</b>	SOPORTE REPISA DUPLO		<b>8</b>
<b>F</b>	TOPE DE GOMA AUTOAHESIVA		<b>4</b>
<b>G</b>	TAPA AUTOADHESIVA MINIFIX		<b>30</b>

# COMO DIFERENCIAR LAS PIEZAS TORRE HORNO 60 – 2PUERTAS:

NOTA: SE CONSIDERA COMO FRENTE EL CANTO ENCHAPADO DE CADA LATERAL

PERFORACIONES QUE TRASPASAN LA PIEZA    PERFORACIONES QUE SE VEN POR UNA SOLA CARA    PUNTOS GUIAS    ① NUMERO IDENTIFICADOR DE PIEZA EN INSTRUCTIVO

