



Marca europea especialista en descanso

# INSTRUCTIVO DE ARMADO PARA TU CAMA EUROPEA

Estás a un paso de disfrutar un mejor descanso. Ahora solo te falta armar la base y colocar el colchón.

Su práctico diseño europeo requiere un proceso de armado simple. A continuación te explicamos el paso a paso. Manos a la obra!

## TU KIT INCLUYE

### Bases de 1 ó 1,5 Plaza

- 4 Patas atornillables

### Base de 2 Plazas B/D, King o Super King

- 8 Patas atornillables

# INSTRUCCIONES DE ARMADO



1

Ubícate en una zona despejada y lisa donde quieras instalar la cama. Coloca la base tendida en el piso e invertida, o sea con la parte donde va el colchón apoyada en el suelo (La identificarás porque lleva la tela antideslizante, porosa al tacto)

2

Ubicar a pata sobre la base



3

La pata se debe atornillar hasta que tope su cabeza con la golilla y haya entrado por el hilo de la platina.

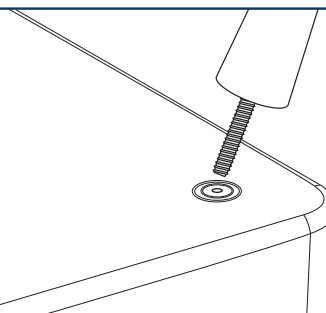

4

Quedando ajustado de modo firme a la base La pata soporte solo se debe atornillar sobre su eje.

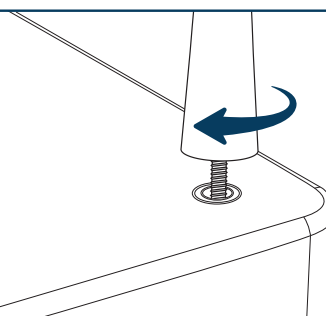

# INSTRUCCIONES DE ARMADO



5

Repetir este paso en todas las patas.

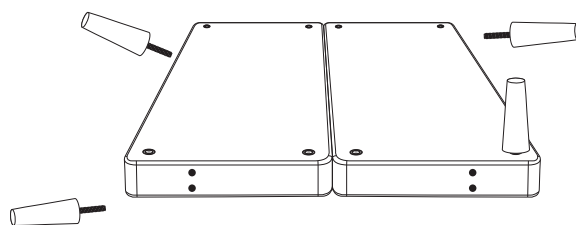

6

Si tu base es dividida, se debes tener en cuenta que los pernos en la cabecera para el ajuste del respaldo queden hacia el lado externo, ambos en el mismo lado..

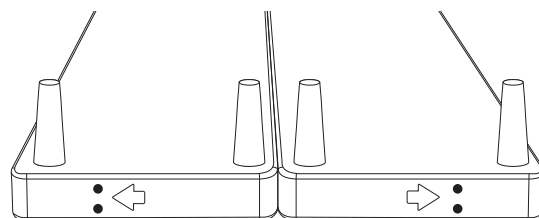

7

Posicionar las pletinas en la unión de la base (Esta unión se encuentra a 30 cm de cada borde en el largo de la base), fijándola con la ayuda de los tornillos Spark en la parte central de dicha unión. Cada pletina se fija con 6 tornillos.

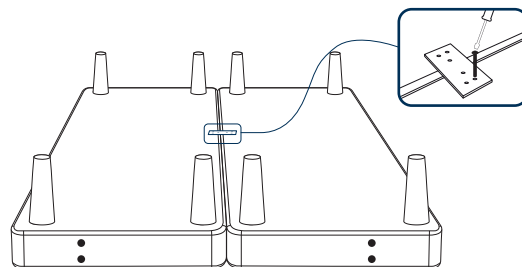

8

Dar vuelta a la base, ubica el colchón y ya estará lista para usar.

