

INSTRUÇÕES DE SEGURANÇA	SECURITY INSTRUCTIONS	INSTRUCCIONES DE SEGURIDAD
<p>É obrigatório seguir os procedimentos abaixo para uma montagem correta do produto;</p> <ol style="list-style-type: none"> <li>1. A montagem deste produto deve ser feita por um profissional qualificado;</li> <li>2. Não manusear ou utilizar o produto em superfícies que possam estar úmidas, conter infiltrações, ou que estejam expostas a qualquer produto que comprometa sua resistência;</li> <li>3. Para a instalação do produto devem ser utilizados apenas acessórios que acompanham o mesmo de madeira adequada conforme indica o manual;</li> <li>4. Ler e observar atentamente toda a instrução antes de iniciar a montagem;</li> <li>5. Os parafusos devem ser apertados periodicamente;</li> <li>6. Evitar batidas e contato com objetos cortantes;</li> <li>7. Devem ser respeitados os limites de peso indicados no manual.</li> <li>8. Para sua segurança não fique em pé na cadeira, risco de queda.</li> </ol>	<p>It is mandatory to follow the procedures below for correct assembly of the product;</p> <ol style="list-style-type: none"> <li>1. The fitting of this product must be performed by a qualified professional;</li> <li>2. Do not handle or use the product on surfaces that could be wet, contain infiltrations, or who are exposed to any product which endangers their resistance;</li> <li>3. For the installation of the product should be used only the accessories that come with the same manner as indicated in the manual;</li> <li>4. Read and carefully observe the entire instruction before you start to assemble;</li> <li>5. Screws should be tightened periodically;</li> <li>6. Avoid bumps and contact with sharp objects;</li> <li>7. Must be respected the weight limits listed in the manual.</li> <li>8. For your safety do not stand on the chair, risk of falling.</li> </ol>	<p>Es obligatorio seguir los siguientes procedimientos para el montaje correcto del producto;</p> <ol style="list-style-type: none"> <li>1. La colocación de este producto debe ser realizado por un profesional cualificado.</li> <li>2. No manipular o utilizar el producto en superficies que pueden ser húmedas, contienen las infiltraciones, o que están expuestos a cualquier producto que ponga en peligro su resistencia;</li> <li>3. Para la instalación y el producto de los medios de comunicación que acompañan el mes de noviembre de acuerdo con el manual correspondiente;</li> <li>4. Lea atentamente toda una instrucción antes de iniciar un montaje;</li> <li>5. Los tornillos deben apretarse periódicamente;</li> <li>6. Evite golpes y contacto con objetos afilados.</li> <li>7. Deben respetarse los límites de peso indicado en el manual.</li> <li>8. Por su seguridad, no pararse en la silla, el riesgo de caídas.</li> </ol>
<p style="text-align: center;"><b>ATENÇÃO!</b></p>	<p style="text-align: center;"><b>ATTENTION!</b></p>	<p style="text-align: center;"><b>ATENCIÓN!</b></p>
<p>- Ler e observar atentamente toda a instrução antes de iniciar a montagem.</p> <p>- A montagem do produto deverá ser feita em uma superfície limpa e plana.</p>	<p>- Read and follow all instruction intently before starting assembly.</p> <p>- The assembly of the product should be done on a clean flat surface.</p>	<p>- Lea y siga todas las instrucciones cuidadosamente antes de iniciar el montaje.</p> <p>- El montaje del producto se debe realizar en una superficie limpia y plana.</p>
<p><b>Para Limpeza e Conservação</b></p> <p>Para a limpeza do móvel, utilize uma flanela seca. Para uma limpeza mais rigorosa, utilize um pano umedecido com água e detergente neutro fazendo acabamento final com uma flanela seca. Evite produtos como álcool, lustra-móveis, óleos de peroba, cera, solvente ou qualquer produto abrasivo. Evite umidade excessiva e que o produto fique exposto prolongadamente a luz solar.</p>	<p><b>For Cleaning and Conservation</b></p> <p>For cleaning the furniture, use a dry flannel. For a more rigorous cleaning, use a wetted cloth with water and neutral detergent making final finish with a dry flannel. Avoid products such as alcohol, shine-mobile, pearl oils, wax, solvent or any product abrasive. Avoid excessive humidity and the product is exposed to prolonged sunlight.</p>	<p><b>Para la Limpieza y la Conservación</b></p> <p>Para limpiar el mueble, utilice una flanela seca. Para una limpieza más rigurosa, utilice un trapo humedecido con agua y detergente neutro haciendo acabado final con una flanela seca. Evite productos como alcohol, lustra-muebles, aceites de peroba, cera, disolvente o cualquier producto abrasivo. Evite la humedad excesiva y que el producto quede expuesto a la luz solar durante mucho tiempo.</p>

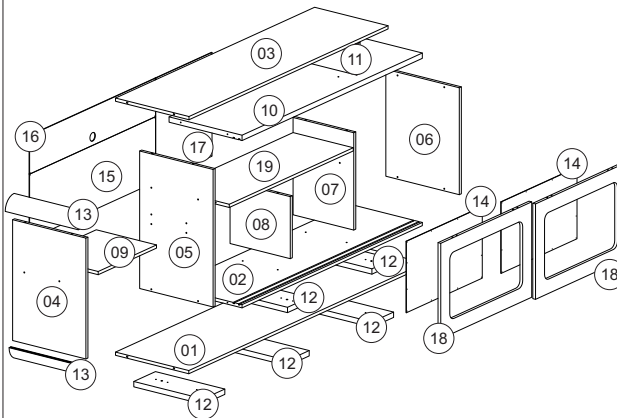

### Vista explodida, numeração e código de peças

Exploded view, numbering and part code  
Despiece, numeración y código de piezas



### Ferragens / Fittings / Herrajes

Item / Elemento	Especificações / Specification / Especificación	Qtde / Qty / Cant
A	Parafuso Soberbo 5x50mm	22
B	Parafuso Philips CC 4x35mm	06
C	Parafuso Philips CC 4x60mm	04
D	Parafuso Philips CP 3x10mm	24
E	Cavilha De Madeira 8x25mm	18
F	Tapa Furo 5mm	18
G	Chave Allen 3mm	01
H	Trilho Porta De Correr 1330mm	02
I	Prego 10x10mm	55
J	Junção De Metal Forro	10
K	Deslizante da Porta 6x11x3x12mm	08
L	Sapata Plástica Marrom 4x13x13mm	06
M	Tambor Bigfix 15mm Código 09.11.008	08
N	Parafuso Bigfix Rosca Soberba Código 09.02.052	08
O	Tapa Furo Tambor Bigfix Código 10.04.001	06

Ferramentas utilizadas para montagem (Não Fornecidas). / Tools used for mounting (Not Supplied). / Herramientas utilizadas para el montaje (no suministradas).



### - A matéria prima das peças pode variar, dependendo da disponibilidade do mercado.

- The pieces raw material can range depending upon market availability.  
- La materia prima de las piezas puede variar, dependiendo de la disponibilidad del mercado.

### - Caso seja necessário solicitar assistência técnica, favor utilizar o código da peça em sua solicitação.

- In the case of soliciting technical assistance, please use the piece code on your solicitation.  
- Para solicitudes de asistencia técnica, es necesario informar el código de la pieza.

### Informações Técnicas | Technical Information | Información Técnica

#### Aspecto Final

Final Aspect  
Último Aspecto



Imagem Ilustrativa do produto.  
Illustrative image of the product  
Imagen Ilustrativa del producto

Utilize a régua para medir os componentes  
 Use the ruler to measure components  
 Utilice la medida abajo para medir

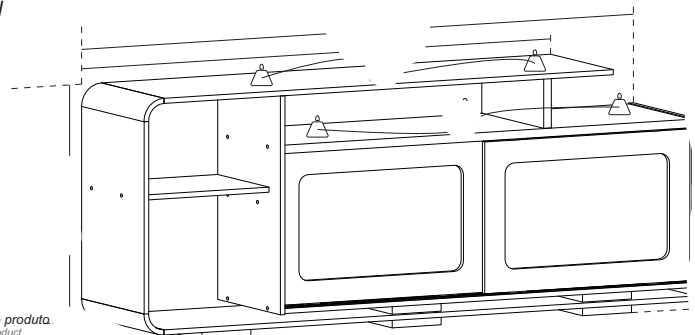
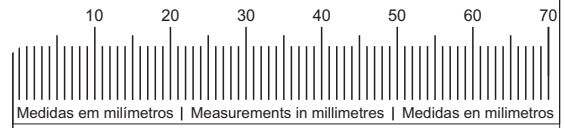

**Efetuar montagem conforme ilustração abaixo.**

Make mounting according to illustrations below.  
 Montaje según las ilustraciones siguientes.

**- 1º Passo**

- 1º Step  
 - 1º Paso

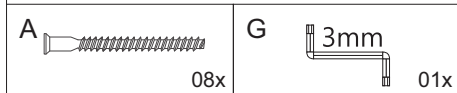
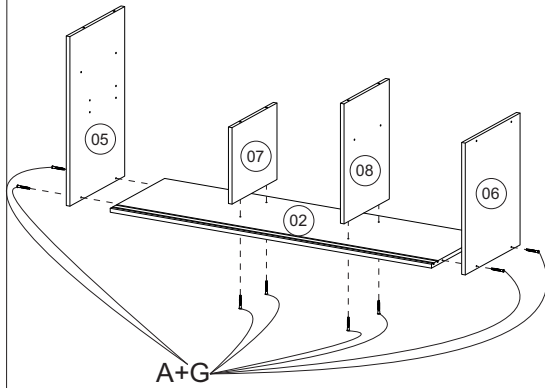

**- 2º Passo**

- 2º Step  
 - 2º Paso

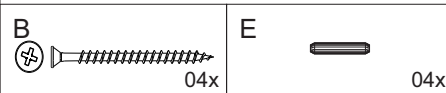
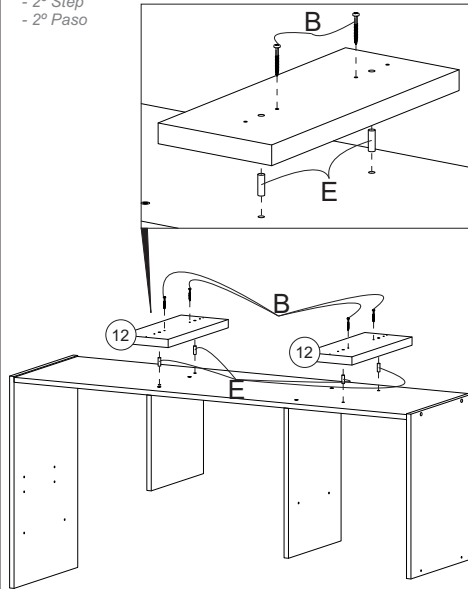

**- 3º Passo**

- 3º Step  
 - 3º Paso

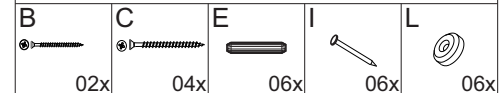
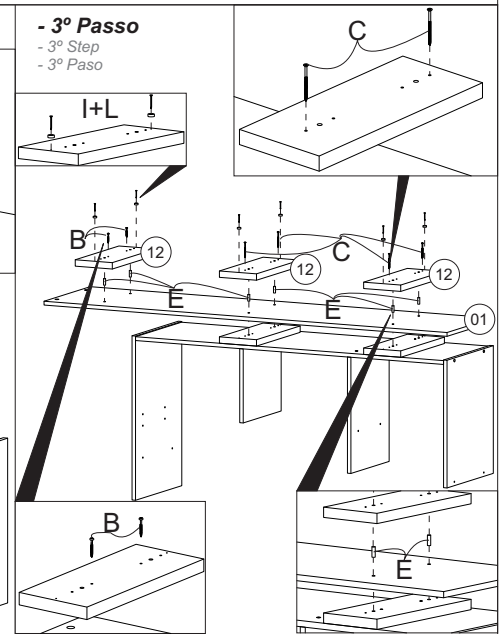

**- 4º Passo**

- 4º Step  
 - 4º Paso

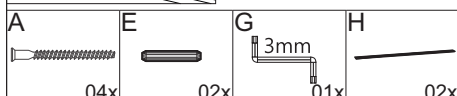
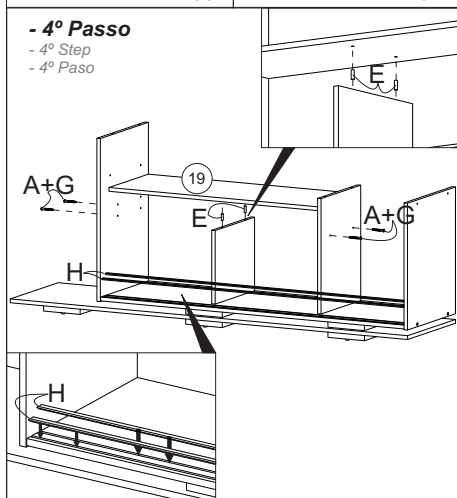

**- 5º Passo**

- 5º Step  
 - 5º Paso

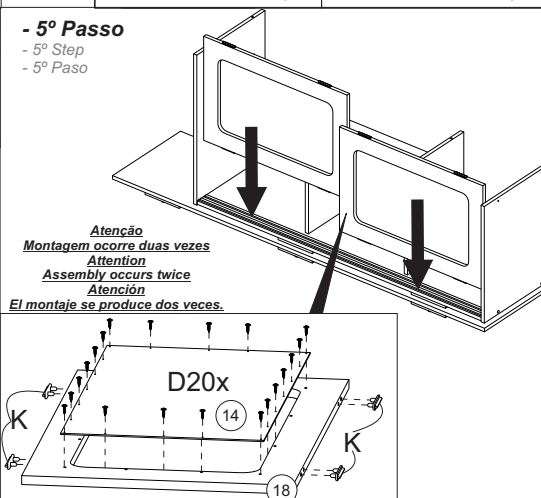

**- 6º Passo**

- 6º Step  
 - 6º Paso

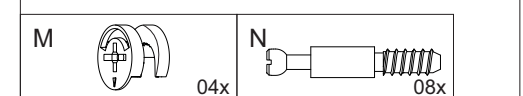
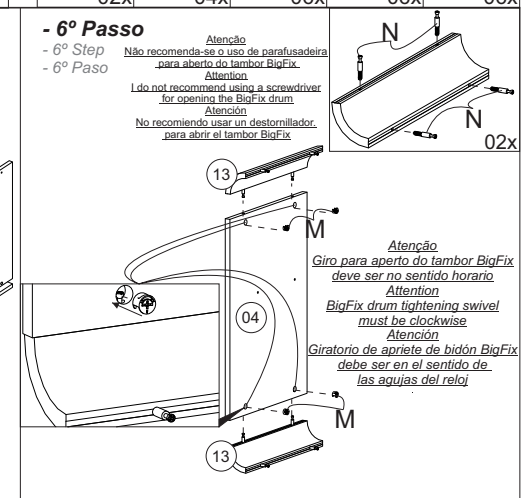

**- 7º Passo**

- 7º Step  
 - 7º Paso

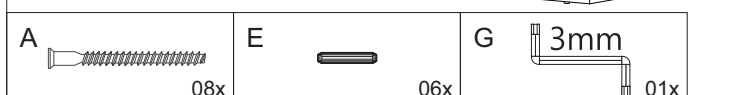
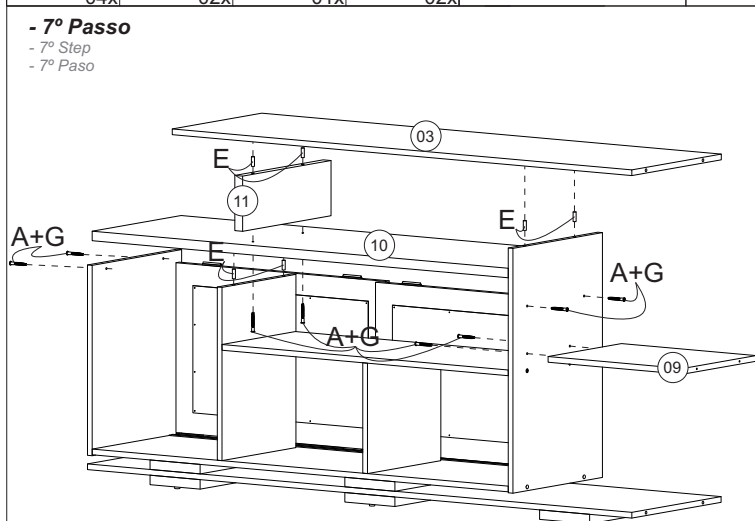

**- 8º Passo**

- 8º Step  
 - 8º Paso

