



# INSTRUÇÃO DE MONTAGEM

Assembly instruction  
Instrucciones de ensamblaje

CADEIRA / Chair / Silla  
Trento  
3000399

## GARANTIA

A Dobuê Movelaria garante todas as peças e acessórios deste produto contra eventuais defeitos e/ou vícios de fabricação, dentro do período de 90 dias, à contar da data de recebimento do produto ao consumidor.

No caso de eventual defeito em alguma peça e/ou acessório do produto entre contato com loja onde adquiriu o produto.

Dentro do prazo de garantia os componentes que apresentem defeitos serão substituídos gratuitamente.

## EXCLUSÃO DA GARANTIA

A garantia do produto é excluída quando:

- o defeito for ocasionado por montagem em desacordo com o presente manual de instrução;
- peças ou acessórios não originais forem utilizados na montagem do produto;
- ocorrerem danos causados em consequência de acidentes ou mal uso do produto;
- ocorrerem danos causados pela exposição prolongada do produto à umidade ou à luz solar;
- defeitos no produto ou peças forem causados por transporte ou manuseio inadequados.

## CUIDADOS ESPECIAIS

Antes de iniciar a montagem verifique todos os componentes do produto;

- realize a montagem do produto em uma superfície limpa e plana, evite batidas e superfícies empoeiradas;
- evite a exposição do produto à luz solar direta e umidade;
- para limpeza utiliza apenas um pano limpo e úmido.

## WARRANTY

Dobuê Movelaria guarantees all parts and accessories of this product against eventual defects and / or manufacturing defects, within a period of 90 days, counting from the date of receipt of the product to the consumer.

In case of any defect in any part and / or accessory of the product please contact the store where you purchased the product.

Within the warranty period, defective components will be replaced free of charge.

## DISCLAIMER OF LEGAL WARRANTY

The product warranty is void when:

- The defect is caused by assembly not in accordance with this assembly instructions;
- Non-original parts or accessories are used in the assembly of the product;
- Damage occurs as a result of accidents or misuse of the product;
- Damage caused by prolonged exposure of the product to moisture or sunlight;
- Defects in the product or parts are caused by improper transport or handling.

## SPECIAL CARES

- Avoid hitting the product and dust surfaces;
- Mount the product on a clean and flat surface, avoid bumps and upright surfaces;
- Avoid exposing the product to direct sunlight and moisture;
- Use only a clean, damp cloth for cleaning.

## GARANTÍA

Dobuê Movelaria garantiza todas las partes y accesorios de este producto contra eventuales defectos y / o defectos de fabricación, en un plazo de 90 días, a contar desde la fecha de recepción del producto al consumidor.

En caso de cualquier defecto en alguna pieza y / o accesorio del producto, comuníquese con la tienda donde compró el producto.

Dentro del período de garantía, los componentes defectuosos se reemplazarán sin cargo.

## RENUNCIA DE GARANTÍA

La garantía del producto queda anulada cuando:

- El defecto se debe a que el montaje no sigam las instrucciones de este manual;
- Se utilizan piezas o accesorios no originales en el montaje del producto;
- El daño se produce como resultado de accidentes o mal uso del producto;
- Daños causados por la exposición prolongada del producto a la humedad o la luz solar;
- Los defectos en el producto o en las piezas se deben a un transporte o manipulación inadecuados.

## CUIDADOS ESPECIALES

Antes de iniciar el montaje, verifique todos los componentes del producto;

- Monte el producto sobre una superficie limpia y plana, evite golpes y superficies polvorientas;
- Evite exponer el producto a la luz solar directa y la humedad;
- Utilice únicamente un paño limpio y húmedo para limpiar.

Atualizado em:

30/09/2024



Revisão - 01

Dobuê Movelaria LTDA.

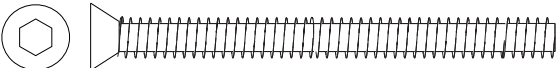
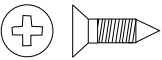
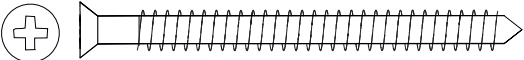
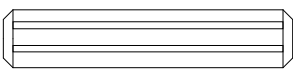
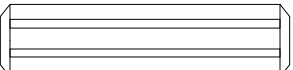

Rua: Campos Sales, N° 45 Parque Industrial Novo CEP: 86720-000 Sabáudia - PR

Fone (55) (0\*\*43) 3151-1611 - E-mail: sac@dobue.com.br Site: www.dobue.com.br

# Parafusos / Pregos em Tamanho Real 1x1 / 1x1 Full Size Screws / Tornillos de Tamaño 1x1

- A**  Parafuso Allen  
Allen Screw =04  
Tornillo Allen - 1/4 x 90 mm
- B**  Parafuso Cab. Chata  
Screw =16  
Tornillo - 3,5 x 12 mm
- C**  Parafuso Cab. Chata  
Screw =08  
Tornillo - 4,5 x 60 mm
- D**  Cavilha  
Dowel =08  
Pasador 8x40mm
- E**  Cavilha  
Dowel =04  
Pasador 10x40mm
- F**  Porca Cilíndrica Nylon 12 mm  
Nylon Cylinder Nut =04  
Tuerca cilíndrica de nailon
- G**  Porca meia lua  
half moon nut =04  
nuez de media luna

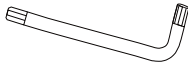
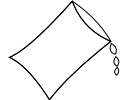
# Acessórios / Accessories / Accesorios

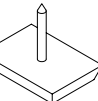
- H**  Cantoneira Metálica 4 Furos  
Corner Brace =04  
Angulo del Metálico
- I**  Chave Alen Metálica  
Key =01  
Llave
- J**  Cola  
Glue = 0,5  
Pegamento
- K**  Tampa CPL  
CPL cover =04  
Tapa CPL
- L**  Sapata com Prego  
Shoe with Nail =04  
Zapato con Clavo

É recomendável uma pessoa para montar o produto.  
It's necessary one person to assembly the product.  
Se requiere una persona para montar el producto.



Ferramentas necessárias para montagem  
(Não fornecidas).  
Required Tools (Not Supplied).  
Herramientas necesarias (No incluidas).

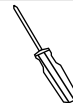

Chave Philips  
Philips Key  
Llave Philips



Parafusadeira  
Electric Screwdriver  
Tornillo Eléctrico



Martelo  
Hammer  
Martillo



Nº	COD	PEÇAS	PIECES	PIEZAS	(mm)	FIBRA	QTD
01	30003902	Pé Traseiro Direito	Right Rear Foot	Pie trasero derecho	920 x 30 x 25	MDF	01
02	30003901	Pé Traseiro Esquerdo	Left Rear Foot	Pie trasero izquierdo	920 x 30 x 25	MDF	01
03	30003410	Pé Dianteiro Direito	Right Front Foot	Pie delantero derecho	430 x 51 x 25	MDF	01
04	30003411	Pé Dianteiro Esquerdo	Left Front Foot	Pie delantero izquierdo	430 x 51 x 25	MDF	01
05	30003405	Travessa Frontal/Transeira	Front/Rear Crossmember	Travesaño delantero/trasero	360 x 70 x 18	MDF	02
06	30003920	Encosto	Backrest	Respaldo	375 x 270 x 75	TECIDO	01
07	30003403	Travessa Lateral	Side Crossmember	Travesaño del lado	298x70x18	MDF	02
08	30003413	Assento	Seat	Asiento	430x40x35	TECIDO	01

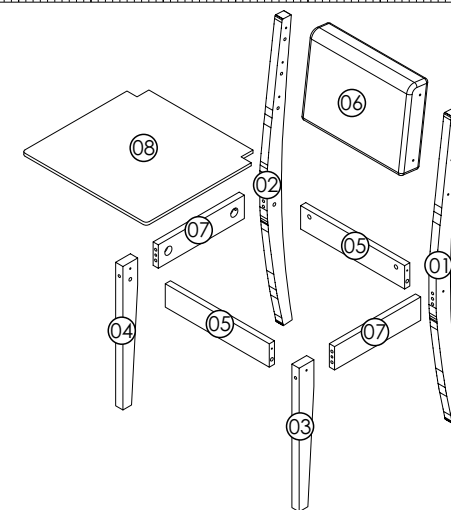

1°

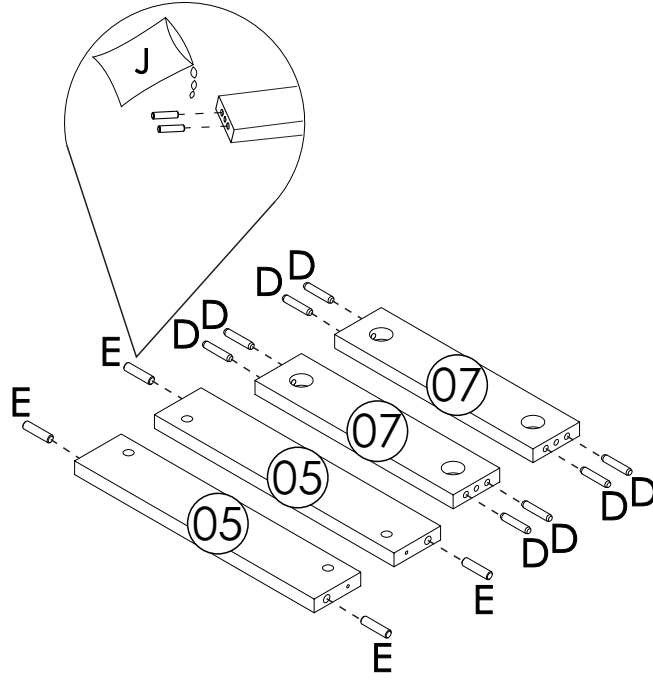

- D 8x
- E 4x
- J 1x

2°

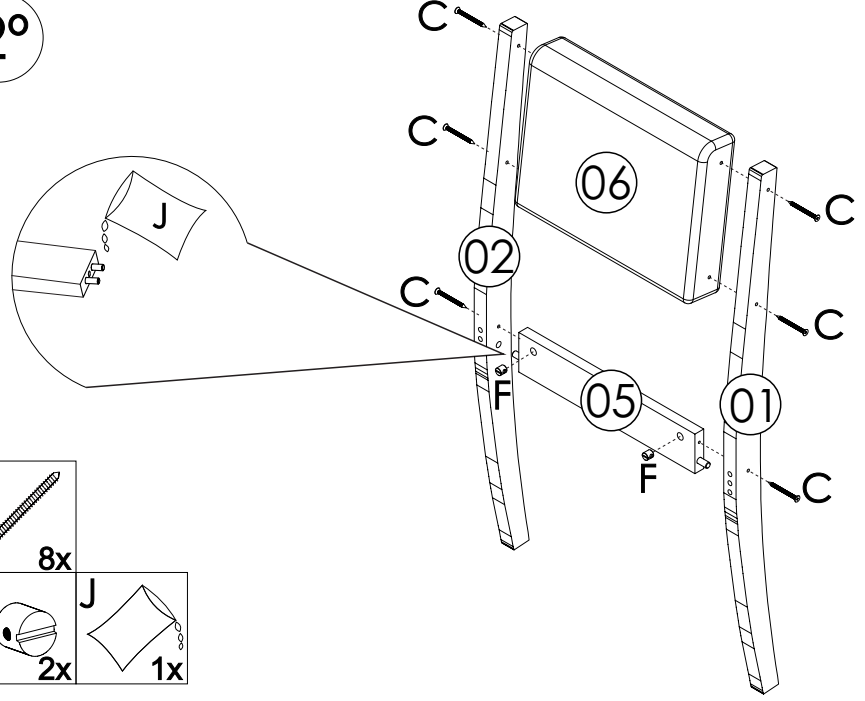

- C 8x
- F 2x
- J 1x

3°

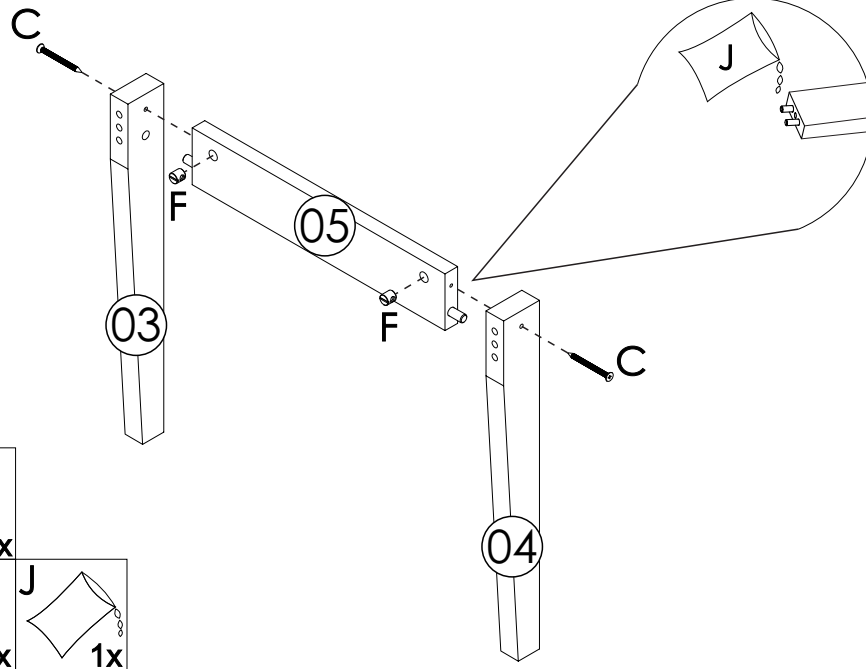

- C 2x
- F 2x
- J 1x

4°

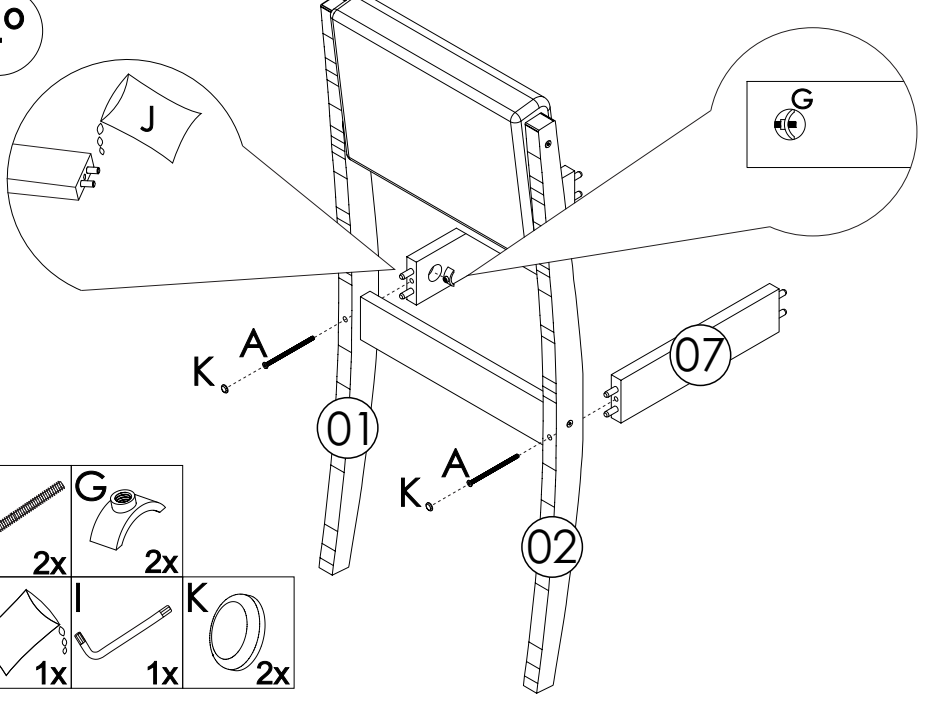

- A 2x
- G 2x
- J 1x
- I 1x
- K 2x

5°

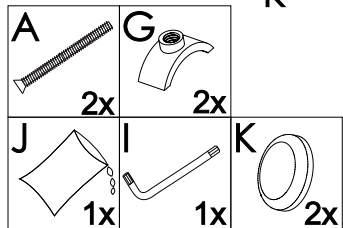
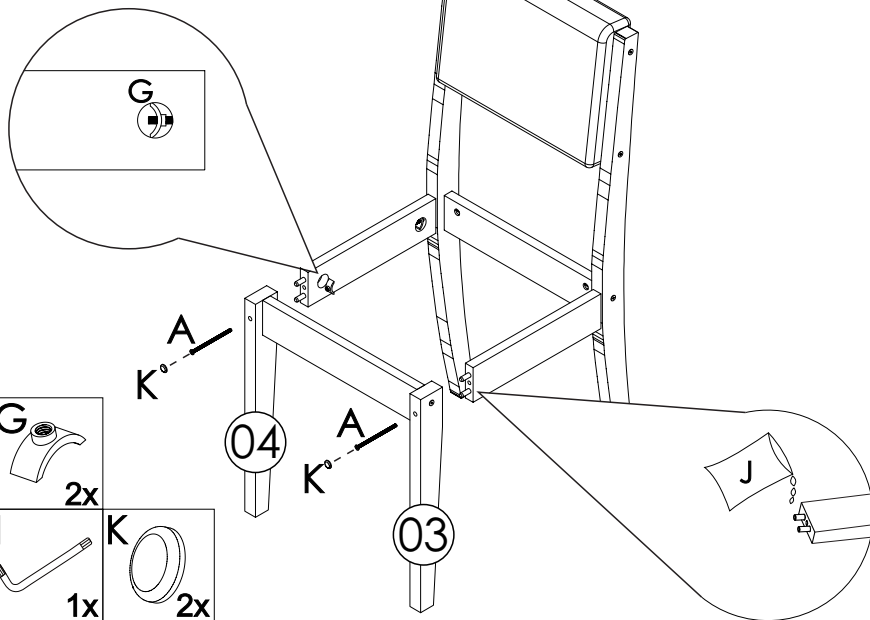

6°

