

Relação de Ferramentas e Acessórios - Tools and Accessories List - Relación de Herramientas y Accesorios.

A - Cod. 1020002 - 8 X 30 MM CAVILHA MADEIRA WOODEN DOWEL TARUGO DE MADEIRA 100	B - Cod. 1020057 - 12 X 9MM TAMBOR 12MM 12MM CONNECTOR CONECTOR 12MM 22	C - Cod. 1020056 - 32 X 7MM GIROFIX PINO MINIFIX SCREW MINIFIX TORNILLO 22	D - Cod. 000000 CAS - 12 MM ADESIVO TAPA FURO COVER STICKER ADHESIVO TAPA TORNILLO 22
E - Cod. 1020382 - CH PH 4,0 X 14MM PARAFUSO SCREW TORNILLO 16	F - Cod. 1020072 - CH PH 3,5 X 40MM PARAFUSO SCREW TORNILLO 02	G - Cod. 1020480 - CH PH 4,0 X 50MM PARAFUSO SCREW TORNILLO 05	H - Cod. 1020269 - PREGO 10 X 10 PREGO NAIL CLAVO 40
I - Cod. 1020315 - PU 8MM BATENTE DE SILICONE SILICONE STOP BATIENTE DE SILICONE 08	J - Cod. 1021234 - TRILHO ALUMINIO TRILHO INFERIOR BOTTOM ALUMINUM RAIL CARRIL METAL INFERIOR 02	K - Cod. 1021235 - TRILHO PVC TRILHO SUPERIOR BOTTOM PVC RAIL CARRIL PVC INFERIOR 02	L - cod. 1020794 - ROLDANA ROLDANA PULLEY ROLDANA 04
M - Cod. 1020286 - GUIA GUIA GUIDE GUIAR 04	N - Cod. 1021184 - PUXADOR 32MM PUXADOR PULLEY ARRANCADOR 02	O - Cod. 1020227 - CH PH 4,0 X 25MM PARAFUSO SCREW TORNILLO 04	

OBS: SEGUIR A SEQUÊNCIA DE MONTAGEM LOCALIZADA NOS NÚMEROS CIRCULADOS.

Obs : Follow assembly sequence located on the circled numbers.

Obs: Seguir la secuencia de ensamble ubicada abajo en los números que están en círculo.

CÓDIGO DE PEÇA

code of the piece / Código de la pieza

- Caso seja necessário solicitar assistência técnica favor utilizar o código da peça em sua solicitação.
- In the case of soliciting technical assistance, please use the piece code on your solicitation.
- Para solicitudes de asistencia técnica, es necesario informar el código de la pieza.



- Os códigos das peças estão identificados nas mesmas, painéis régua e forros traseiros não possui marcação.
- The part codes are identified on the same, panels rulers and rear linings have no marking.
- Los códigos de pieza están identificados en los mismos paneles. las reglas y los revestimientos traseros no tienen marcas.



- Tempo estimado de montagem: 60 min.
- Assembly times time: 60 min.
- Tiempo estimado para armado: 60 min.

- A matéria prima das peças podem variar, dependendo da disponibilidade do mercado.
- The pieces raw material can range depending upon market availability.
- La materia prima de las piezas puede variar dependiendo de la disponibilidad del mercado.

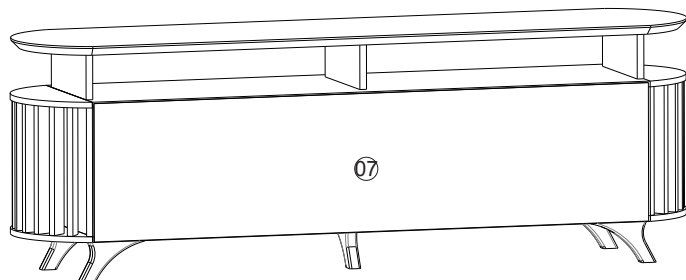
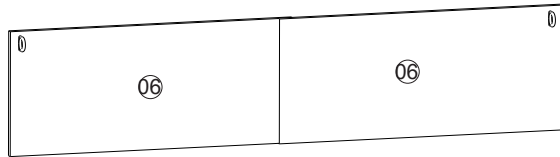
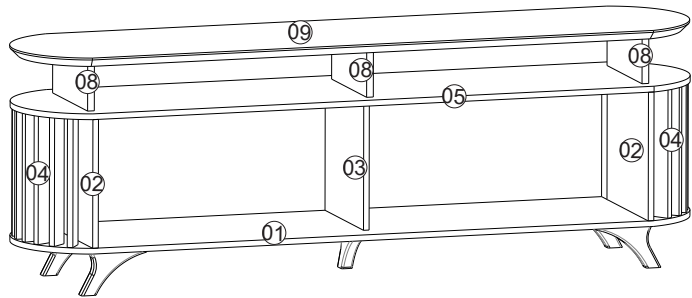

Relação de Peças - Piece List - Relación de Piezas.

Nº Pç	Qtd	Sequência de montagem. / Assembly sequence / Secuencia de ensamble	Volume
		Quantity/Cantidad	Pieces description / Volumen / Descripción de las piezas
01	01	Base / Base / Base	01
02	02	Lateral esq e di / Left and right side/ Lado izquierdo y derecho.	01
03	01	Divisão central / Central division / División central.	01
04	18	Travessas do Molde / Mold Platters / Platos de molde.	01
05	01	Tampo intermediario / Intermediate top / Tapa intermedia.	01
06	02	Portas de correr / Sliding doors/ Puertas corredizas.	01
07	01	Fundo do balcão / Balcony background / Fondo del balcón.	01
08	03	Apoio superior / Superior support / Soporte superior.	01
09	01	Tampo superior / Top / Arriba.	01



Atualizado em - Up-to-date on - Modernización en
16/02/2024 Revisão - 00



-Continua no verso da folha.
-Continue on the back of the paper.
-Continúa en el folio vuelto.

Cuidados para conservação e limpeza do móvel: Care and cleaning of furniture: Cuidado y limpieza de muebles:

Não molhar o móvel e não expor em lugar úmido.
Do not moisten the furniture and not to expose in moist places.
No moje el mueble y no ponga en local humedo.

Não Expor o móvel próximo de fontes de calor
Do not expose furniture next to heat source
No exponga el mueble cerca de fuentes emitan calor.

Não usar produtos abrasivos.
Do not use abrasive products.
No utilice productos abrasivos.

Limpe com flanela seca.
For cleaning use clean and dry cloth.
Limpe con franela limpia e seca.

Sequência de montagem - Assembly Sequence - Secuencia de ensamble.

- Encaixar todas as cavilhas nos topos das peças, antes de iniciar a montagem de acordo com o exemplo
- Fit all the pegs on the top of the piece before starting the assembly. Follow the example.
- Encaje todos los tarugos en los tapes de la peizas antes de empezar el ensamble. Ejemplo

Exemplo de montagem do acessório.
- Assembly Example of the accessory.
Ejemplo de ensamble de lo accesorio.

Antes de iniciar a montagem: Separe as peças e acessórios organizadamente e leia as instruções de montagem.
Before starting assembly: Separate the parts and accessories in an organized manner and read the assembly instructions.
Antes de comenzar el montaje: Separe las piezas y accesorios organizadamente y lea las instrucciones de montaje.

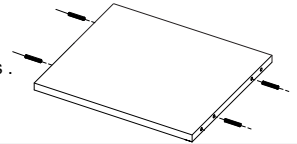

- Recomendamos que a montagem seja realizada por um montador profissional

- FERRAMENTAS NECESSÁRIAS E NÃO FORNECIDAS - TOOLS NEEDED (NOT SUPPLIED)

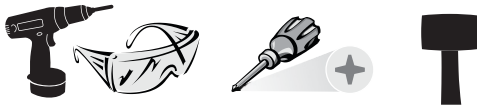

Sugestão da quantidade de pessoas necessárias para montagem e fixação
Tip of the number of people required for product assembly and wall mounting.
Consejo de la cantidad de personas necesarias para el montaje de productos y montaje de la pared.

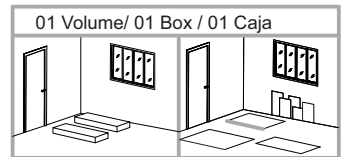

- 1º Passo

- Pass / Paso

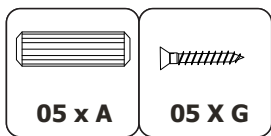
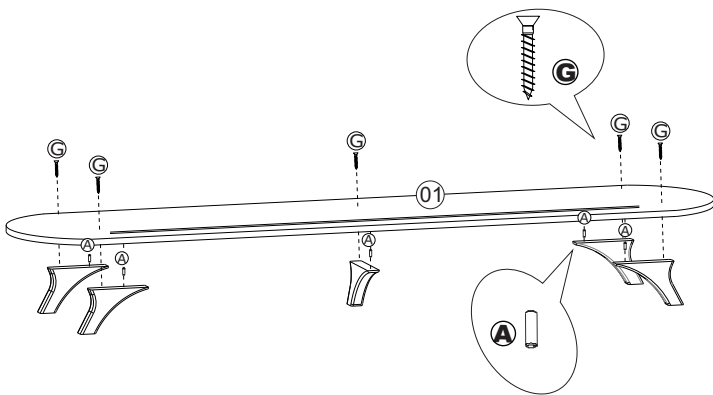

- 2º Passo

- Pass / Paso

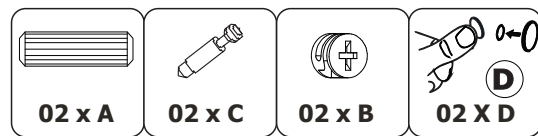
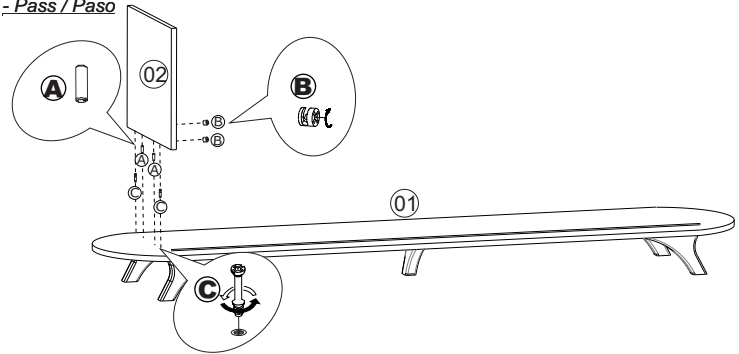

- 3º Passo

- Pass / Paso

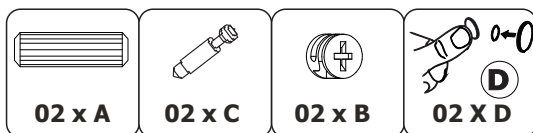
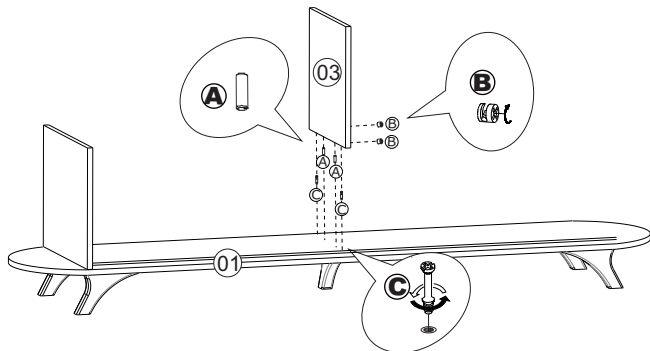

- 4º Passo

- Pass / Paso

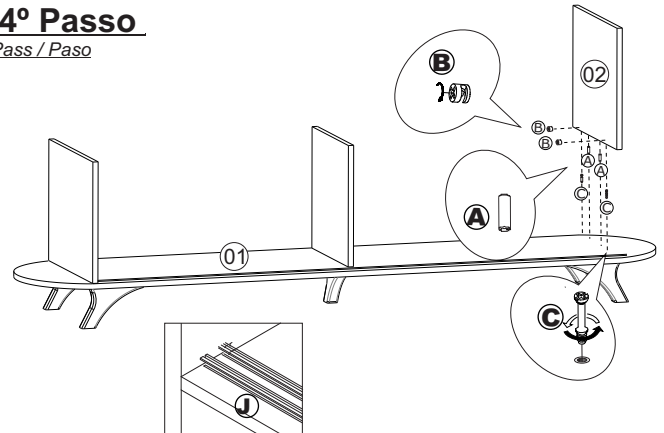

Obs: Fixar os Trilhos de alumínio na base
Note: Fix the aluminum rails on the base
Nota: Fixar los rieles de aluminio en la base

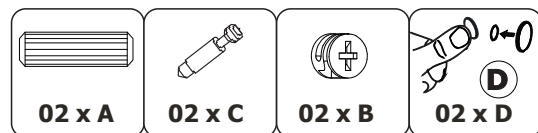

- 5º Passo

- Pass / Paso

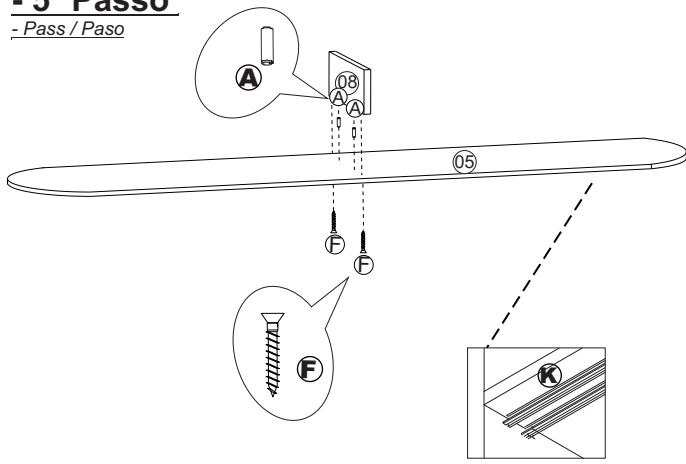

Obs: Fixar os Trilhos de pvc na base
Note: Fix the pvc rails on the base
Nota: Fixar los rieles de pvc en la base

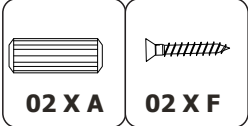

- 6º Passo

- Pass / Paso

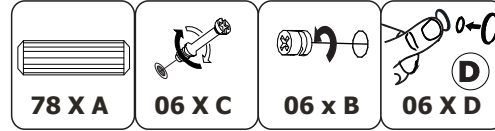
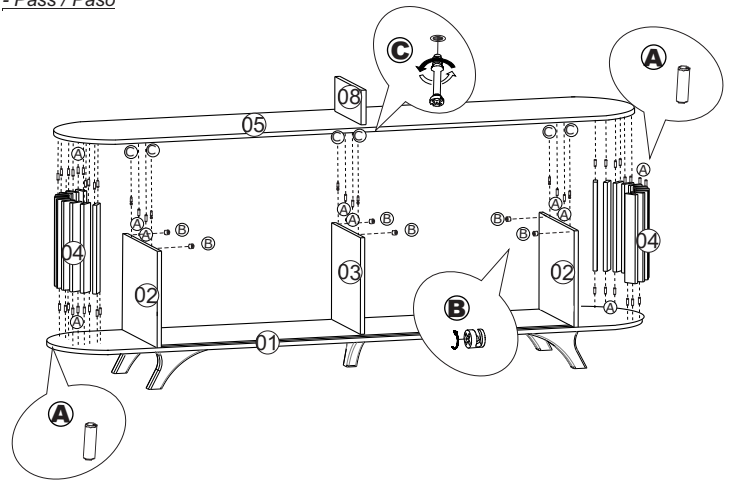

- 7º Passo

- Pass / Paso

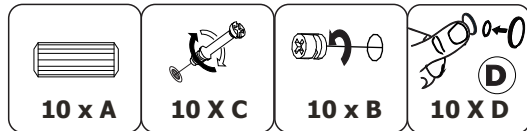
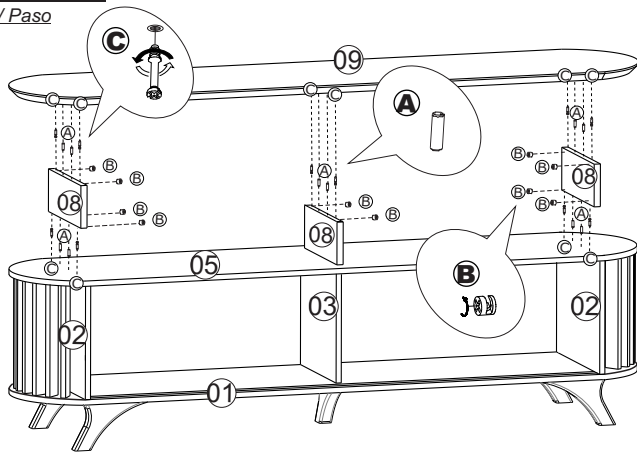

- 8º Passo

- Pass / Paso

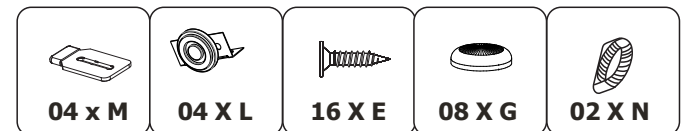
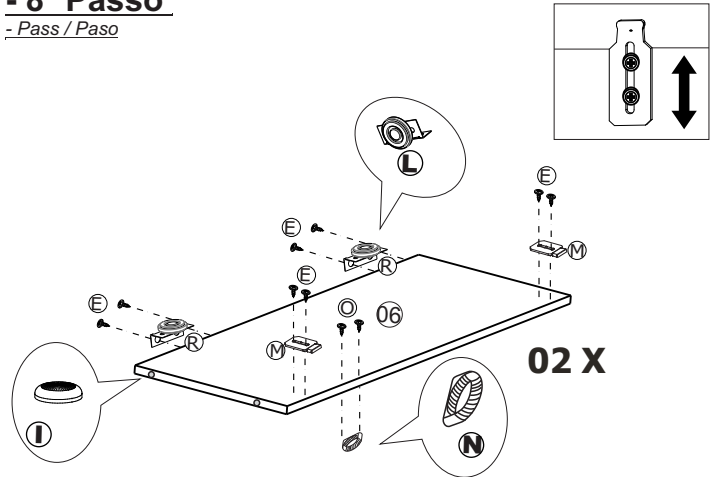

- 9º Passo

- Pass / Paso

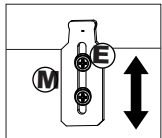

- Exemplo de montagem dos acessórios: (M) (E)
 - Assembly Example of the accessories: (M) (E)
 - Ejemplo de ensamble de los accesorios: (M) (E)

- alinhar a porta apertar o parafuso antes de pregar os fundos.
 - align the door, tighten the screw before nailing the bottoms
 - alinee la puerta, apriete el tornillo antes de clavar la parte inferior

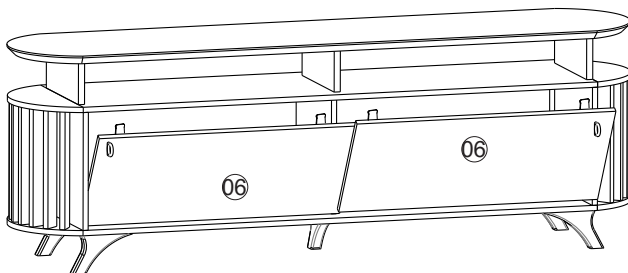

- 10º Passo

- Pass / Paso

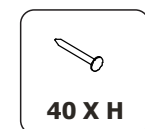
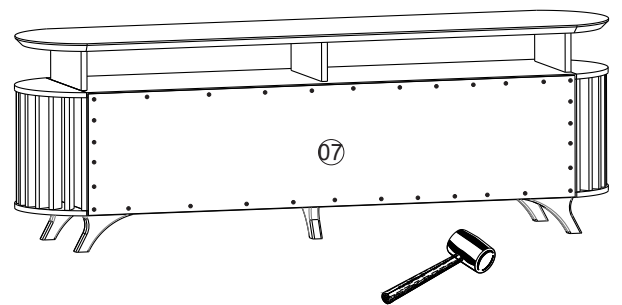

Colocação dos fundos.
Bottom Fixing.
Colocación de los fondos

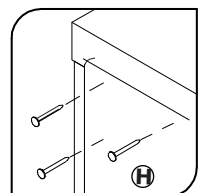

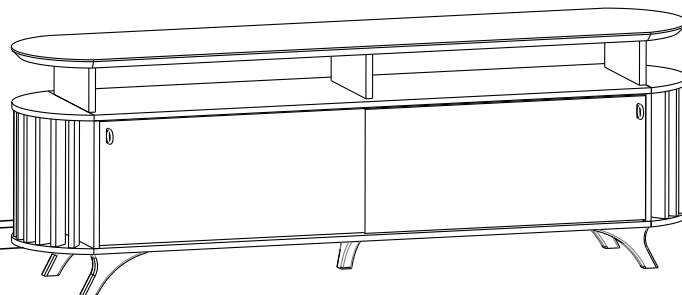

-Imagem ilustrativa do aspecto final do produt

-Illustrative image of the product final aspect.

- Este é um calculo teórico para as cargas dos produtos. A carga deve ser distribuída uniformemente e não considera o peso da própria chapa.

- This is a theoretical calculation for product loads. Load should be evenly distributed and does not consider the weight of the plate itself.

- Este es un cálculo teórico para cargas de producto. La carga debe distribuirse uniformemente y no considera el peso de la plato en sí.



- Comprimento: 1815 mm

-Length/Longitud: 1815 mm

-Altura 620 mm

-Heigth/Altura: 620 mm

-Profundidade:405 mm

-Depth/Profundidas: 405 mm

