

Relação de Ferramentas e Acessórios - Tools and Accessories List - Relación de Herramientas y Accesorios.

<p>A - Cod. 1020003 - 8 X 60 MM</p> <p>CAVILHA MADEIRA WOODEN DOWEL TARUGO DE MADERA</p> <p>02</p>	<p>B - Cod. 1020002 - 8 X 30 MM</p> <p>CAVILHA MADEIRA WOODEN DOWEL TARUGO DE MADERA</p> <p>33</p>	<p>C - Cod. 1020098 - SUPORTE SILICONE</p> <p>SUPORTE SILICONE SHELF SOPORTE SILICONE</p> <p>04</p>
<p>D - Cod. 1020056 - 32 X 7MM</p> <p>GIROFIX PINO MINIFIX SCREW MINIFIX TORNILLO</p> <p>38</p>	<p>E - Cod. 1020057 - 12 X 9MM</p> <p>TAMBOR 12MM 12MM CONNECTOR CONECTOR 12MM</p> <p>42</p>	<p>F - Cod. 000000 CAS - 12 MM</p> <p>ADESIVO TAPA FURO COVER STICKER ADHESIVO TAPA TORNILLO</p> <p>42</p>
<p>G - Cod. 1030074 - PVC 10</p> <p>SACHE DE COLA GLUE PEGAMENTO</p> <p>01</p>	<p>H - Cod. 1020315 - PU 8MM</p> <p>BATENTE DE SILICONE SILICONE STOP BATIENTE DE SILICONE</p> <p>06</p>	<p>I - Cod. 1021182 - PUXADOR GOLD</p> <p>PUXADOR 168MM PULEY 168MM ARRANCADOR 168MM</p> <p>02</p>
<p>J - Cod. 1020693 - CH PH 5,0 X 60MM</p> <p>PARAFUSO SCREW TORNILLO</p> <p>05</p>	<p>K - Cod. 1021029 - AL6</p> <p>DOBRADIÇA SUPER CURVA 35MM HING STRAIGHT MUG CURVE 35MM DE LA BISAGRA CURVA 35MM</p> <p>04</p>	<p>L - Cod. 1021170 - BUCHA PLASTICA</p> <p>BUCHA PARA PINO 09MM PIN BUSHING 09MM BUJE DEL PASADOR 09MM</p> <p>12</p>
<p>M - cod. 1020258 - 80 N</p> <p>PISTÃO A GÁS GAS PISTON PISTON GAS</p> <p>02</p>	<p>N - Cod. 1020058 - HASTE DUPLA</p> <p>GIROFIX HASTE DUPLA DOUBLE STEM GIROFIX GIROFIX DE DOBLE TALLO</p> <p>02</p>	<p>O - Cod. 1020382 - CH PH 4,0 X 14MM</p> <p>PARAFUSO SCREW TORNILLO</p> <p>16</p>
<p>P - Cod. 1020227 - CH PH 4,0 X 25MM</p> <p>PARAFUSO SCREW TORNILLO</p> <p>04</p>	<p>Q - Cod. 1020072 - CH PH 3,5 X 40MM</p> <p>PARAFUSO SCREW TORNILLO</p> <p>04</p>	<p>R - Cod. 1020269 - PREGO 10 X 10</p> <p>PREGO NAIL CLAVO</p> <p>50</p>
<p>S - Cod. 1020917 - PE 150MM</p> <p>PÉ FOOT PIE</p> <p>05</p>		

OBS: SEGUIR A SEQUÊNCIA DE MONTAGEM LOCALIZADA NOS NÚMEROS CIRCULADOS.
Obs: Follow assembly sequence located on the circled numbers.
Obs: Seguir la secuencia de ensamble ubicada abajo en los números que están en círculo.

- Caso seja necessário solicitar assistência técnica favor utilizar o código da peça em sua solicitação.
- In the case of soliciting technical assistance, please use the piece code on your solicitation.
- Para solicitudes de asistencia técnica, es necesario informar el código de la pieza.

- A matéria prima das peças podem variar, dependendo da disponibilidade do mercado.
- The pieces raw material can range depending upon market availability.
- La materia prima de las piezas puede variar dependiendo de la disponibilidad del mercado.

CÓDIGO DE PEÇA

code of the piece / Código de la pieza

CÓDIGO DA PEÇA
Code of the piece
Código de la pieza
000 00
SEQUÊNCIA DE MONTAGEM
Assembly Sequence
Secuencia de ensamble

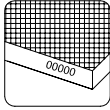

- Os códigos das peças estão identificados nas mesmas, painéis réguas e forros traseiros não possui marcação.
- The part codes are identified on the same, panels rulers and rear linings have no marking.
- Los códigos de pieza están identificados en los mismos paneles, las reglas y los revestimientos traseros no tienen marcas.

Relação de Peças - Piece List - Relación de Piezas.

Sequência de montagem. / Assembly sequence / Secuencia de ensamble		Volume	
Quantity/Cantidad		Pieces description / Volumen	
Description of the pieces		Description of the pieces	
Nº Pç	Qtd	Descrição da peças	vol.
01	01	Base / Base / Base	01
02	02	Lateral esq e dir / Left and right side/ Lado izquierdo y derecho.	01
03	02	Molduras / Frames / Macros.	01
04	02	Divisão Menor / Minor Division / División menor.	01
05	02	Divisão esq e dir / Left and right division / División izq y derecha.	01
06	01	Tampo intermediario / Intermediate top / Tapa intermedia.	01
07	02	Apoio do tampo / Top support / Soporte superior.	01
08	02	Apoio lateral tampo / Side support top / Parte soporte lateral.	01
09	01	Tampo / Cover / Tapa.	01
10	01	Fundo Balcão / Balcony Fund / Fondo Balcón.	01
11	01	Fundo superior / Top bottom / Arriba abajo.	01
12	01	Porta esquerda / Left door/ Puerta izquierda.	01
13	01	Porta direita / Right door / Puerta derecha.	01

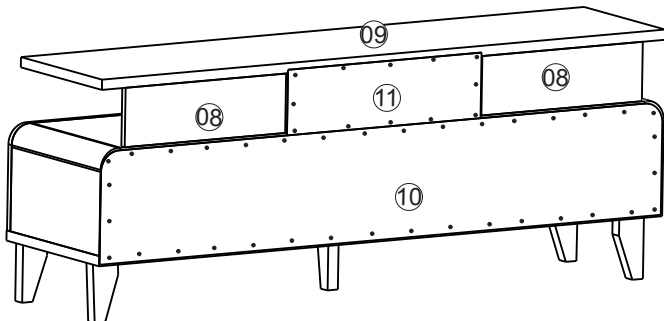
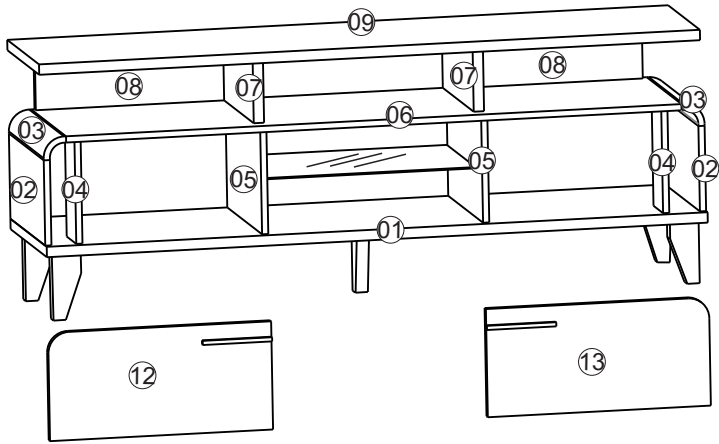

Cuidados para conservação e limpeza do móvel: Care and cleaning of furniture: Cuidado y limpieza de muebles:

Não molhar o móvel e não expor em lugar úmido.
Do not moisten the furniture and not to expose in moist places.
No moje el mueble y no ponga en local humedo.

Não Expor o móvel próximo de fontes de calor
Do not expose furniture next to heat source
No exponga el mueble cerca de fuentes emitan calor.

Não usar produtos abrasivos.
Do not use abrasive products.
No utilice productos abrasivos.

Limpe com flanela seca.
For cleaning use clean and dry cloth.
Limpe con franela limpia e seca.

Sequência de montagem - Assembly Sequence - Secuencia de ensamble.

- Encaixar todas as cavilhas nos topos das peças, antes de iniciar a montagem de acordo com o exemplo
- Fit all the pegs on the top of the piece before starting the assembly. Follow the example.
- Encaje todos los tarugos en los tapes de la peizas antes de empezar el ensamble. Ejemplo

Exemplo de montagem do acessório.
- Assembly Example of the accessory.
Ejemplo de ensamble de lo accesorio.

Antes de iniciar a montagem: Separe as peças e acessórios organizadamente e leia as instruções de montagem.
Before starting assembly: Separate the parts and accessories in an organized manner and read the assembly instructions.
Antes de comenzar el montaje: Separe las piezas y accesorios organizadamente y lea las instrucciones de montaje.

- Recomendamos que a montagem seja realizada por um montador profissional

- FERRAMENTAS NECESSÁRIAS E NÃO FORNECIDAS - TOOLS NEEDED (NOT SUPPLIED)

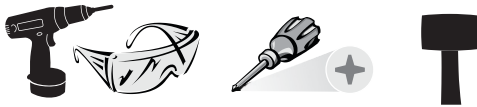

Sugestão da quantidade de pessoas necessárias para montagem e fixação
Tip of the number of people required for product assembly and wall mounting.
Consejo de la cantidad de personas necesarias para el montaje de productos y montaje de la pared.

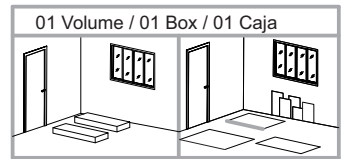

- 1º Passo

- Pass / Paso

- Obrigatório o uso de cola:
- mandatory use of glue :
- uso obligatorio de pegamento :

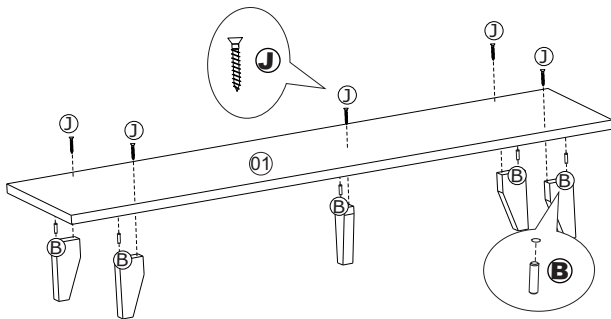

- Exemplo de montagem dos acessórios: (B) (S) (J)
- Assembly Example of the accessories : (B)(S) (J)
- Ejemplo de ensamble de los accesorios : (B) (S) (J)

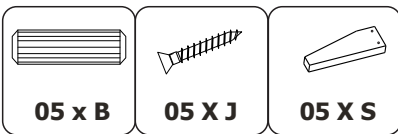

- 2º Passo

- Pass / Paso

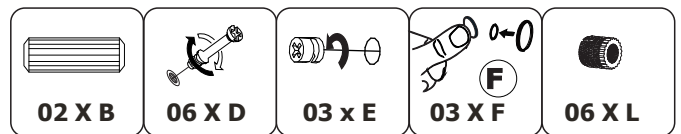
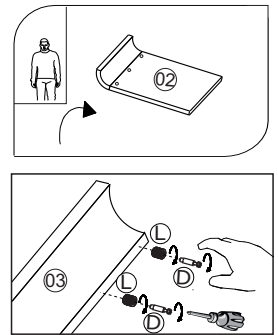
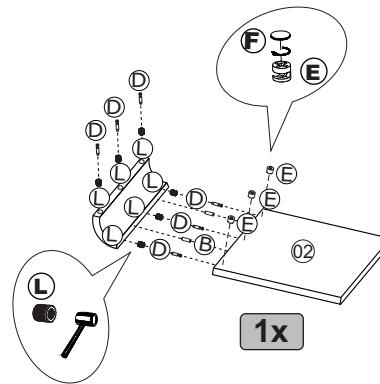

- 3º Passo

- Pass / Paso

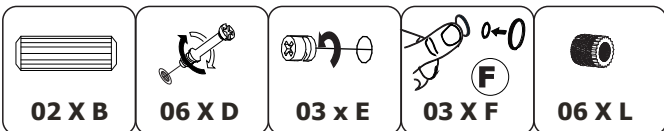
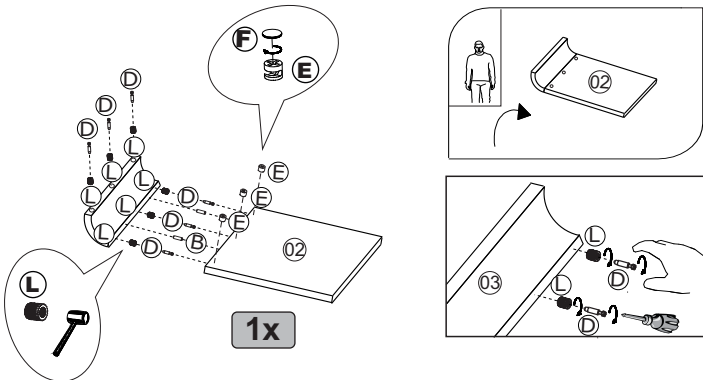

- 4º Passo

- Pass / Paso

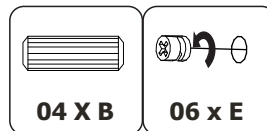
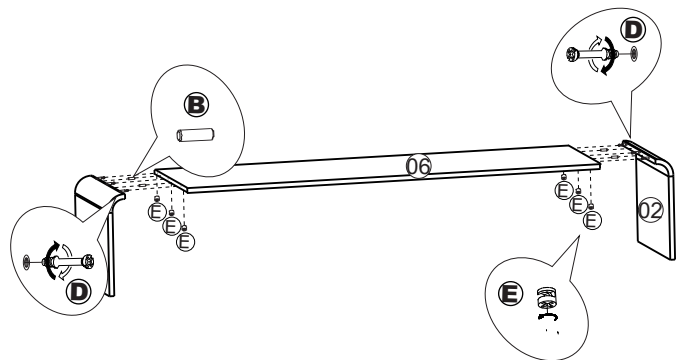

- 5º Passo

- Pass / Paso

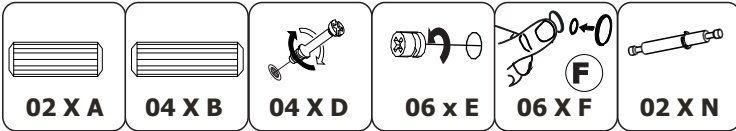
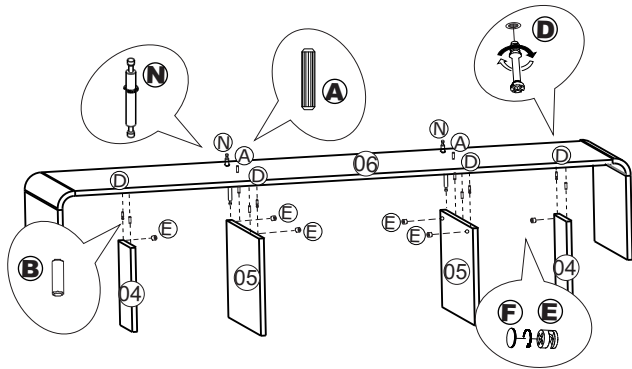

- 6º Passo

- Pass / Paso

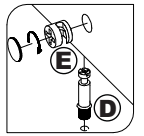
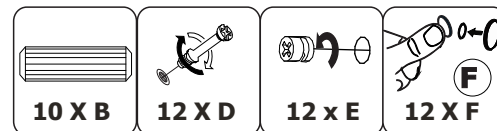
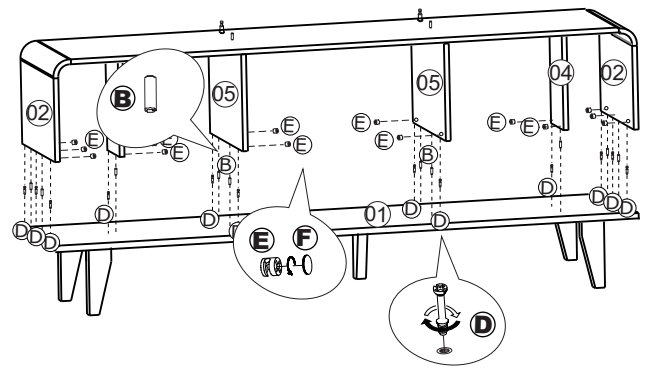

- 7º Passo

- Pass / Paso

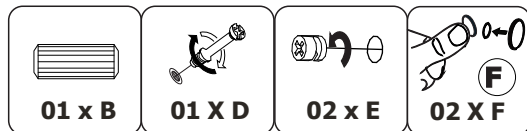
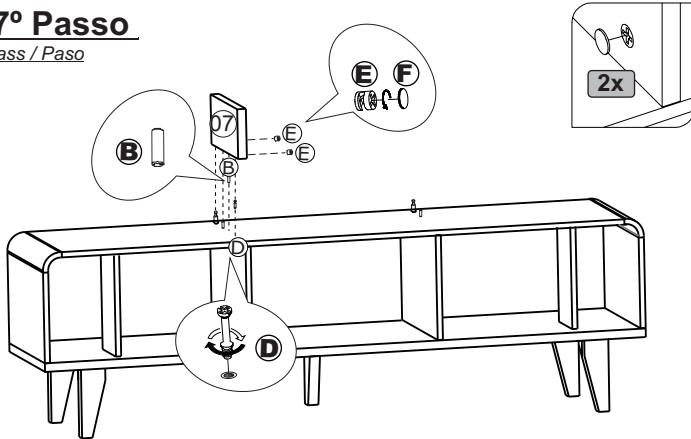

- 8º Passo

- Pass / Paso

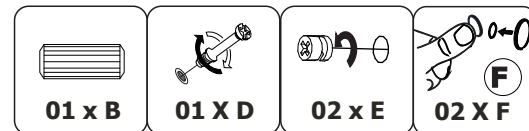
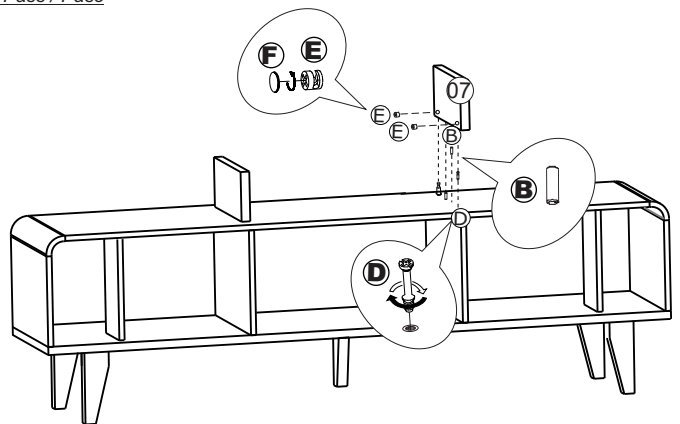

- 9º Passo

- Pass / Paso

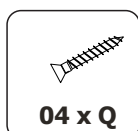
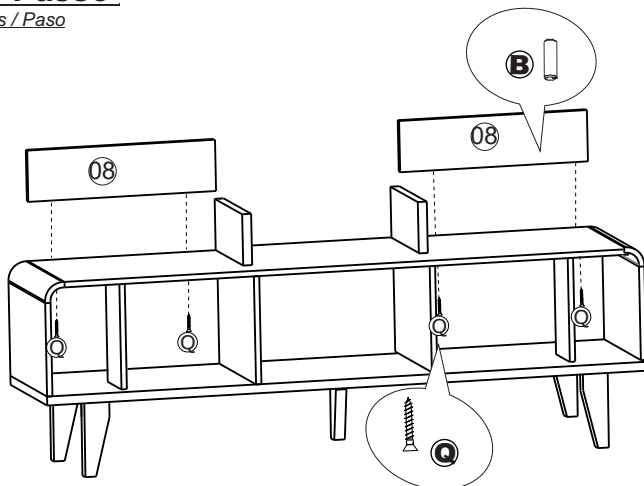

- 10º Passo

- Pass / Paso

