

**Relação de Ferramentas e Acessórios - Tools and Accessories List - Relación de Herramientas y Accesorios.**

<b>A</b> - Cod. 1020002 - 8 X 30 MM CAVILHA MADEIRA WODDEN DOWEL TARUGO DE MADEIRA <b>27</b>	<b>B</b> - Cod. 1020564 - 6 X 30 MM CAVILHA MADEIRA WODDEN DOWEL TARUGO DE MADEIRA <b>08</b>	<b>C</b> - Cod. 1020442 - 8 X 20 MM CAVILHA MADEIRA WODDEN DOWEL TARUGO DE MADEIRA <b>18</b>	<b>D</b> - Cod. 1020057 - 12 X 9MM TAMBOR 12MM 12MM CONNECTOR CONECTOR 12MM <b>10</b>
<b>E</b> - Cod. 1020056 - 32 X 7MM GIROFIX PINO MINIFIX SCREW MINIFIX TORNILLO <b>10</b>	<b>F</b> - Cod. 000000 CAS - 12 MM ADESIVO TAPA FURO COVER STICKER ADHESIVO TAPA TORNILLO <b>10</b>	<b>G</b> - Cod. 1020480 - CH PH 4,0 X 50MM PARAFUSO SCREW TORNILLO <b>04</b>	<b>H</b> - Cod. 1030074 - PVC 10 SACHE DE COLA GLUE PEGAMENTO <b>02</b>
<b>I</b> - Cod. 1020227 - CH PH 4,0 X 25 MM PARAFUSO SCREW TORNILLO <b>43</b>	<b>J</b> - Cod. 1021100 - 35 X 46MM CHAPA DE FIXAÇÃO FIXATION PLATE PLACA DE FIJACION <b>04</b>	<b>K</b> - Cod. 1020223 - 40MM N3 PASSA FIO PASS WIRE PASS ALAMBRE <b>02</b>	<b>L</b> - Cod. 1021169 - AL6 DOBRADIÇA RETA 35MM HING STRAIHT RETA 35MM DE LA BISAGRA RETA 35MM <b>04</b>
<b>M</b> - Cod. 1020293 - CANTONEIRA CANTONEIRA 2 FUROS METAL BRACKET 2 HOLES SUPORTE 2 AGUJEROS <b>02</b>	<b>N</b> - Cod. 1020158 - 8 X 50 MM BUCHA ANCHOR TARUGO PLÁSTICO <b>11</b>	<b>O</b> - Cod. 1020072 - CH PH 3,5 X 40MM PARAFUSO SCREW TORNILLO <b>33</b>	<b>P</b> - Cod. 1020382 - CH PH 4,0 X 14MM PARAFUSO SCREW TORNILLO <b>44</b>
<b>Q</b> - Cod. 1020077 - CH PH 6,0 X 75MM PARAFUSO SCREW TORNILLO <b>11</b>	<b>R</b> - Cod. 1020075 - CH PH 4,0 X 45MM PARAFUSO SCREW TORNILLO <b>06</b>	-Tempo estimado de montagem: - Assembly estimes time: - Tiempo estimado para armado: 45 min.	

**CÓDIGO DE PEÇA**

code of the piece / Código de la pieza

OBS: SEGUIR A SEQUÊNCIA DE MONTAGEM LOCALIZADA NOS NÚMEROS CIRCULADOS.  
 Obs: Follow assembly sequence located on the circled numbers.  
 Obs: Sigue la secuencia de ensamble ubicada abajo en los números que están en círculo.

**CÓDIGO DA PEÇA**  
 Code of the piece  
 Código de la pieza  
 000 (00)  
 SEQUÊNCIA DE MONTAGEM  
 Assembly Sequence  
 Secuencia de ensamble

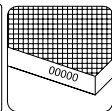

- Os códigos das peças estão identificadas nas mesmas, painéis, régua e forros traseiros não possui marcação.  
 - The part codes are identified on the same, panels rulers and rear linings have no marking.  
 - Los códigos de pieza están identificados en los mismos paneles. las reglas y los revestimientos traseros no tienen marcas.

- A matéria prima das peças podem variar, dependendo da disponibilidade do mercado.  
 - The pieces raw material can range depending upon market availability.  
 - La materia prima de las piezas puede variar dependiendo de la disponibilidad del mercado.

**Relação de Peças - Piece List - Relación de Piezas.**

Sequência de montagem. / Assembly sequence / Secuencia de ensamble			Volume
Quantity/Cantidad			Volumen
Nº Pç	Qtd	Descrição da peças	vol.
01	01	Base / Base / Base	02
02	01	Lateral esquerda direita / Left and right side / Lado izquierdo y derecho.	01
03	01	Divisão da caixa / Box division / División de caja.	01
04	01	Lateral Direita / Righth side / Lado derecho.	01
05	01	Travessa da caixa inferior / Bottom Box Tray / Bandeja de caja inferior.	02
06	01	Travessa frontal da caixa /Front box crossbeam / Travesaño de caja frontal.	02
07	01	Travessa traseira da caixa /Rear box transom /Travesaño de la caja trasera.	02
08	01	Tampo da caixa / Box top / Tapa de la caja.	02
09	01	Sustentação do tampo esq /Left top support /Soporte superior izquierdo.	02
10	01	Sustentação do tampo direito / Direct top support /Soporte superior directo.	02
11	01	Tampo lateral esquerdo / Left side top / Parte superior del lado izquierdo.	01
12	01	Tampo lateral direito / Right side top / parte superior derecha.	01
13	01	Tampo / Cover / Cubrir.	01
14	01	Painel inferior da caixa /Bottom panel of the box / Panel inferior de la caja.	02
15	04	Calços Lat painel inf / Bottom panel side shims / Calzas late panel inferior.	01
16	02	Régua do painel inferior / Bottom panel ruler / Regla del panel inferior.	02
17	04	Calços / wedges/ porciones.	01
18	02	Portas basculantes / Tilting Doors / Puertas basculantes.	02
19	02	Painel canalado / corrugated panel / panel corrugado.	01
20	02	Travessa lateral sup /Upper side crossbar/Barra transversal lateral superior.	01
21	01	Painel inferior /Bottom panel / Panel inferior.	01
22	01	Painel superior / Top panel / Panel superior.	01
23	01	Régua do painel superior / Top panel ruler / Regla del panel superior.	02
24	01	Prateleira / Shelf / Estante.	01
25	02	Régua de parede inferior / Bottom wall ruler / Regla de pared inferior.	02
26	01	Régua de parede superior / Top wall ruler / Regla de pared superior.	02
27	02	Gabarito / Template / Plantilla.	01

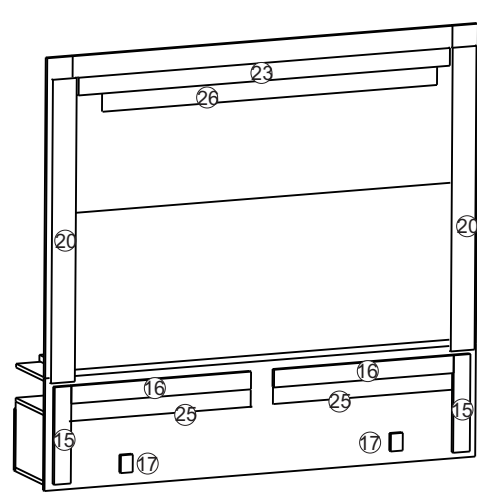
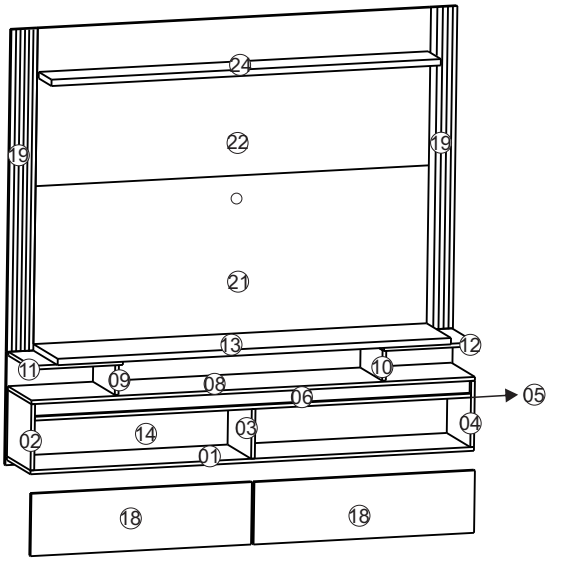

Português  
 English  
 Español

Atualizado em - Up-to-date on  
 Modernization en  
 01/01/2026 | Revisão - 00



-Continua no verso da folha.  
 -Continue on the back of the paper.  
 -Continúa en el folio vuelto.

**Cuidados para conservação e limpeza do móvel: Care and cleaning of furniture: Cuidado y limpieza de muebles:**

**Não molhar o móvel e não expor em lugar úmido.**  
Do not moisten the furniture and not to expose in moist places.  
No moje el mueble y no ponga en local humedo.

**Não Expor o móvel próximo de fontes de calor**  
Do not expose furniture next to heat source  
No exponga el mueble cerca de fuentes emitan calor.

**Não usar produtos abrasivos.**  
Do not use abrasive products.  
No utilice productos abrasivos.

**Limpe com flanela seca.**  
For cleaning use clean and dry cloth.  
Limpe com flanela limpa e seca.

**Sequência de montagem - Assembly Sequence - Secuencia de ensamble.**

- Encaixar todas as cavilhas nos topos das peças, antes de iniciar a montagem de acordo com o exemplo
- Fit all the pegs on the top of the piece before starting the assembly. Follow the example.
- Encaje todos los tarugos en los tapes de la peizas antes de empezar el ensamble. Ejemplo

Antes de iniciar a montagem: Separe as peças e acessórios organizadamente e leia as instruções de montagem.

Antes de comenzar el montaje: Separe las piezas y accesorios organizadamente y lea las instrucciones de montaje.

- Recomendamos que a montagem seja realizada por um montador profissional

**Exemplo de montagem do acessório.**  
- Assembly Example of the acessorie.  
Ejemplo de ensamble de lo acessorio.

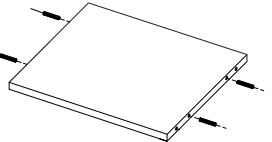

**FERRAMENTAS NECESSÁRIAS E NÃO FORNECIDAS - TOOLS NEEDED (NOT SUPPLIED)**



**Sugestão da quantidade de pessoas necessárias para montagem e fixação do produto na parede.**

Tip of the number of people required for product assembly and wall mounting.  
Consejo de la cantidad de personas necesarias para el montaje de productos y montaje de la pared.



**02 Volumes / 02 Boxes / 02 Cajas**

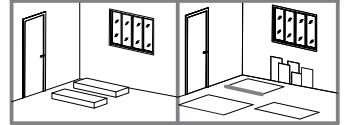

**- 1º Passo**

- Pass / Paso

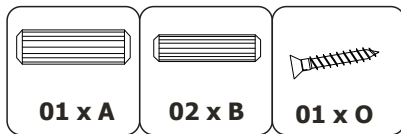
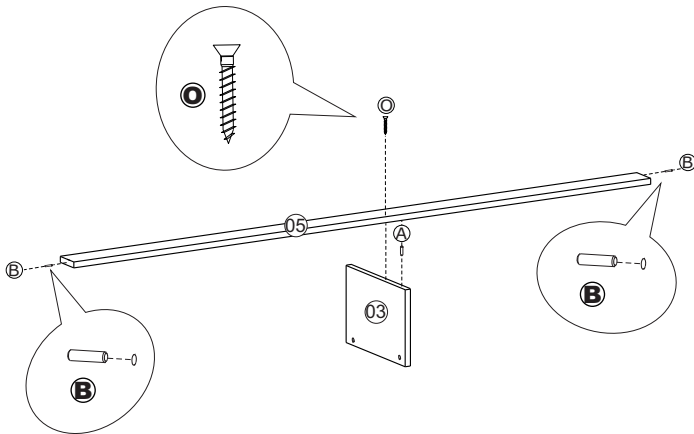

**- 2º Passo**

- Pass / Paso

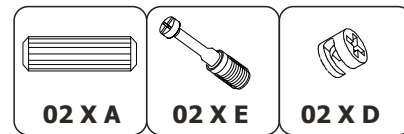
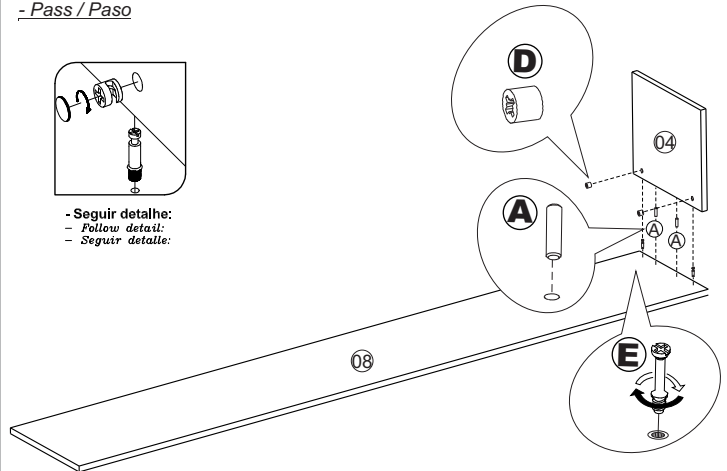

**- 3º Passo**

- Pass / Paso

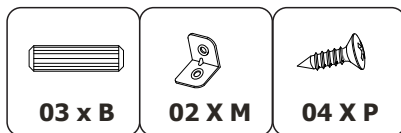
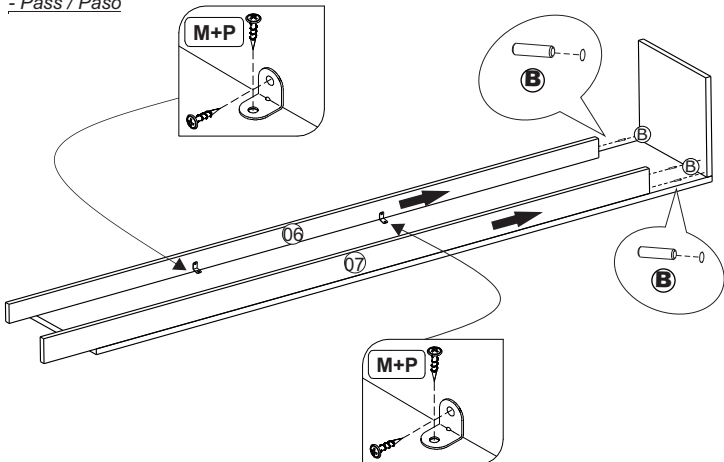

**- 4º Passo**

- Pass / Paso

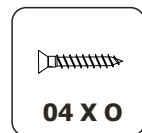
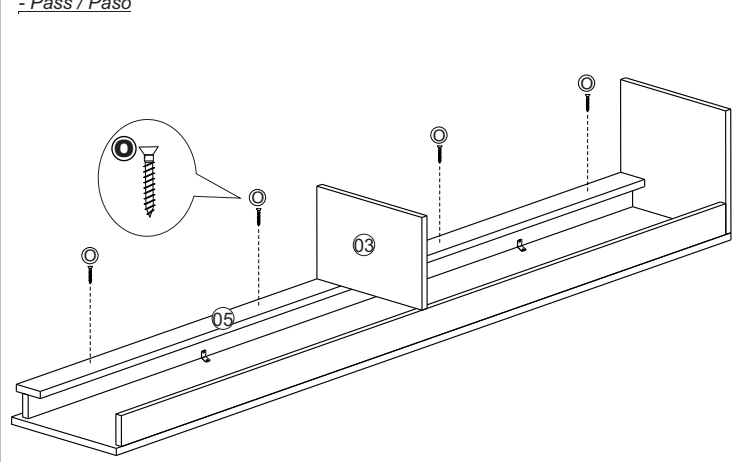

### - 5° Passo

- Pass / Paso

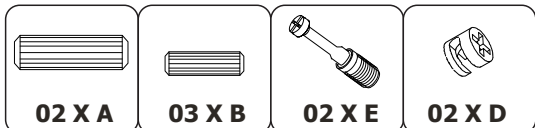
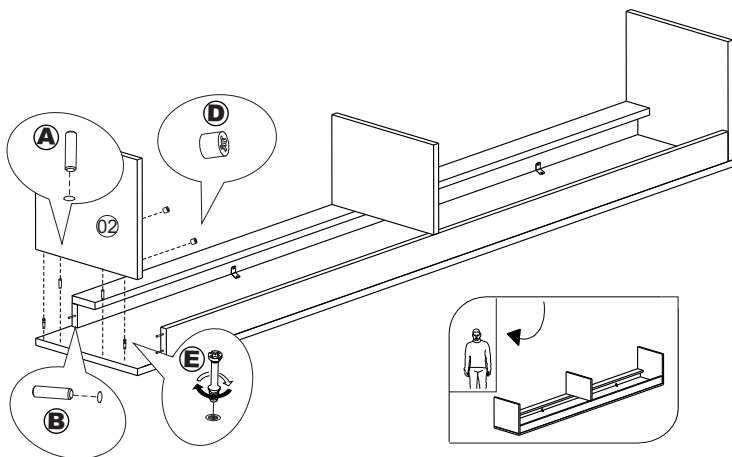

### - 6° Passo

- Pass / Paso

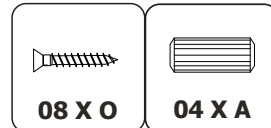
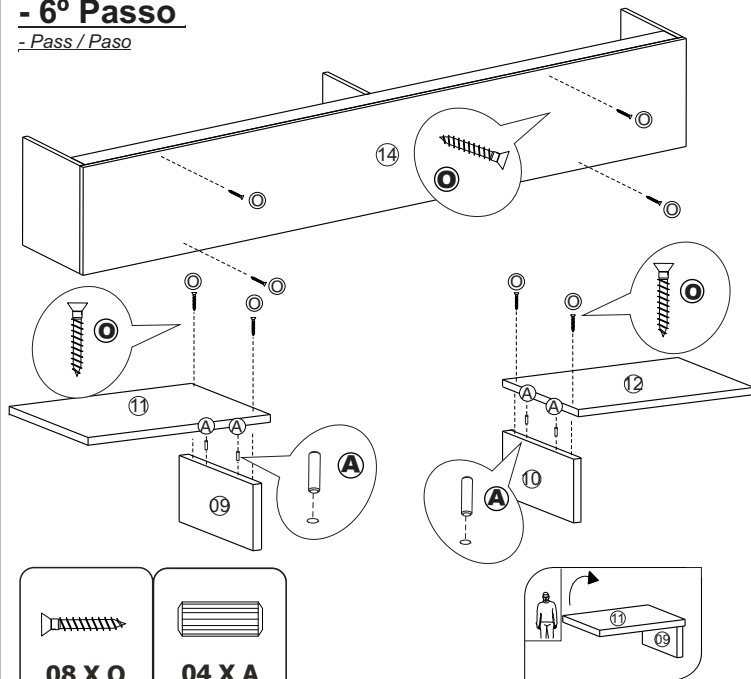

### - 7° Passo

- Pass / Paso

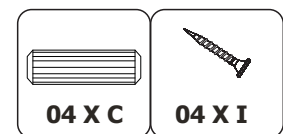
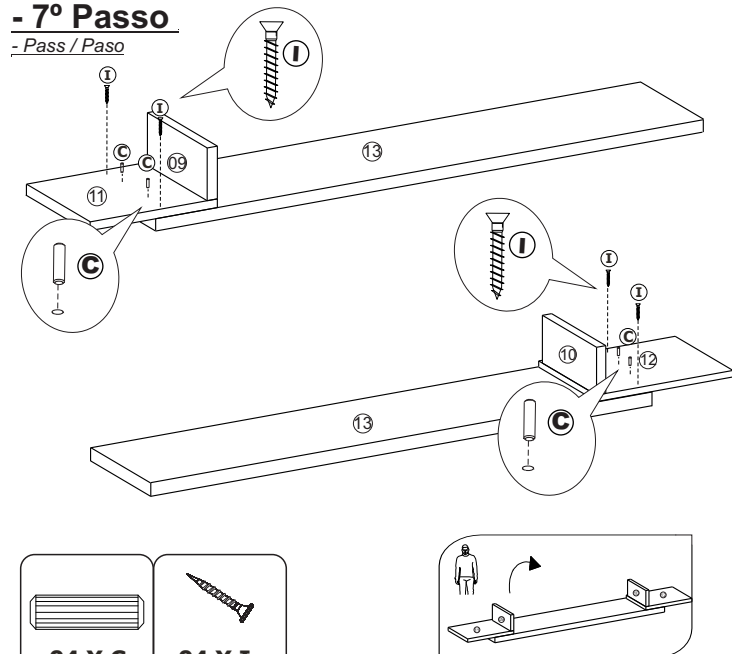

### - 8° Passo

- Pass / Paso

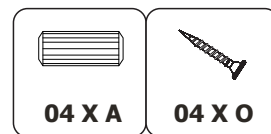
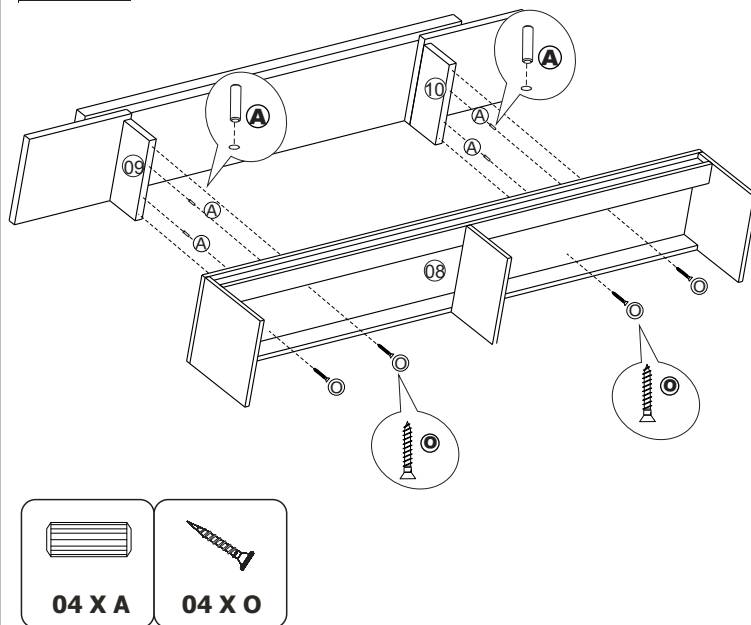

### - 9° Passo

- Pass / Paso

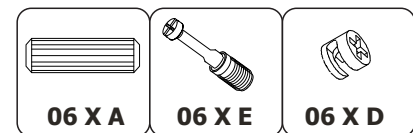
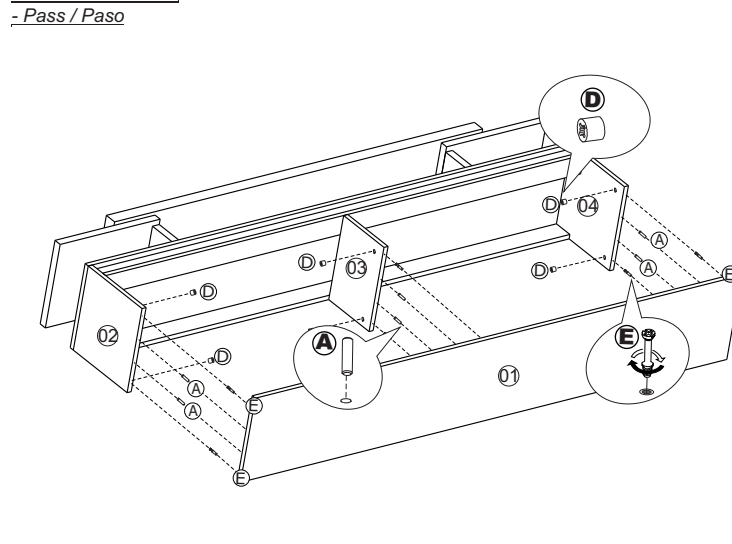

### - 10° Passo

- Pass / Paso

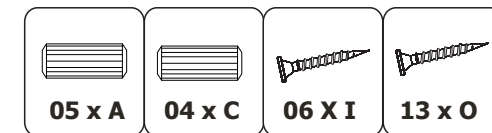
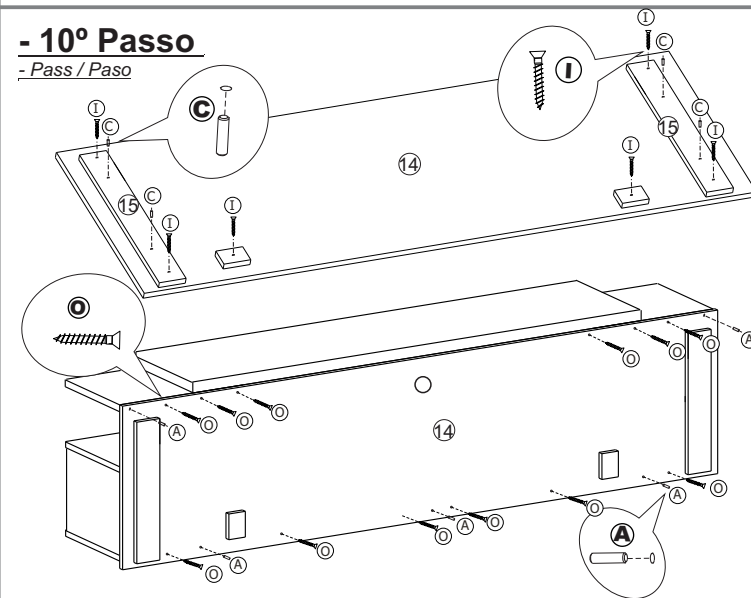

## -11º Passo

- Pass / Paso

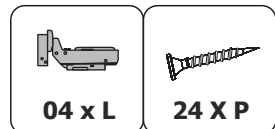
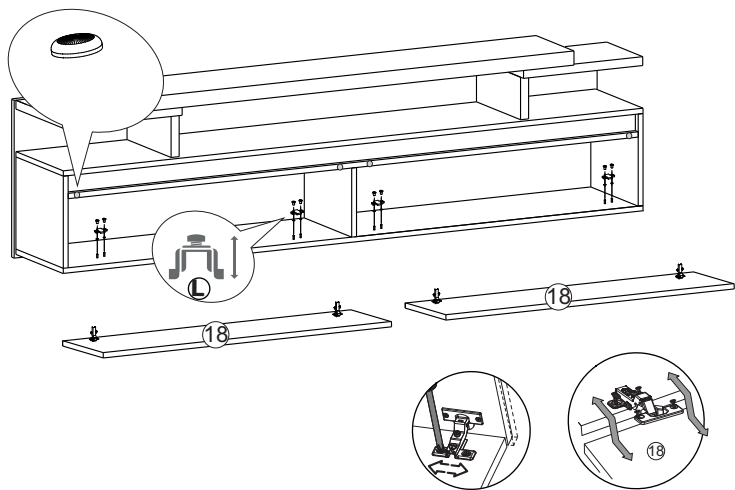

Obs: Obrigatório o uso de cola.  
Obs: Required the use of glue.  
Obs: Requiere el uso de pegamento

## - 12º Passo

- Pass / Paso

- Os parafusos (I) 4,0x45mm irão passar fixando as três peças travessas do painel nº 16 Painel nº 14 e as sustentação do tampo peças nº 09 e 10

-The screws will go through securing the three cross pieces of panel n 16 Panel n14 and the top support parts No. 09 and 10

-Los tornillos pasarán por asegurar las tres piezas transversales del panel n 16 Panel n 14 y 10 as piezas de soporte superior No. 09 y 10

Obs: Obrigatório o uso de cola.  
Obs: Required the use of glue.  
Obs: Requiere el uso de pegamento

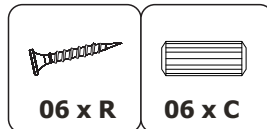
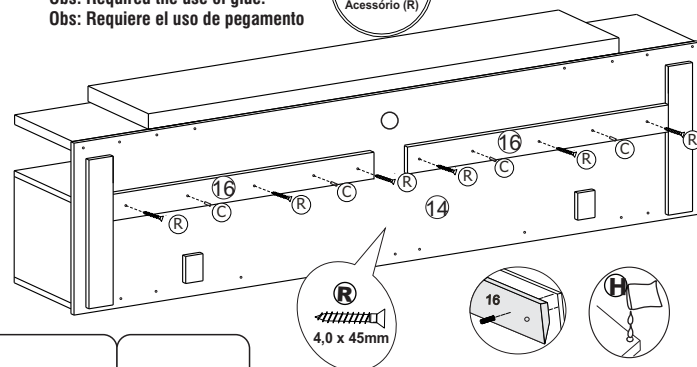
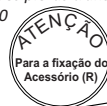

## - 13º Passo

- Pss / Paso



Atenção: utilizar colas nas cavilhas  
Attention: use glues on the dowels  
Atención: use pegamentos en los tacos

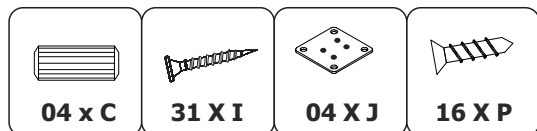
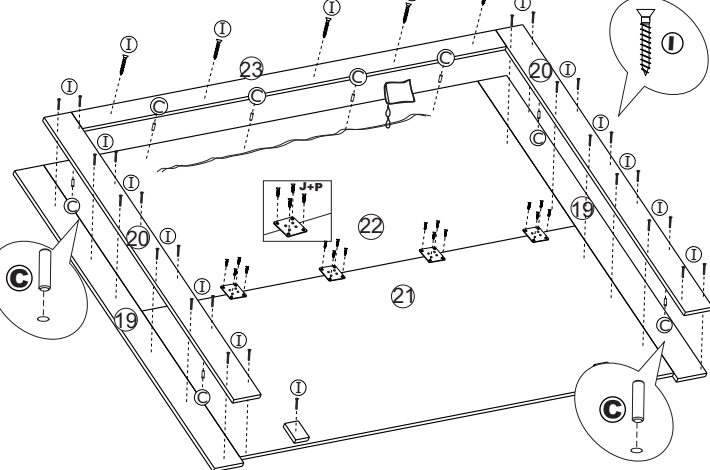

## - 14º Passo

- Pss / Paso

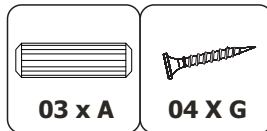
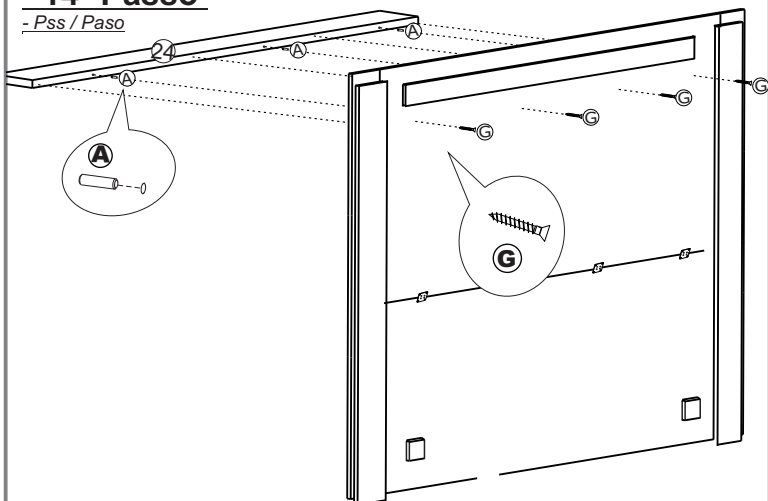

## - 15º Passo

- Pass / Paso

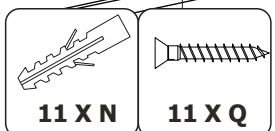
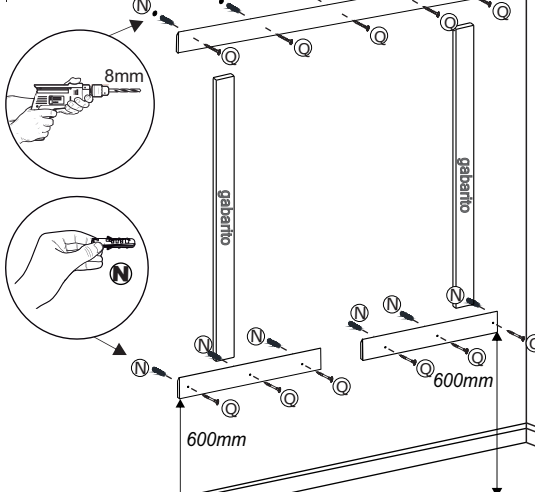

Distancia Sugerida  
Suggested distance  
Distancia Sugerida

## Final Aspect Home Suspenso Astor 1.8

-Imagem ilustrativa do aspecto final do product

-Illustrative image of the product final aspect.

- Comprimento:1810 mm  
-Length/Longitud: 1810mm

-Altura:1710 mm  
-Heigth/Altura: 1710mm

-Profundidade:330 mm  
-Depth/Profundidas: 330mm



- TV 65"  
C: 1595 mm  
A: 1025 mm  
P: 295 mm

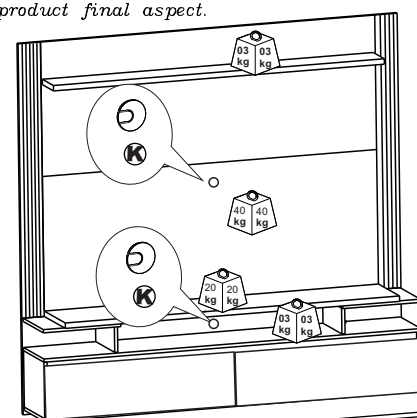

- Este é um calculo teórico para as cargas dos produtos. A carga deve ser distribuída uniformemente e não considera o peso da própria chapa.

- This is a theoretical calculation for product loads. Load should be evenly distributed and does not consider the weight of the plate itself.

- Este es un cálculo teórico para cargas de producto. La carga debe distribuirse uniformemente y no considera el peso de la placa en sí.

